

Пономарев В. Т.

Тайны фальшивых денег: вчера, сегодня, завтра. — Донецк: Пбб ООО ПКФ «БАО», 2005.-288 с.

ISBN 966-338-150-7

Бумажные и металлические, отечественные и иностранные, разменная монета и раритеты — все это деньги. Какие еще бывают денежные знаки? Настоящие и фальшивые.

Книга в увлекательной форме рассказывает об истории подделки денег начиная с античности и до нашего времени, описывает наиболее интересные случаи фальсификации денежных знаков, самые яркие аферы знаменитых фальшивомонетчиков.

Издание рассчитано на широкую читательскую аудиторию.

ББК 63.2

Все права на книгу находятся под охраной издателей.

Ни одна часть данного издания, включая название и художественное оформление, не может перерабатываться, переиздаваться, ксерокопироваться, репродуцироваться или множиться каким-либо иным способом.

ISBN 966-338-150-7

© В. Т. Пономарев

© Е. И. Альбрехт, иллюстрации © ООО ПКФ «БАО», 2006

Введение.....	4
«ПОРЧА МОНЕТЫ» В АНТИЧНОСТИ	
Появление монеты.....	8
«Наполненные» монеты Эллады.....	18
«Бегство вперед» римской монеты.....	27
ФАЛЬШИВОМОНЕТЧИКИ СРЕДНЕВЕКОВЬЯ	
«Облегчитель монет» Филипп IV Красивый.....	40
«Стрижка монет»	52
«Мерила блюсти без пакости».....	63
ТАЙНЫ ПОДДЕЛЬЩИКОВ НОВОГО ВРЕМЕНИ	
Монетный двор Акинфия Демидова.....	74
«Эфрамиты» Фридриха II Великого.....	85
«Не стоит и континенталья»	91
«Золото Питта».....	104
«Пекарь античности».....	108
«Сочинитель фальшивых ассигнаций» Наполеон.....	114
«Дикие» российские фальшивомонетчики.....	123
ДЕНЕЖНЫЕ ВОРЫ XX ВЕКА	
Хлопоты Григория Распутина.....	132
Фальсификаторы с размахом.....	135
«Черный принц» фон Виндишгрец.....	138
Сталинский доллар.....	143
«Бумажное чудо-оружие» фюрера.....	146
Дорожные чеки АМЭККО.....	155
«Леонардо да Винчи» среди фальшивомонетчиков... ..	161
«Барановский краситель».....	168
ПРОТИВОСТОЯНИЕ ПРОДОЛЖАЕТСЯ	
Субаэратная «золотая жила».....	171
Памятка для работы с монетами из драгоценных металлов (Центральный Банк Российской Федерации).....	178
«Принцип 10 секунд».....	181
«Серый жук» — угроза для фальсификаторов.....	195



У Владимира Даля записана такая загадка: «Кто меня сделал — не сказывает, кто меня не знает — принимает, а кто знает — на двор (на порог) не пускает!» Так метко и образно простой народ охарактеризовал фальшивые деньги.

Само слово «фальшивомонетничество» происходит от лат. *falsus* — «ложный, неверный, поддельный» и *moneta* — «критерий, стандарт».

Деньги изобрели раньше, нежели возникло фальшивомонетничество, но данная разница составила всего несколько лет. Первые монеты появились в VII веке до н. э. в малоазиатском царстве Лидия. Эти монеты отчеканены из сплава золота (40 %) и серебра (60 %). Вскоре после этого было осуществлено снижение содержания в них золота при той же номинальной стоимости. Очевидно, города, которые выплачивали дань правителю, быстро поняли, что, ухудшая состав сплава, можно сэкономить порядочное количество денег. Царь Крез (время правления — 560—547 гг. до н. э., его имя из-за несметных сокровищ стало нарицательным, «богат, как Крез»), чтобы прекратить подобного рода махинации, начал чеканить раздельно золотые и серебряные монеты.

Многие века монеты изготавливались только из драгоценных металлов. Государство, которое чеканило деньги, удостоверяли точность веса, пробу. Номинальная стоимость монеты, ее достоинство были всегда немного выше, нежели фактическая стоимость металла, из которого она изготавливалась. Разница образовывала монетный доход государственной казны. Стараясь увеличить этот доход, правители государств часто фальсифицировали монеты, уменьшая их вес или сверх нормы добавляя к драгоценному металлу малоценные примеси. Такая фальсификация называется «порча монеты». Покупательная способность денег падала, цены росли. Появилась даже поговорка: «Легкие деньги — худшее наказание, чем тяжелые войны».

У этой жульнической практики имелись свои идеологи. Небезызвестный римский император Нерон (37—68 гг.) официально разрешил подделывать римские монеты путем добавления к серебру других металлов. Это решение Нерон объяснял высокими «государственными соображениями». По его уверению, добавления делались для того, чтобы предотвратить быстрое стирание серебряных монет. Такие монеты будут находиться в обращении гораздо дольше. Это «новшество» Нерона положило начало «растворению» серебра в римских монетах. К концу Римской империи количество примесей в серебряной монете достигло 90—95 %.

Естественно, что ни один римский император не считал себя фальшивомонетчиком, ухудшая монеты. В конце концов, это привело к полному краху денежной системы античности.

В период средневековья папская курия понятие фальшивомонетничества применяла и в отношении высокопоставленных фальшивомонетчиков, и в отношении частных лиц, не проводя между ними различия.

В XII веке по всему Ближнему Востоку, особенно у сирийских купцов, высоко ценились золотые динары египетских халифов из династии Фатимидов. В христианских государствах, основанных в Палестине крестоносцами, начали чеканить их подделки. Поначалу так называемые сарацинские бизантины имели достаточно малое сходство с мусульманскими динарами, но постепенно их

изготовление усовершенствовалось, и они стали точной копией египетских монет. Папский легат, сопровождавший в 1250 году французского короля Людовика IX (Святого) в крестовом походе, пришел в ужас и пригрозил отлучить от церкви подельщиков монет, славивших Аллаха. Сарацинские бизантины были заменены другой монетой, почти во всем похожей на динар, но с изображением креста и арабской надписью, прославлявшей уже не Аллаха, а святую Троицу и господина Бога Иисуса Христа.

Как видим, во все времена фальшивомонетчики быстро умели приспособливаться к меняющимся обстоятельствам.

Интересно, что историки установили связь между содержанием серебра в монетах и важнейшими историческими событиями. В турецких монетах, отчеканенных в 1250 году, содержание серебра составляет в среднем 70 %. Снижение его до 57 % относится к периоду захвата Сирии татарами и падению Багдадского халифата в 1258 году. Правивший в то время султан, чтобы платить жалованье своему войску, приказал уменьшить количество серебра в монетах. После 1333 года содержание серебра снова достаточно высоко — около 60 %. К 1340 году оно возрастает до 67 %, в это время была завоевана Армения с богатыми месторождениями серебра. На рубеже XIV—XV веков концентрация серебра вновь резко падает, что связано с вторжением в Малую Азию войск Тамерлана.

Для мусульманского Востока, в частности для Средней Азии эпохи средневековья, было характерно, что в монеты добавляли много недорогого металла — лигатуры, а серебра в ней оставляли очень мало. Это тоже была своего рода порча монет. Появлялись в обращении черные дирхемы. Население знало, что в них реальной стоимости мало, но вынужденно торговало ими. Их номинальную стоимость эмир поддерживал насильно, часто угрожая казнью за отказ принять черный дирхем. Угрожающие надписи писались на самих монетах: «Кто монету не возьмет, тому смерть». Ясно, что такая монета обращалась лишь в одном городе и его ближайшем округе, где действовала власть правителя.

Порой государство перечеканивало старые монеты и снова пускало их в обращение. Европейский путешественник Адам Олеарий так описывает эти перечеканки в Иране XVII века: «Вообще, относительно медной монеты у персиян делается так, что каждый большой город имеет у них свою собственную монету, которая нигде и не ходит, как только там, где она отчеканена, и при этом не далее, как на один год, так что знаки на этих монетах ежегодно переменяются. Знаки эти или изображения бывают иногда олень, коза, сатир, рыба, змея и тому подобное, в наше время на касбеках в Шамахе было изображение фавна или молодого дьявола, в Кашане — изображение петуха, а в Испгани — чеканка льва и в Киляне — рыбы. С наступлением нового года... старые касбеки воспрещаются, стоят уже два старых за один новый, и поэтому должны снова поступать на монетный двор, где они только раскаляются и клеймятся новым знаком».

Старые деньги изымались. Население сдавало их в казну или на монетный двор в обмен на новые. Стоимость старых денег занижалась, новых — завышалась. Казна получала новый доход.



Введение

Большие и малые феодалы никогда не подвергались наказаниям за нарушение принятых в странах Европы монетных правил.

Иная судьба ожидала фальшивомонетчиков, которые иногда не видели другого способа поддержать свое существование, как начать изготавливать деньги.

Одной из самых ужасных казней за фальшивомонетничество в октябре 1431 года в Германии подвергся житель города Штральзунда Клаус Эльмхорст. Он был сварен заживо в кипятке на старой рыночной площади города. Память об этом событии на протяжении столетий передавалась от одного поколения горожан к другому.

В течение долгого времени в городе не было желающих изготавливать фальшивые деньги. Преподобный Иоганн Беркманн в 1560 году описывал, что котел, где Клаус Эльмхорст принял адские муки, в назидание потомкам стоял на том же самом месте.

За изготовление поддельных денег брались и женщины. На протяжении семи лет в своем родовом замке в Тулузе изготавливала фальшивые деньги графиня Жанпа де Болонь э Оверн. Монетный двор был оборудован в подвале замка, В1422 году графиню и двух ее доверенных лиц, которые занимались изготовлением поддельных денег, арестовали.

Немало эпитетов и прозвищ, с которыми могучие императоры, цари, короли и другие монаршие особы вошли в историю. Разве не лестно, например, остаться на века в истории Великим или Грозным, Красивым? А вот английский король Генрих VIII, правивший в XVI веке, вправе сетовать на судьбу. Он получил у своих подданных прозвище «Старый медный нос». Причина такой «высокой» чести заключалась в том, что при Генрихе VIII расходы двора были необычайно велики. На одних только официальных жен, сменявших друг друга (их у него насчитывалось полдюжины), шло немало средств, да затяжные войны с Францией и Шотландией требовали солидных денег. Все это привело к серьезному расстройству денежного обращения королевских финансов. Воинственный и любвеобильный монарх нашел «оригинальный» выход из создавшейся ситуации. По тайному указанию Генриха VIII серебряные монеты стали чеканить из... меди, только сверху покрывая их тонким слоем серебра. Да вот случилась нежданная беда: всякая монета, находясь, долгие годы в обращении, постепенно изнашивается. Такая же участь постигла и шиллинги Генриха VIII, на которых был изображен сам король. Поскольку наиболее выдающейся деталью металлического королевского лица на монете был нос, то он и страдал от изнашивания в большей мере, чем другие выпуклые элементы портрета. Серебро на кончике носа стиралось, беззащитно обнажая нос. Именно поэтому Генриха VIII еще при жизни начали именовать в народе «Старым медным носом».

Английский историк Томас Б. Маколей по поводу таких «шалостей» сильных мира сего писал: «Зло, которое в течение одного года причиняли английскому народу испорченные шиллинги, было больше, чем бедствия, причиненные в течение четверти века дурными королями, министрами, парламентами и судьями».

Изготовление фальшивых денег в Англии в это время было делом обычным. Банки иногда не могли определить, где настоящие, а где фальшивые деньги. И настоящие деньги изготавливались так небрежно, что подделать их не составляло особого труда.

Лишь в 1844 году специальным законом был установлен четкий порядок изготовления денег и введены жесткие требования к их качеству.

Польский астроном Николай Коперник в 1526 году сформулировал закон, позднее вошедший в историю как закон Грешема (назван по имени сэра Томаса Грешема, 1519—1579 гг.), основателя лондонской биржи. Хотя нарицательная стоимость и реальная ценность монет не совпадают и все более расходятся, из-за этого их производство не прекращается. Поскольку средств, для того чтобы выпускаемые монеты соответствовали тем, что находятся в обращении, не хватает, каждая последующая монета, поступающая в обращение, всегда хуже предыдущей. Плохие монеты вытесняют хорошие.

В 1701 году во Франции произошло событие мирового значения. В результате обременительной войны с Испанией в казне стало катастрофически не хватать денег. По приказу Людовика XIV на переплавку пошла даже придворная золотая и серебряная посуда. Но и это мало помогло. Тогда главный контролер монет Мишель Шамияр начал выдавать в обмен на металл билеты долгосрочного пользования, которые назывались «билеты монет». Вскоре люди привыкли пользоваться ими.

Так появились и начали распространяться по другим странам бумажные деньги. Массовое распространение бумажных денег — это и новая эпоха в истории фальшивомонетничества. Здесь-то всю развернулись «денежные воры». Но они вскоре почувствовали карающую длань правосудия. По выражению К. Маркса, «в то самое время, когда англичане перестали сжигать на кострах ведьм, они начали вешать поддельвателей банкнот».

Несмотря на все жестокие кары, сияющая звезда выгоды вела вперед фальшивомонетчиков.

В некоторых странах, например в России, производство фальшивых ассигнаций стало делом обыденным. Писатель В. Гиляровский рассказывал, что в 80-е годы XIX века Москву наводнили так называемые «гуслицкие деньги», напечатанные в захолустном городишке на меже трех среднерусских губерний. «Дай-ка купонной машинки, напечатать надо, на базар еду», — запросто просил сосед соседа. Правительство так было обеспокоено количеством заезжих и доморощенных фальшивомонетчиков, что создало при Министерстве внутренних дел специальный отдел по борьбе с фальшивомонетничеством.

Авторы проекта Уголовного Уложения 1903 года царской России писали: «Введение на денежный рынок поддельных денежных знаков, в особенности при трудности распознавания их от настоящих, подрывает доверие вообще к денежным знакам, обращающимся на рынке, колеблет твердость и устойчивость разнообразных сделок, совершаемых посредством денег как орудия мены, увеличивает размер процентов на риск в предприятиях и т. д.. За вредом, причиняемым отдельному лицу, стоит вред, причиняемый другим, в момент деяния еще неопределенным лицам, всему обществу». После падения Временного правительства в России наступил полнейший хаос в денежном обращении. Пышным цветом расцвело фальшивомонетничество. В произведении «Время больших ожиданий» К. Паустовский писал: «В то время почти все деньги носили прозвища. Тысячные ассигнации назывались «кусками», миллионы — «лимонами». Миллиардам присваивали звучное прозвище «лимонардов».

Среди денег, не имевших хождения, были совершенно фантастические, например сторублевки, напечатанные на обороте игральных карт. Их выпускал какой-то захолустный город на Украине — не то Чигирин, не то Славута. Были одесские деньги с видом баржи, белогвардейские «колокола» и «ермаки», украинские «карбованцы», сторублевые «вешницы», «шаги» и еще множество всяческих банкнот и «разменных знаков», чья ценность обеспечивалась сомнительным имуществом разных городов — от Крыжополя до Сосницы и от Шполы до Глухова».

Подобное же положение было и в других странах Европы. «Нехорошие деньги» забили все финансовые каналы. Необходимо было предпринимать срочные меры.

В 1924 году в Женеве была заключена Международная конвенция о борьбе с фальшивомонетничеством. Одним из авторов текста был первый президент международной криминальной полиции (Интерпол), впоследствии канцлер Австрии Иоганн Шобер. Вся пикантность заключается в том, что пятью годами ранее Шобер участвовал в операции по подделке французских денег.

Самым благодатным временем для «денежных воров» были войны. Фальшивые деньги выпускались государственной властью с целью экономической диверсии или незаконного финансового обеспечения своих войск на вражеской территории. «Русские» деньги в XVII—XVIII веках охотно выпускали шведы. Во время войны с Наполеоном британское командование чеканило наполеондоры. А Наполеон печатал русские бумажные деньги, которые россияне прозвали «французские рубли».

Самую грандиозную операцию по изготовлению фальшивых банкнот изготовило командование «Третьего рейха». Эта операция получила кодовое название «Бернгард». Целью диверсии было разрушение финансовой системы Великобритании. В результате «операции «Бернгарда» Английский банк был вынужден в 1945 году выпустить новые пятифунтовые банкноты и изъять из обращения старые, предполагая, что значительная их часть — искусно сработанные фальшивки.

Жизненный опыт показывает, что в переломные моменты истории фальшивки получают наиболее широкое хождение. Фальсификация денежных банкнот — болезнь двух последних веков ушедшего тысячелетия — в определенной степени не совсем ушла из нашего мира.

Нынешние «денежные вору» оснащены современной техникой. Компьютерные «медвежатники» изготавливают купюры, которые не всегда можно невооруженным глазом отличить от настоящих. Подпольные фальшивомонетные дворы работают во многих странах. Чаще всего встречаются мастерские подделки таких иностранных валют, как доллар США и немецкая марка. Поскольку не все деньги идут через банки, определить точно, сколько обращается фальшивых денег в каждой стране, практически невозможно.

По данным Интерпола, больше всего фальшивых долларов циркулирует во Франции. В этой стране ежегодно изымается около 12 млн. фальшивой американской валюты. Далее идут ФРГ, Великобритания, Бельгия. В группу лидеров входит также Ливан и Колумбия.

И поныне остается злободневным замечание известного ученого М. П. Герасименко, высказанное более ста лет назад: «Как ни многочисленны бедствия, в результате которых королевства, княжества и республики идут к упадку, самыми сильными остаются четыре: раздоры, смертность, неурожайность и обесценение монеты. Первые три так очевидны, что все их сознают, четвертое же, т. е. обесценение монеты, познается только немногими и лишь глубоко рассуждающими, потому что оно поражает и разрушает государства не сразу и бурно, а медленно и скрыто».

Фальшивомонетчики всегда действовали скрыто. Только их мораль для нас открыта и ясна. Это антимораль. Об этом говорит такой интересный эпизод.

В начале 1986 года во французском городе Тулузе была разоблачена крупная банда фальшивомонетчиков. В ходе следствия выяснилось, что они изготавливали фальшивые ассигнации в типографии, в которой печатали днем Библии. На судебном процессе по этому делу прокурор сказал: «... днем владельцы типографии работали на Бога, а ночью — на дьявола».

«ПОРЧА МОНЕТЫ» В АНТИЧНОСТИ



ПОЯВЛЕНИЕ МОНЕТЫ

Тысячелетиями торговля была исключительно меновой, денег не существовало. Как это происходило, нам известно, например, из следующих строк «отца истории» Геродота (около 484—425 гг. до н. д.).

«Карфагенцы утверждают, будто в Ливии, где-то за Геркулесовыми столпами (Гибралтар), есть место, где живут люди с таким обычаем: если к ним привозят товары, товары эти нужно сложить в порядке на берегу моря, вернуться на корабль и пускать оттуда дым. Заметив дым, туземцы выходят на берег, кладут рядом с товарами предназначенное в уплату за них золото и уходят. Тут карфагенцы сходят на берег, смотрят выложенное золото и, если считают его достаточным в уплату за их товары, погружают его на корабль и отплывают. Если же золота мало, они возвращаются на корабль и ждут дальше. Тогда туземцы возвращаются и добавляют к прежнему количеству новое золото, пока карфагенские торговцы не будут удовлетворены. Ни одна сторона не совершает несправедливости по отношению к другой, ибо карфагенцы не прикасаются к золоту, пока не сочтут его количество приемлемым за свои товары, а туземцы не трогают товары, пока карфагенцы не увезут золото».

Как видим, точно установить, какое количество является необходимым при обмене, — задача необычайно сложная. В конце концов, люди начали сравнивать между собой товары с помощью денег. Это особый товар, являющийся мерой стоимости, ее всеобщим эквивалентом.

«Денежный товар» оказался востребован всеми, поскольку позволял производить любой обмен, и как раз в то время, когда возникает в данном товаре острая необходимость.

Роль денег, эталона всех менов, играет тот товар, на который есть наибольший спрос, или тот, что имеется в изобилии.

У многих пародов слова «скот» и «деньги» почти синонимы. Изображения быка на древнегреческих монетах указывает на то, что наидревнейшие «живые деньги» — скот. Голова рогатого скота заменяла денежную единицу. Например, в «Илиаде» и «Одиссее» Гомера цены товаров определяются быками, коровами. У древних греков была даже поговорка: «Бык на языке». Ее применяли к тому человеку, молчание которого было куплено щедрой взяткой. С тех времен существует и слово «гекатомба», что по-гречески — сто быков. Данное количество — определенная сумма, которой оперировали при заключении сделок. Гекатомбу приносили и в жертву богам.

В Древнем Риме *rescūtia* обозначало «скот». Цена серебра, когда оно позже появилось в обращении, определялась количеством скота.

Слово «капитал» тоже произошло от латинского слова *caput* — голова, поскольку счет скота вели по головам.

Широкое распространение получили «раковинные деньги». Розовато-белая, похожая на головку змеи, раковина, которую на ее родине, у берегов Индийского океана, называют «каури». Не случайно эта раковина вошла в литературу под названием «каури» (*купреа*) — монета. Многие века она служила международной валютой. Связки каури находили при раскопках по всему свету. Выли времена, когда молодой, сильный раб стоил десять связок по сто каури.

Жители Северной Америки расплачивались раковинами оливоеллы. Они обесценились только в XIX веке, когда освоили штамповку подделок.

На полузабытых цивилизацией тихоокеанских Соломоновых островах раковинные деньги до сих пор в ходу. Местное население ценит их выше, чем любые другие монеты. Те, кто получают европейские деньги в качестве зарплаты,



Рис. 1. Слева: денежное кольцо из раковины *Tridacna gigas* Соломоновых острова.

Справа; деньги джар из перламутровой раковины. Остров Яп

стараяются обменять их на местную «валюту», самую твердую, в течение боков не подвергающуюся инфляции.

Такая финансовая устойчивость легко объяснима, В отличие от печатного станка «белых людей» который можно запустить на полные обороты, выпуск денег-раковин жестко ограничен» прежде всего, самой природой. «Денежные » раковины водятся только в труднодоступных и немногих районах архипелага, в основном, в лагуне Ланга-Ланга на острове Луки в северном побережье острова Малаита» Возможности промысла этих раковин строго лимитированы. Кроме того, для изготовления «раковинных денег» необходимо приложить немалые усилия. Выловленные раковины тщательно сортируют (процент бракованных весьма велик), разламывают на отдельные пластинки, вырезают из них монетки диаметром 8 мм, старательно, несколько раз шлифуют, аккуратно просверливают. Затем нанизывают на шнурки стандартного размера — 90 см. Только полная связка имеет стоимость. В ней до 500 монеток. Отдельные монетки или неполные связки функции денег утрачивают,

«Валюта» Соломоновых островов трехъярусная черные деньги (играющие роль разменной монеты), белые (самые ходовые) и красные (по материковым понятиям — «купюры» самых высоких номиналов). Черные делают из раковины курилы. Эта раковина попадаетеся рыбакам в десять раз чаще, нежели белая раковина какаду. Вот почему стоят черные связки в десять раз дешевле белых. Связка какаду, называемая галиа, выполняет функцию основной расчетной единицы. Четыре какаду составляют одну фуру, а десять фур — одну нсаглию.

Для удобства расчетов у островитян в ходу и двойные связки «белых монет» — галиабаты.

Роль крупных банкнот выполняют ронго-связки очень редких и нуждающихся в специальной термической обработке раковин рому. Их натуральный цвет — бледно-розовый. Чтобы довести его до требуемой кроваво-карминовой кондиции, раковины накаливают и «варят» специфическим способом. Десять связок ронго, да еще с дополнительной, тщательно выполненной шлифовкой, — самая крупная

на Соломоновых островах деньга — фире. За такую гирлянду в рыбацкой деревне можно купить дом.

Минералы в качестве денег не получили большого распространения. Исключение составила каменная соль. Она долго совмещала меновую и потребительскую ценность. По этой же причине на Севере применялись «меховые» деньги — шкурки белок, соболя, куниц (отсюда и упоминаемая в летописях денежная единица «куна»).

В Китае, Тибете и ряде других регионов Азии более девяти веков ходили в качестве расчетной денежной единицы чайные брикеты. На них иногда даже выдавливали их номинал и названия «банков-эмитентов».

Все эти товары не слишком годились на роль денег. Они долго сохраняли «провинциальное» значение, но удовлетворить потребности человечества в целом не могли. Денежное обращение удалось обеспечить только в результате освоения металлов» Преимущества благородных металлов в данном случае оказались наиболее выгодными.

Развитие товарного производства сделало неизбежной «демократизацию» благородных металлов. Из культового золото все больше становилось товарным. Самый крупный производитель золота в древнем мире — Египет — стал первым в истории человечества банкиром. Властители Шумера, Халдеи, страны Ближнего Востока покупали у Египта «денежный» металл.

В середине III тысячелетия до н. э. появились первые египетские деньги — литые золотые кольца. Важное значение их в жизни страны было настолько большим, что в этой связи изменилась даже письменность: иероглифом золота начали изображать три сближенных кольца вместо прежнего, который раньше изображал схематично промывку золотого песка.

С течением времени значение благородных металлов все более возрастало. Сами по себе они уникальны. Например, золото. Одно из его главных достоинств — однородность. По сравнению с другими товарами, золото не имеет отличий в качестве. Унция чистого золота равна любой другой унции чистого золота во всем мире.

Безудержное стремление обладать этими «универсальными» ценностями содействовало прогрессу и одновременно порождало порочные явления, такие как подделки.

К слову сказать, что обман осуществлялся и в ту пору, когда не существовало денег. Например, в ацтекской империи злоумышленники разрезали стручки какао, служившие эквивалентом обмена, вынимали оттуда бобы, затем, заполнив стручки каким-нибудь веществом, снова склеивали их и выдавали за полноценные.

Как видим, к овладению драгоценностями стремились всегда и подделки существовали на самых ранних этапах человеческой цивилизации.

При всем их разнообразии существуют подделки умышленные, а также такие, которые порождены ошибочными взглядами.

До нашего времени дошел древнеегипетский папирус, запечатлевший слова, приписываемые Изиде — богине плодородия и волшебства: «Как зерно порождает зерно, человек — человека, так и золото порождает золото, и частица чистого металла, обработанная надлежащим образом, приносит плод в десятки раз

большой, чем зерно в земле, как закваска в тесте...» Идея, которую нес в себе документ, освященный высшими небесными силами, стал в дальнейшем основой алхимии — великой науки «златоделия». Эфемерная затея — подделать «божественный металл» — заполонила сердца многих. Они подрывали веру в «самое святое» — надежность золота. Еще в древности с этими людьми, вставшими на путь обмана, вели жестокую борьбу; колесовали, сжигали на кострах, бросали на съедение диким зверям.

Эти меры, однако, мало помогали. Римский император Диоклетиан (245—316 гг.) приказал повсеместно провести обыски и уничтожить все, что могло быть полезно поддельщикам, в том числе и письменные источники. Тем, кто утаит их, грозило сожжение вместе с источниками. Однако некоторые из них уцелели. При раскопках в Фивах нашли два папируса с надписью: «Держать в тайне». В папирусах было приведено описание около двухсот способов сотворения золота, серебра, драгоценных камней.

Автор прямо говорит, что, реализуя его рецепт, «ты получаешь обманку, которая натуральна только по виду». Он обстоятельно описал способы «удвоения» золота и серебра за счет добавок мышьяка, меди, цинка и других веществ. Им раскрыты высокотехнические приемы «холодного волочения», «горячего лужения» и «лакировки» золотом по меди, серебром и ртутью по свинцу и др.

Все эти методы необходимо знать каждому квалифицированному поддельщику. Удивляет то, что автор не скрывает своего посвящения в «канон Изиды». Знающие этот канон прошли через посвящение в мистерии Изиды. Для посвященных она изображала всемирную мать, первобытную гармонию и красоту, называемую по-египетски «Иофис» греки превратили это слово в «София» (мудрость), отчего и произошла Дева София в теософии.

В Египте и других странах (Индии, Мидии, Персии) местом посвящения была пирамида, воздвигнутая над древними пещерами.

«В сопровождении проводника посвящаемый должен был сойти в глубокий и темный колодец или род шахты под пирамидою; он спускался по лестнице, приставленной к боку ямы, и был снабжен факелом. Достигнув дна, он видел перед собою две двери — одна была заперта на засов, а другая подавалась тотчас от прикосновения его руки. Пройдя в дверь, он видел извилистую галерею, между тем как дверь закрывалась за ним с громом, который оглашал все своды. Его взору представлялись надписи, вроде следующей; «Кто пройдет по этому пути один, не оглядываясь назад, тот будет очищен огнем, водою и воздухом и, восторжествовав над страхом смерти, выйдет из недр на свет дневной, готовясь в душе к принятию мистерии Изиды». Идя далее, неопит достигал другой желанной двери, охраняемой тремя вооруженными людьми, на блестящих шлемах которых были изображены символические животные. Здесь посвященному предоставлялась последняя возможность вернуться, если пожелает. Когда он решал, что пойдет дальше, то подвергался огненному искусу, проходя через залу, наполненную зажженными горючими веществами, образующими огненные стены.



Рис. 2. «Карта Дуата». В центре — огненная река, по ее берегам — две тропы, ведущие в Великий Чертог Двух Истин, Перерисовка из «Книги Двух Путей». XI династия

Пол был устлан решетками из докрасна раскаленных железных полос, между которыми, однако, оставались узкие промежутки, куда неофит мог ступать безопасно. Когда он преодолевал эту преграду, ему предстояло выдержать искус посредством воды. Широкий и темный канал, наполняемый водами Нила, преграждал ему путь. Поставив мерцающий факел себе на голову, он бросался в воду и переплывал на другой берег, где его ожидал главный искус посредством воздуха. Из воды он выходил на платформу, которая вела к двери из слоновой кости с двумя медными стенами по обе стороны; к каждой стене было приделано по громадному колесу из такого же металла. Тщетно силился неофит отворить дверь и, наконец, увидев два больших железных кольца в двери, ухватывался за них; вдруг платформа уходила из-под ног его, холодный ветер задувал его факел, два медных колеса вращались с грозною быстротой и оглушительным стуком, неофит в это время висел, ухватившись за кольца, над бездонною пропастью. Но прежде чем он мог выбиться из сил, платформа становилась на свое место, двери из слоновой кости отворялись, и он видел перед собою великолепный храм, ярко освещенный и наполненный жрецами Изиды, с иерофантом во главе, все в нарядах, соответствующих мистическому значению их обязанностей. На этом еще не оканчивался обряд посвящения. Неофита подвергали посту на девятидневный срок. Ему предписывалось строгое молчание, и если он не нарушал его, то считался посвященным во внутреннее учение Изиды. Его ставили перед тройною статуей Изиды, Озириса и Горуса — еще одним символом Солнца, — где он клялся никогда не обнаруживать того, что ему передано в святилище, и сперва выпивал поданную ему первосвященником воду Леты для забвения всего, что слышал до состояния перерождения, а потом — воду Мнемозины, дабы помнить все уроки мудрости, внушенной ему в мистериях. Затем его вводили в самую сокровенную часть священного здания, где жрец обучал его, как применять находящиеся там символы. И после этого его всенародно объявляли лицом, посвященным в мистерии Изиды, — первую степень египетских религиозных обрядов.

Посвященные назывались эпоптами, то есть видящими вещи, как они есть, тогда как перед тем они считались систами, что означало совершенно противоположное. Выдать тайну считалось низостью и грозило самыми жестокими карами».

Вполне вероятно, что автор рукописи «Держать в тайне» нарушил свою клятву посвященного с благой целью. Он хотел раскрыть методы изготовления «натуральных обманок», чтобы было легче вести борьбу с поддельщиками. Ведь в этой борьбе больше, нежели любые жестокие репрессии, помогал рост знаний. Определение реальной ценности изделий из благородных металлов играло неоценимую роль.

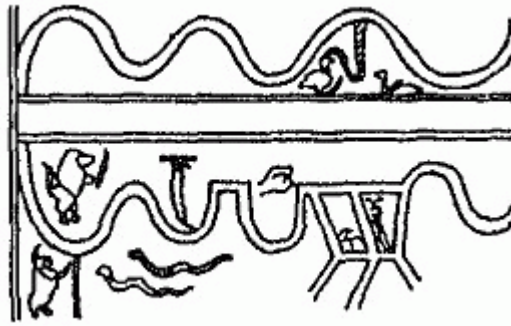
Эта задача стала крестной матерью таких наук, как аналитическая химия и метрология. Ведь первыми профессиональными аналитиками стали именно знатоки золота.

Уже в Древнем Египте зародился метод извлечения благородных металлов, который называют пирометаллургическим. К измельченной руде добавляют флюсы-вещества, содействующие ускорению плавки, и коллектор (обычно свинец), который имеет низкую температуру плавления и обладает способностью поглощать благородные металлы. Из свинцового расплава их извлекают купелированием — окислительным плавлением, при котором свинец отделяется, а остается сверкающий драгоценный «королек». Из него, применяя различные реактивы, последовательно выделяют благородные металлы и, неоднократно повторяя процесс, достигают значительной чистоты. Пирометаллургия позволила создавать очень высокие эталоны качества благородных металлов.

В Древнем Египте начали «клеймить» слитки знаками, обозначающими вес и качество металла.

Уже в период правления фараона Менеса, объединившего Верхний и Нижний Египет в могущественное Древнее царство, золото использовалось как средство обмена и мерило стоимости (деньги). Такое предположение основано на существовании «стандартных золотых колец весом 7,5 и 16 г», имевших хождение примерно в 2800 году до н. э. То было началом «секуляризации золота».

С появлением государственных клейм началась их подделка. Появилась опасность получить фальшивое изделие: сверху поверхность золотая, а внутри дрянная начинка из простого металла.



Рис 3 Взвешивание золотых колец (XVIII династия)

Обнаружить подделку можно было с помощью пробирного камня — темнозернистого кремнистого сланца, называемого обычно лидийским камнем (по месту добычи).

Для этого на поверхность камня, слегка протертую миндальным маслом, наносили черточку проверяемым изделием и золотыми иглами, проба которых известна. Желтый цвет черты золота имеет множество оттенков; если он темнее эталона, проба изделия ниже, если ярче — выше. Одинаковая окраска позволяет установить пробу; при дополнительной проверке поперек черточек наносят мазки специально подобранными реактивами. В этом случае ошибка определения пробы не превышает 0,5 %.

Гомер в «Одиссее» писал, что в Лидии, близ горы Сипилы, находился богатый город Сипил. В этом городе правил любимец богов, сын Зевса и богини богатства Плуто царь Тантал. Не было на земле никого, кто был бы богаче Танталя. Богатейшие рудники на горе Сипиле давали ему неисчислимы богатства. Но оскорбил богов Тантал и осудили его на вечные муки в подземном царстве. В «Метаморфозах» Овидия (43 г. до н. э. — ок. 18 г. н. э.) сообщается о сыне Танталя Пелопсе, который после смерти отца начал править в городе Сипиле. На Пелопса пошел войной царь Трои Ил и победил его. Пелопсу пришлось покинуть родину и обосноваться в Греции на полуострове, который до сего времени называется Пелопоннесом.

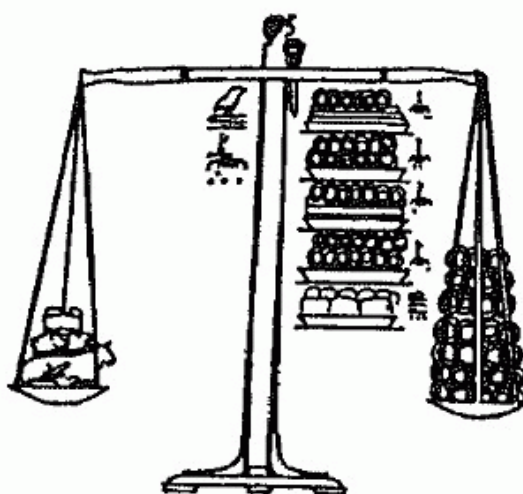
Методом сравнительной хронологии можно определить, когда Тантал правил в Сипиле и разработал там месторождения драгоценного металла. Нумизматы считают его природным сплавом золота и серебра, называя электром, а геологи — твердым раствором серебра в золоте и называют электрумом. Исходным пунктом является Троянская война. Она происходила в то время, когда Троей правил Приам, внук Ила. Завоевана Троя греками была в 1184 году до н. э. Ил был старше Приама на два поколения (66 лет), значит, он воевал с Пелопсом приблизительно в 1250 году до н. э. Тантал же правил в Сипиле и разрабатывал месторождения драгоценного металла с 1283 года до н. э.

Есть еще один миф, который косвенно подтверждает приведенное предположение.

...Зевс влюбился в одну из плеяд — Электру (Сияющую). Не пожелав лететь к ней, он пригласил ее на землю. Один из его дворцов располагался у горы Иды, в местности, которая позднее стала называться Троей (вблизи Дарданелл, к северу от Лидии), Родившийся у Зевса и Электры сын Дардан — прадед упоминавшегося Ила, стал родоначальником троянцев. Очевидно, что в это время жители гор Эгейского побережья Малой Азии нашли месторождения новых руд и назвали добытое в них полезное ископаемое, имеющее цвет и блеск Электры, именем этой плеяды. Поскольку Ил и Пелопс были современниками, то Дардан, прадед Ила, был старше Танталя, отца Пелопса, на два поколения, т. е. на 66 лет. Отсюда следует, что коренные месторождения электра были открыты в середине XIV века до н. э.

Известный ученый В. И. Вернадский указывал, что недалеко от Сипилы электрум был найден и в россыпях «приблизительно за семь столетий до н. э.».

Скорее всего, он руководствовался мифом, который рассказал Овидий в поэме «Метаморфозы».

...Бог Дионис позволил Мидасу за оказанное его учителю Силену гостеприимство выбрать любой дар. Алчный Мидас захотел, чтобы все, к чему он прикасался, превращалось в золото. Когда же, сидя за столом, Мидас увидел, что пища и вино, к которым он прикасался, превращалось в золото, он понял, что умрет от голода. Мидас начал просить Диониса принять свой дар обратно. Дионис ответил Мидасу, чтобы тот шел в Тмольские горы к истокам Пактола и там в его водах смыл с тела этот дар и свою жадность. Когда воды Пактола смыли с тела Мидаса дар Диониса, стал Пактол золотоносным. Мидас личность историческая. Он царствовал в пограничной с Лидией древней Фригии в 738—696 гг. до н. э. Тогда и было сделано открытие россыпей электрума, которое впоследствии было запечатлено в поэтической форме.

Электрум добывался в разных местах гор Тмола, в систему которых входит и гора Сипила. С гор Тмола стекают реки Герм и Пактол, содержащие россыпи. Историк Тацит (ок. 50 — ок. 120 г. н. э.) сообщает, что на Тмоле находится одноименный город, разрушенный землетрясением в 19 году н. э. То есть миф о Тантале имеет под собой реальную «тектоническую» основу.

Месторождения Лидии были отработаны еще до нашей эры. Они находились на территории современной Турции, в западной прибрежной части Малой Азии. В этих местах и начали чеканить первые монеты.

Греческий историк Страбон (ок. 64—63 до н. э. — ок. 20 г. н. э.) писал: «...богатства Гигеса, Алиата и Креза — от рудников в Лидии и в области между Атарнеем и Пергамом, где находится покинутый городок, на территории которого есть истощенные копи».

Упомянутые Страбоном последние цари Лидии из династии Мермнадов-Гигес, Алиат и Крез — исторические личности.

При Гигесе (687—654 гг. до н. э.) появилась первая в истории монета. Она отчеканена из электра. Монета называлась статер («кормысло у весов») и имела массу 14 граммов. На ней был изображен лев — геральдическое животное столицы Лидии. Геродот писал о лидийцах: «Первыми из людей они, насколько мы знаем, стали чеканить... монету и первыми занялись мелочной торговлей».



Рис. 4. Лицевая сторона древнейшей монеты — электрового лидийского стшпера царя Алиата

Монеты из чистого золота начали чеканить позже монет из электрума. Первыми золотыми монетами некоторые исследователи считают «крезиды»,

появившиеся якобы еще при Крезе и известные по античным литературным источникам. Однако достоверно определенных крезидов в натуре не найдено. Наследниками крезидов, а может быть, и первыми золотыми статерами являются «дарики» массой 8,4 грамма. Название монета получила от имени персидского царя Дария I (правил в 522—486 гг. до н. э.). Хотя некоторые исследователи считают, что дарики чеканились еще при Кире.

Скорее всего, при Дарий I было освоено разделение электрума на золото и серебро. Как пишет Геродот: «Дарий велел переплавлять для чеканки монет насколько возможно самое чистое золото». На такой монете — золотом дарике — изображался царь в виде стрелка из лука.

Дарики чеканились в основном для обращения в культурных центрах побережья Эгейского, Черного и восточной части Средиземного морей. Внутренние территории Персии практически не знали денежного хозяйства. Дарики чеканились только на царском монетном дворе.

С появлением монет в жизнь человека окончательно вошли деньги. Лидийские монеты чеканились только с одной стороны и напоминали брусок. Только позднее в Греции они приобрели привычную для нас круглую форму.

Как говорил Иван Балакирев (середина XIX в.): «Но золото не везде можно было людям таскать, и где было набрать его для целого света? Мы придумали заменить его деньгами, тогда-то игрушка сделалась совершенною необходимостью... мы изобрели потом векселя, билеты, ассигнации, арбитражи, переводы, лажи (особые доплаты за согласие принять платеж ассигнациями, а не серебряной монетой), проценты, акции, капиталы, облигации, дивиденды! Какое облегчение явилось от них роскоши, мотовству, разбою, эгоизму, скупости, глупости. Прежде, кто хотел отнять у ближнего корову, должен был драться с ним: теперь он тихонько крадет рублей сотню и покупает себе две коровы — и этого мало: обещает заплатить за корову и ничего не платит — какой разбой с этим сравнится? Прежде, когда надобно было подкупить судью бараном — всякий мог заметить подкуп, — баран блеял, соседи видели, а теперь никто не видит и не блеет, когда приносят судье тоже барашка, но только в бумажке!»

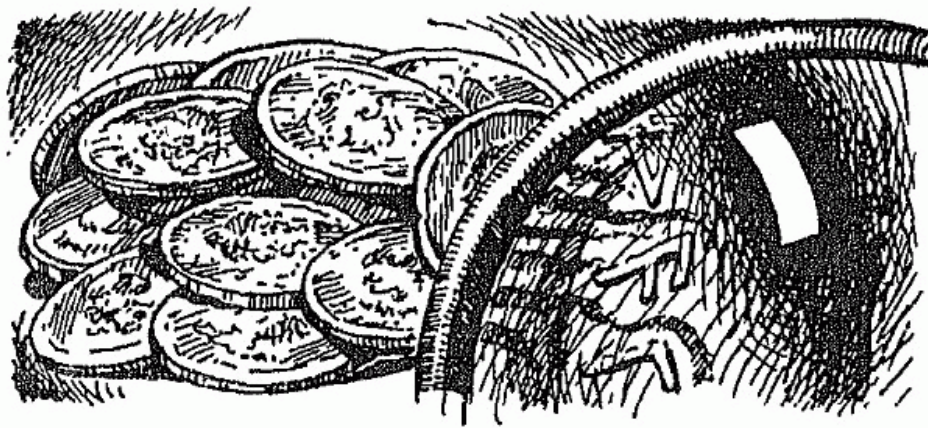

«НАПОЛНЕННЫЕ» МОНЕТЫ ЭЛЛАДЫ

Изобретение лидийского государства — монетные деньги достаточно скоро позаимствовала Эллада. Монеты стали универсальным эквивалентом в обмене и стоимостным измерителем в бухгалтерии. Введение денег с «твердым курсом» означало поворот от натурального учета к обобщающему стоимостному.

Уже через 200 лет, к концу IV века до н. э. 1136 греческих полисов выпускали свою монету.

Поскольку Афины имели приоритет в международной политике, культуре и торговле, денежная афинская валюта — серебряные монеты — считалась самой надежной. Эти монеты назывались «совами» (на реверсе изображалась сова, на аверсе — голова богини Афины, покровительницы города). Сова являлась и символом Лаврийских серебряных рудников, где гнездились совы. Древнегреческий поэт-комедиограф Аристофан (ок. 450 — ок. 385 гг. до н. э.) в комедии «Птицы» остроумно говорит о лаврийских совах, которые вьют гнезда в кошельках и выводят там маленькие монетки: «Обещаем: заведутся и в дому, и в кошельках эти совы и блестящих вам совяток наплодят». Деньги назывались и «девушками» в честь богини Афины. Аристофан воспел и афинскую валюту.

Монеты - наши — неподдельный, чистый клад,
И прекраснейшие, верьте, из всех иных монет,
И с надежною чеканкой, и испытаны стократ
Пред очами всей Эллады и у варваров везде.



Рис. 5. Лаврийская «сова»: декадрахма

Во время войны со Спартой запасы серебра начали истощаться и Афины пытались выпускать золотые монеты, но они не имели большого успеха из-за привычки к серебряным. К тому же они были освящены самой почитаемой богиней Афиной. После этого стали чеканить бронзовые монеты, равные серебряным по размеру и обозначающие те же денежные единицы. В результате возрастающей инфляции серебряные монеты исчезли из оборота, но в 393 году до н. э. жалкие куски бронзы отменили.

Денежной системе Эллады мешало только то, что почти каждый полис выпускал свою монету. Такой массовый поток монет открывал невероятно огромные возможности для фальшивомонетчиков. Действия поддельщиков поставили под угрозу главенствующую роль афинских купцов в мировой торговле того времени.

Греческий царь — законодатель Солон (ок. 638—559 гг. до н. э.) причисленный к семи мудрецам планеты Земля, чтобы не поставить эту позицию под угрозу, издал законы, требующие за фальшивомонетничество смертную казнь.

Фальшивомонетчиков выявляла тайная «агентура сикофанты» — «фиговые доносчики». По нынешним понятиям «фиговый доносчик» — агент, приносящий незначительную информацию.



Рис. 6. Солон (ок. 638—ок. 559 гг. до н. э.) из Афин, законодатель, который ввел смертную казнь для фальшивомонетчиков

Более значительный статус и общественно-политическое значение имел «фиговый доносчик» в Древней Греции.

У древних греков любимым продуктом питания были фиги (инжир, смоквы). Одна пригоршня этих плодов способна насытить изголодавшегося человека. Скромный садик мог прокормить целую семью. Очень уж обилен урожай: 5—7 тонн фиг с гектара — это так, средненько. Есть деревья, которые в одиночку приносят больше. Причем счет идет не на свежий инжир, а на сушеный, гораздо более легкий. Такова традиция, порожденная необходимостью: чересчур нежны фиги. Их надо либо есть на месте, прямо, как говорится, под смоковницей, либо подвяливать и подсушивать, иначе их никуда невозможно отвезти.

Полезных веществ внутри плода много. Прежде всего, глюкоза с фруктозой. На долю Сахаров в свежем инжире приходится процентов двадцать, в сушеном — в три-четыре раза больше. Фактически инжир набит сахарами, и поэтому понятна его необыкновенная питательность. Кислот же, которые всегда присутствуют в плодах, совсем мало; отсюда и глубокий сладкий вкус, и ощущение сытости. Все это в сочетании с неповторимым сугубо инжирным запахом.

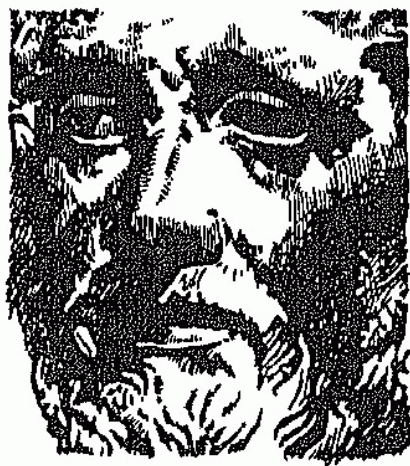
Не только сладостью славны эти винные ягоды. В сушеных фигах от 3 до 6 % белка, что для фруктов не совсем обычно. Есть в них и калий, и железо, и кальций. Последнего так много, что по его содержанию фиги уступают только орехам.

Понимая важность фиг, Солон ввел государственный запрет на вывоз фиг из Афин.

Плутарх сообщает: «Из продуктов, производимых в стране, Солон разрешил продавать только оливковое масло, а другие вывозить не позволял. Кто вывозил их, того по закону Солона архонт должен был повергать проклятию, под угрозой в противном случае самому платить сто драхм в казну». Этот закон написан на первой таблице. Поэтому не следует считать совершенно неосновательным мнение, что в старину был запрещен и вывоз смокв, и что «файнен» в доносе на вывозящих смоквы и означало «сикофайнен». Отсюда название фигового доносчика по-гречески, сикофант: сикон — фига, фано — доношу.

Секретная работа этих тайных агентов поощрялась денежными премиями. Активная работа сикофантов давала неплохие результаты. Вскоре их обязанности в области экономической контрразведки расширились, и они стали следить и за фальшивомонетчиками.

Борьба с фальшивомонетничеством в Элладе иногда принимала невероятные, интересные обороты. Особенно прославился на этом поприще спартанский законодатель Ликург. Среди его многочисленных нововведений было то, что он, по словам Плутарха, «вывел из употребления всю золотую и серебряную монету, оставив в обращении только железную, да и той при огромном весе и размерах назначил ничтожную стоимость, так что для хранения суммы, равной десяти минам, требовался большой склад, а для перевозки — парная запряжка»,

По мере распространения новой монеты многие виды преступлений в Лакедемоне исчезли. Кому, в самом деле, могла «припасть охота воровать, брать взятки или грабить, коль скоро нечисто нажитое и спрятать было немислимо, и ничего завидного оно собою не представляло, и даже разбитое на куски не получало никакого употребления?»

Ликург повелел закалять железо, окуная его в уксус. Эта операция лишала металл крепости, он становился хрупким и ни на что негодным, поскольку никакой дальнейшей обработке уже не поддавался.

Говорили, что Ликург изгнал из Спарты бесполезные и лишние ремесла. Впрочем, большая их часть и так удалась бы вслед за общепринятой монетой, не находя сбыта для своих изделий.

Ввозить железные деньги в другие греческие города не имело смысла. Они не имели там ни малейшей ценности и над ними лишь потешались. Спартанцы не могли купить «ничего из чужеземных пустяков», да и вообще купеческие грузы перестали приходить в их гавани. «В пределах Лаконии, — пишет Плутарх, — не появлялись ни искусный оратор, ни бродячий шарлатан-предсказатель, ни сводник, ни золотых или серебряных дел мастер, ведь там больше не было монеты!»

Причиной введения «непереносимых» денег была не столько нехватка драгоценных металлов, сколько желание ликвидировать воровство и хищения. Так как монета тяжелая, то ее украсть трудно, но охранять проще (при принятии соответствующих мер, более простых, чем при «переносимых» деньгах). Любые знаки на монетах можно сохранять неизменными до того времени, пока сам владелец не изменит их или не позволит сделать это другому лицу.

На тяжелой железной монете Ликург не остановился и сделал попытку ввести абсолютно нетранспортабельную «монету» — надежно вкопанные каменные столбы.

Несмотря на принятие разнообразных мер по борьбе с подделками, многие эллины были охвачены желанием делать деньги из ничего — заниматься фальшивомонетничеством.

Не обошла эта волна быстрого обогащения даже Диогена, который, как все помнят, ходил по улице днем с фонарем и искал человека.

Знаменитый греческий философ самоограничения Диоген Синопский (412—323 гг. до н. э.) жил в винной бочке и, если верить легенде, выбросил даже ковш, когда увидел мальчика, пившего воду с ладони. Поговаривали, что в молодости сей знаменитый мудрец, был фальшивомонетчиком. В этом нет ничего удивительного. Отец Диогена, ростовщик и меняла в Синопе — портовом городе на южном побережье Черного моря, был разоблачен как фальшивомонетчик и окончил свои дни в тюрьме. Молодой Диоген длительное время уклонялся от продолжения семейного дела и даже просил совета у богов. В дельфийском храме Аполлона он прочел высеченные на каменной стене слова изречения: «Лучше подделывать монету, чем истину». Фактически было дано позволение богов, и Диоген занялся потомственным ремеслом, начал изготавливать «наполненные» монеты. Правда, это вроде бы легкое дело он не смог освоить и поневоле обратил свои взоры на философию. Там легче, нежели изготавливать «легкие» монеты.



Рис 7. Великий философ Диоген Синопский испытал горькую судьбу фальшивомонетчика

«Легкие» монеты изготавливались путем «наполнения», то есть покрытия ядра монет из менее ценного или недрагоценного металла слоем золота или серебра. «Наполненные» монеты были найдены уже среди монет Коринфа середины VI в. до н. э. Это первые монеты с двусторонней чеканкой. Фальшивая монета — коринфский статер — имела вес 7,58 грамма, хотя настоящей серебряный коринфский статер обычно весил 8,7 грамма.

Геродот (434—425 гг. до н. э.), «отец истории», пишет о Поликрате (правителе Самоса в 539—522 гг. до н. э.), что последний чеканил монеты из свинца и покрывал их позолотой. Подобным «золотом» он расплачивался с лакедемонянами, окружившими Самос, и таким образом снял осаду.

Успешный опыт правящего коллеги переняли другие греческие властители. В 400 году до н. э. Дионисий Сиракузский повелел поставить на все монеты штемпель, снижавший их стоимость наполовину. Из должника своих подданных хитроумный тиран моментально сделался их кредитором. Относительно небольшим опытом выпуска «дол пенных» монет обладали мастера чеканки Афин после окончания Пелопоннесской войны (431—404 гг. до н. э.), которая довела экономику Афин до полного упадка, «Отец комедии» Аристофан оставил после себя остроумные стихотворные зарисовки тогдашних событий. Аристофан указывает на схожесть судьбы Афин и ее достойных граждан с судьбой «старой, полнозвучной монеты», которую подменяют «плохие медные, неблагозвучные» деньги.

Выпускавшиеся тогда тетрадрахмы — серебряные монеты достоинством в 4 драхмы — были весом от 14 до 17 граммов. «Наполненные» тетрадрахмы изготавливались настолько неуклюже, что тонкий слой серебра часто изнашивался, и тогда медная «начинка» становилась слишком заметной.

Каким же образом изготавливались «наполненные» монеты?

В качестве заготовок использовали медь требуемого веса в форме шара. Заготовка тщательно обрабатывалась со всех сторон. Потом она очень плотно облекалась тонким слоем серебра и в сосуде подогревалась до температуры

плавления серебра (960 °С). Поскольку точка плавления меди ненамного выше (1083 °С), верхний слой меди также размягчался и составлял с серебряной фольгой своего рода сплав, сохранившийся и при последующей чеканке. Такой же принцип использовался и при «наполнении» золотых монет.

Прибыль, которую присваивал себе фальшивомонетчик, была внушительной. Даже опытный меняла не мог иногда отличить подлинную монету от фальшивой. В «сердцевину» изделия можно было заглянуть, только разломав монету. И все же нашелся человек, который смог, так сказать, заглянуть в середину драгоценного изделия. Это был древнегреческий ученый Архимед (287—212 гг. до н. э.), который изобрел объемно-весовой метод определения плотности вещества.

Всем известно, что почтенный человек даже выскочил нагишом из ванны с криком: «Эврика!», когда понял, что сделал необычайное открытие.

Как мы помним, задачей Архимеда было установить, из чего сделана корона сиракузского царя Пиерона, не фальшивая ли она.

На одном коромысле равноручных весов Архимед нанес деления и укрепил гирьку, которая могла перемещаться. Поместив на чашу весов корону, он уравновесил ее золотом. Потом погрузил обе чаши в воду. Архимед исходил из того, что разные металлы при равенстве их веса должны занимать неодинаковые объемы, а выталкивающая сила воды равна весу вытесненной жидкости. Поэтому равновесие нарушается, если на чашах лежат разные металлы одинакового веса. Для восстановления равновесия требовалось передвинуть гирьку на коромысле. Произведя его градуирование для всех известных тогда металлов и сплавов, Архимед установил, что царская корона несомненно поддельная: в ней больше серебра, нежели золота.

Существует версия, что именно из-за своего открытия и погиб Архимед. При осаде Сиракуз римские военачальники достаточно натерпелись от различных военных новинок ученого. Естественно, что вояки желали заполучить в свои руки такого талантливую конструктора боевых машин.



Рис. 8. Архимед производит опыт с короной.
Рисунок из первого издания сочинений Витрувия,
1511 год

Иного мнения были фискальные чиновники римских войск, занимавшиеся оценкой награбленных сокровищ. Благодаря несовершенным методам оценки драгоценных украшений, золотых и серебряных монет они могли совершать разнообразные спекуляции. Вот им и не нужен был Архимед и его относительно точный метод оценки драгоценной продукции.

Скорее всего, кто-то из команды римских оценщиков и прикончил Архимеда.

Античные правители прекрасно понимали, что длительный выпуск «легких» монет не может привести к положительному результату. С подобного рода деньгами разумный купец не отправится в другую страну. Поэтому в большинстве своем фальшивые монеты того времени — «частного» производства. От настоящих их отличало качество нанесенного изображения и надписи.

Хотя, в общем, никто не мог твердо сказать, кто был фальшивомонетчик: частное предприятие или государство.

Частным фальшивомонетным делом занимались люди, имевшие непосредственное отношение к изготовлению государственных монет. Профессионалы лучше других владели техникой легирования металлов и изготовления штампов. Мастера имели возможность ставить на фальсифицированные по своему металлическому содержанию монеты государственные штампы.



Рис. 9 Кузнец за работой.
Изображение на аттической вазе VI—V
вв. до н. э.

Античные греческие монеты отличаются высокой художественностью исполнения. Почти все монеты имеют достаточно точную массу. Редко заметны следы опиловки ребра монеты с целью подгонки под установленную массу. На ребре отсутствуют следы прикосновений режущего инструмента,

Например, золотые статеры Александра Македонского имеют массу 8,65 грамма.

В то время «дозаторов», которые могли бы давать, например, золотые капли массой строго по весу, не существовало. Очевидно, для каждого экземпляра монет отвешивалось, а может быть, отмеривалось точной меркой необходимое количество золотого порошка. Потом навески размещались в ячейках листа глиняной формы, помещались в печь и нагревались до «белого каления». Порошок

сплавлялся. Иногда (это видно на серебряных монетах, особенно при плохом качестве чеканки) отдельные частицы сплавлялись снаружи, лишь сцепляясь оплавленными частями между собой. При остывании получалась линзообразная лепешечка-агломерат. Из золота плотная, а из серебра — пористая и рыхлая. Перед чеканкой лепешечку разогревали «до красного каления», держа в щипцах, и помещали на нижней штемпель. Ударом; по верхнему штемпелю достигалось получение изображения на обеих сторонах монеты.



Рис. 10. Штамп для чеканки монет и формовка металла

Государственные граверы вынуждены были совершенствовать защиту монет. Конечно, свои секреты они ревностно охраняли от посторонних. Особенно тщательно охранялся секрет тонкой гравировки с помощью увеличительных линз. Этот способ позволял скрывать дополнительную информацию на монетах. Практику использования «микробукв» на монетах впервые обнаружил английский нумизмат Мунро Эндикотт в 1918 году. Рассматривая кипрскую монету с изображением царя-завоевателя Александра Македонского со львиной шкурой на голове, как у Геракла, Эндикотт разглядел мельчайшие буквы, скрытые в львиной гриве. Написанное по-гречески имя Никокла, местного царя, правившего в то время Пафосом на Кипре, безусловно, не предназначалось для чтения невооруженным глазом. По замыслу Никокла, это было тонко завуалированное провозглашение независимости от Македонской империи.

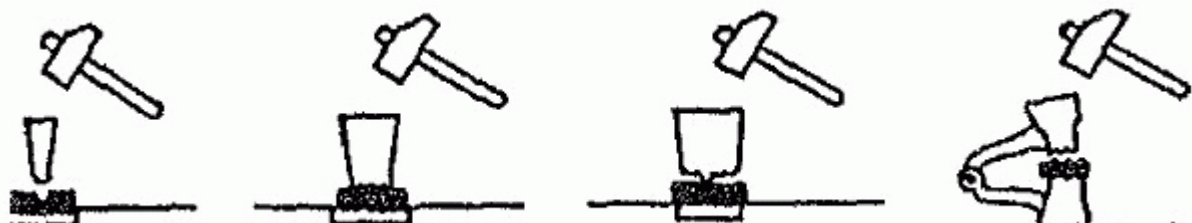

Рис. 11. Монета кипрского царя Никокла при двукратном увеличении.

В львиной гриве, покрывающей голову Александра Македонского, можно увидеть миниатюрные греческие буквы — имя Никокла

Несколько позже нумизмат Дж. М. Ф. Мэй заметил, что на пяти монетах с подобным же изображением имя царя Никокла «можно было разглядеть ясно только при помощи микроскопа».

Специалист по римской археологии из Оксфордского университета доктор Никос Коккинос предпринял широкое исследование микроскопического письма в период античности. Поиск крошечных надписей представлял необычайно трудную область исследования, поскольку, чем меньше предполагаемые буквы, тем труднее их распознавание. Коккинос все же обнаружил несколько монет. Благодаря этим находкам было доказано существование микроскопического письма. Теория доктора Никоса Коккиноса заключается в том, что крошечные буквы резчики матриц использовали как средство, с помощью которого смотрители-контролеры царского монетного двора могли распознавать подделки.

Микроскопические буквы — древний аналог знаков современных банкнот. Правда, в отличие от водяных знаков, для проверки микробукв был нужен не яркий свет, а увеличительное стекло.

Как видим, государственная служба мер и весов трудилась вовсю, чтобы преградить путь фальшивомонетчикам, раскрыть их подделки и наказать. И это им удавалось.

Среди развалин античного полиса Дима можно увидеть плиту из белого мрамора, на которой запечатлен смертный приговор шести фальшивомонетчикам: «Жрец Филоксес» писец Дамокритос и первый советник Клеон от имени города приговорили к смерти: Дракиона, он же Анти (...) иди как бы он еще себя ни называл, далее... (...) тиса, кузнеца по золоту; затем (...) аниоса, он же Панталеион и как бы он еще себя ни называл, и, наконец, Мошолоаоса, сына Мошолоаоса за то, что они посягнули на священное имущество и чеканили медные деньги.

При первом советнике Дамофанесе (осуждены за те же преступления. — В. П.) сын Дромаса (...) иллас и при первом советнике Филеасе сын Олимпихона (...) ас».

Пункт обвинения о том, что кузнец по золоту и его седельники посягнули на священное имущество, говорит о том, что преступники похитили медь из храма.

Последние строки надписи возникли позже. От первого приговора их отделяет не менее полугод, поскольку смена первого советника в полисе происходила каждые полгода. Отсюда вывод: фальшивомонетничество в Диме было очень распространенным ремеслом.

Мраморная плита в Диме — старейшее официальное свидетельство частного фальшивомонетничества и его наказания. Правда, сейчас нельзя установить, не были ли фальшивые монеты изготовлены по повелению высочайших особ, как это делалось в Древнем Риме.

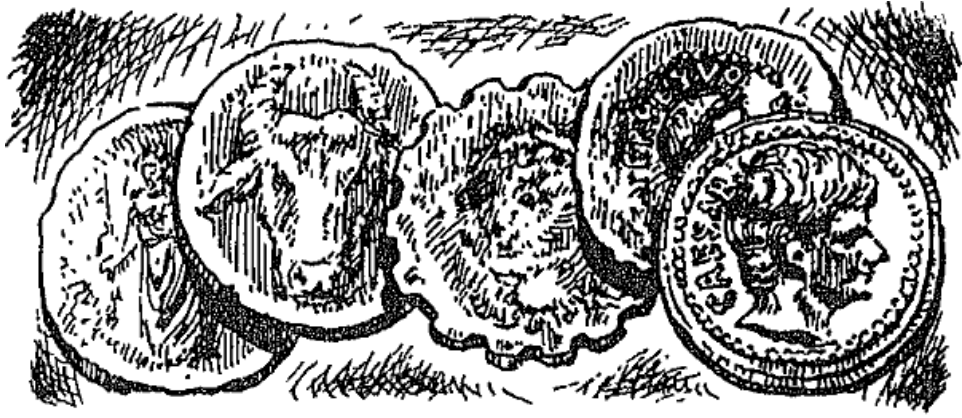

«БЕГСТВО ВПЕРЕД» РИМСКОЙ МОНЕТЫ

Римляне приписывают изобретение монеты богам Сатурну, Янусу и царю Помпелию. Главного бога римлян именовали Юпитер, а его жену, покровительницу Земли, звали Юнона-мать, монна. Храмы Юноне были построены по всей Римской империи.

Согласно одной популярной версии, монеты получили свое название по тому, что Римский монетный двор располагался при храме Юноны в Риме, а саму Юнону величали либо Юноной Региной (правительницей), либо Юноной Монетой (провозвестницей).

По другой версии, главное заключалось в том, что на монетах, выпускавшихся в Риме и в провинциях, наиболее часто изображалась Юнона. А слово «монета» является уменьшительным от «монны», поскольку изображение Юноны на монете было обычно небольшим.

С течением времени изображение менялось, а слово «монета» приобретало другой смысл.

В конце I века н. э. на монетах появляется женская фигура, ничего не имеющая общего с Юноной. Это — безымянная покровительница монетного дела. По кругу надпись «Монета Августа». Изображение трех нифм, которые символизируют три монетных металла, появилось век спустя.

Уже в речах великого оратора Цицерона (106—43 гг. до н. э.), мы встречаем слово «монета» как в значении «деньги», так и в значении «монетная фабрика», «монетный двор». В ряде стран слово «монета» стало синонимом слова «деньги». Так, в английском языке money (деньги), monetary (денежный, валютный).

Имеется но крайней мере три версии происхождения слова «монета». Первая — от латинского слова *monito*, *monition* — «предвещание, предупреждение», что ряд ученых истолковывает как извещение о платеже. Вторая — от латинского глагола *manea*, *monui*, *monetum* — «советовать». Третья — от древнеавилонской денежной единицы ... мины, которая позже именовалась «ман» или «ратль».

Данные версии — только гипотезы, однако последняя кажется исследователям наиболее привлекательной, особенно когда выясняется, что ратль на самом деле имеет экономическое отношение к рублю.

Византийский историк Свиды (X в.) переход слова «советовать» к названию чеканных монет объяснял следующим образом. В III веке до н. э., во время войны с греческим царем Пирром в Риме ощущалась острая нехватка денег. Обратившись за советом к богине Юноне, римляне получили от жрецов ее храма обнадеживающей ответ: «Война начата справедливо, поэтому недостатка в средствах у вас не будет». Для римлян война закончилась превосходной победой, была захвачена богатейшая «справедливая» добыча. В благодарность за удачное пророчество римляне стали почитать Юнону-Монету, иначе Советчицу. Сенат издал декрет, чтобы все чеканные деньги-монеты чеканились в храме Юноны как советчицы и помощницы в денежных затруднительных ситуациях.

В Римской республике первыми металлическими деньгами, заменившими скот, были бесформенные куски грубой меди определенной величины и с определенным весом. Такие куски меди до 12 фунтов весом часто находят в погребениях. По свидетельству древнеримского историка Плиния (23 — 79 гг.), в середине VI века до н. э. царь Сервий Туллий придал кускам меди для удобства определенную форму, удлиненную или квадратную, и выбил на них изображения быка, овцы, слона и других животных. Эта так называемая AES Signatum («эссигнатум») — литая бронзовая монета с изображением принималась на вес. Ее можно считать самой ранней римской монетой.

По мере надобности медные слитки разбивались на куски, более мелкие (доли). Обязанность следить за чеканкой монет в то время возлагалась на трех избираемых ежегодно должностных лиц монетных триумвиров. Каждый из них следил за чеканкой монет из одного какого-нибудь металла: медь, серебро, золото и отвечал за их качество. Триумвиры имели право ставить на монете свое имя в сокращенном виде. Это помогает установить точное время выпуска монеты.

Первая римская монета — асе — не чеканилась, а отливалась из меди в храме Юноны-монеты. Римский литой асе выглядел неуклюжим, грубым. Он мог вызвать у других государств язвительное замечание о дикости римлян.

Чтобы поднять престиж государства и в равной степени для удобства торговли решили придать и принарядить монету по греческой моде. В 269 году до н. э. был выпущен знаменитый денарий («десятка»): за денарий давали 10 ассов. Позже за денарий давали 16 ассов, но за ним сохранилось прежнее название.

Эта серебряная монета в 4,55 грамма (при содержании серебра в 97—98 %) изготавливалась при помощи техники чеканки. Один мастер зажимал в щипцах раскаленный слиток металла, находившийся на наковальне — нижнем штемпеле монеты, а другой ударял молотком по стержню — верхнему штемпелю.

Монеты, изготовленные с помощью таких нехитрых приспособлений, и до сего времени восхищают тонкостью работы, изяществом изображений.

На лицевой стороне денария, вычеканенного в I столетии до н. э. римским правительственным чиновником Титом Каризием, изображена голова богини Монеты, созданной, как и все прочие «божественные» обитатели неба и земли, воображением людей. На оборотной стороне монеты мы видим принадлежности для изготовления денег: щипцы, молоток, наковаленку.

Воспроизведение технических приспособлений подобного типа украшает и один из мраморных рельефов, хранящихся в Британском музее. Данный рельеф

интересен и тем, что на нем сохранились портреты монетных мастеров — греческих рабов Филоника и Деметрия, отпущенных на волю римским патрицием Публием Лицинием.



Рис. 12. Богиня Монета и принадлежности для изготовления денег



Рис. 13. Мастера, чеканившие монеты. Рельеф

Монетные мастера умело воплощали в металле свои замыслы. Например, крупная серебряная монета, выпущенная при римском императоре Галлиене (218 — весна 268 г.) Изображение на ее оборотной стороне выразительно передает могучую власть денег. Возле груд золота, серебра, меди величественно стоят богини Монеты (сразу три богини, сообразно металлам), и каждая держит весы и рог изобилия. Изящная композиция словно иллюстрирует загадку, которую предложил поэт Симфосий:

Выли мы прежде землей, сокрыты в подземных темнотах. Ныне же дал нам огонь другое имя и цену. Мы — теперь не земля, но за нас ты и землю получишь.

Правда, сами мастера-денежники в основном были безземельными бедняками. К ним, своим рядовым подопечным, богиня Монета не очень-то была милостива. Когда, доведенные до отчаяния, монетарии подняли в 271 году в Риме восстание, императорская гвардия жестоко расправилась с ними.

Судьба самого денария в какой-то степени символична для истории Древнего Рима. И в наше время динар — валюта ряда арабских стран, а также Сербии —

напоминает об этой древней монете. В других европейских странах он, превратившись в пфенниг, пережил средние века.

Ранние золотые монеты — ауреусы (лат. *aureus* — «золотой») Рим начала чеканить в 222—205 годах до н. э. Но только при Цезаре ауреус превратился в основную золотую монету.

В период второй Пунической войны (218—201 гг. до н. э.) при Каннах римские легионы были наголову разбиты Ганнибалом. В стране началась всеобщая мобилизация сил, средств и «похудание» монет. Сенат принял решение сократить на одну треть содержание металла в дидрахмах (квадригат, 6,98 г золота) и в весившем к этому моменту 81,9 г ассе. Такая чрезвычайная мера была направлена на то, чтобы максимально использовать монетный металл, который имелся в распоряжении казны. Сенат постановил, чтобы в азариум (государственное хранилище металлов, используемых для чеканки монет и других ценностей) было сдано все золото, серебро и медь.

В руках у частных лиц могло оставаться не более 1 фунта серебра и 5000 асров.

Данное «утончение» монет не являлось прямым обманом. Просто государство превратило свои монеты в разновидность кредитных денег, и все римляне знали об этом.

В 146 году до н. э., когда завершились три Пунические войны, в Риме были восстановлены прежние денежные соотношения. Правда, денарий весил теперь 3,88, а асе — 34,9 грамма. Скорее всего, произошло изменение в стоимостных соотношениях золота и серебра. Подешевело золото, что привело к уменьшению веса серебряных монет. Одержав победу над Карфагеном, римляне присвоили его великие богатства, включая хранилища драгоценных металлов и рудники в Сардинии и Испании. Только в Сардинии месторождение Монтевекио дало за время разработки римлянам не менее 1 млн. серебросодержащей руды.

В 122 году до н. э. в Риме начинается первый серьезный кризис денежного хозяйства. В огромных количествах на рынок выбрасывались субаэратные денарии. Через некоторое время никто не мог точно определить, какой суммой денег он располагает. В общую сумятицу внесли свой вклад фальшивомонетчики. Вот кто уж отвел свою творческую душу, изготавливая субаэрат. «Субаэрат» — лат. *subaeratus* — «с медью внутри» (стал с того времени термином для определения фальшивых монет). То время было самое безопасное для фальшивомонетчиков.

Вскоре вспыхнула так называемая Союзническая война (91—89 гг. до н. э.). Из всех восставших италиков наиболее решительна были настроены оски. На языке основ слово «Италия» звучало как «Вителиу». Это нашло отражение на монете, на которой изображен бык, прижавший к земле римскую волчицу и топчущий ее копытами. Бык — символ Италии, поскольку в корне этого названия слово со значением «бычок», «телок» («вителиус»).

Во время этой войны римский сенат постановил, что каждый восьмой отчеканенный денарий должен быть субаэратным. Война закончилась поражением италийских племен, но италики получили равные с римлянами права. Денарии снова начали чеканить без субаэратов. В подтверждение этого на краях новых денариев появилась насечка.



Рис. 14. Римская монета, отчеканенная в 106 г. до н. э.
Зубцы, идущие по гурту, — попытка предотвратить подделку

Это должно было вызывать большее доверие к денариям со стороны иностранных торговцев. Наряду с зубчатыми монетами, получившими название «серрат», лат. *sewera* — «пилить», чеканились и обычные полновесные монеты, Тацит, знаменитый историк Древнего Рима, в своем труде «Германия» пишет, что германцы предпочитали зубчатые монеты другим.

К сожалению, продолжался выпуск фальшивых монет. В 87 году до н. э. борьба между оптиматами (аристократическая партия сената) и популярами (противники господства сенатской аристократии, которые выступили за реформы в целях спасения политической системы) достигла своего апогея. Римская денежная система оказалась в тяжелом кризисе. Описывая эти события, автор предисловия к комедии «Казина» известного поэта Плавта (238—184 гг. до н. э.) так комментирует упадок театрального искусства: «Новые комедии, которые создаются в наши дни, еще хуже, чем новые деньги». Интересно, что именно в этот период появился строгий указ, который предписывал принимать любые деньги. Запрещалось даже проверять их на звук.

Известный историк и писатель Плиний (23—79) сообщает, что Марий Грацидиан-претор (председатель совета присяжных, одна из ступеней карьеры сенатора) в 87 году до н. э. издал эдикт, по которому учреждалась специальная государственная служба контроля за качеством монет. Каждый уличенный в том, что расплатился фальшивой монетой, подвергался наказанию. По свидетельству Цицерона, римляне восприняли эдикт с большим подъемом. Из эдикта следовало, что государство берет на себя замену «плохих» денег на «хорошие». Кровавая гражданская война между тем продолжалась. Когда в 83 году до н. э. Корнелий Сулла, ненавидимый популярами вождь оптиматов, захватил Рим, по его приказу было убито около 10 тыс. сторонников популяров, Сулла не оставил камня на камне от подарка, сделанного римлянам претором Марием Грацидианом — стабильности монеты.

По приказу Суллы снова в силу вступил закон, по которому все деньги, изготовленные в государственных монетных мастерских, обязаны были приниматься к платежу.

После недолгого правления Суллы опять вспыхнули гражданские войны. Некоторое время спустя после гражданской войны против Помпея властелином Рима стал Гай Юлий Цезарь (100-44 гг. до н. э.). Этот древнеримский

государственный деятель и полководец занимал должности военного трибуна, эдила, претора, диктатора, консула. С 45 года до н. э., стал фактически монархом, сосредоточив в своих руках всю государственную власть. На римской монете появляется профиль Цезаря. Впервые в истории Рима на монете имеется изображение здравствующего политического деятеля. На оборотной стороне монеты фигура женщины. Это богиня Венера. Цезарь и весь его род, род Юлиев, считали ее прародительницей. Став диктатором, Цезарь переименовал посвященный Венере месяц в «юлиус». Он так и поныне называется у всех европейских народов и у нас — июль.



Рис. 15. Денарий Тая Юлия Цезаря

При Юлии Цезаре монетное производство превратилось в самостоятельную отрасль хозяйства. Администрация отвечала за чеканку и полноценность золотых и серебряных монет, а сена — медных. В дальнейшем и медные монеты были поставлены под контроль государственной администрации. Монетное дело возглавлял прокурор, подчинявшийся министру финансов — рационабусу. Монетное производство могло быть предметом откупа. Качество денег мог снижать сам фиск (государственная казна) за счет уменьшения пробы металла. Вот почему обмен монет, а тем более прием складов требовал высокой квалификации и опыта, особенно в Римской империи, где процветали фальшивомонетчики всех степеней и рангов. «Арбитр изящества», древнеримский писатель Петроний писал: «А чье, по-вашему, ... самое трудное занятие, после литературы? По-моему, Лекаря и менялы... Меняла же сквозь серебро медь видит».

Важные задачи, которые стояли перед государством, должны были оправдывать различного рода манипуляции с деньгами. Пустая государственная казна служила причиной того, что императоры прибегали к нечистоплотным инфляционным трюкам. Количество золота или серебра, необходимое для изготовления монет, просто-напросто «растягивали» за счет добавления других металлов, чеканили больше монет.

15 марта 44 года до н. э. страшная весть облетела Рим: Цезарь убит приверженцами партии сената. Обнищавшие крестьяне, ремесленники, имеющие право голоса, возмущены. Именно они становятся опорой нового правительства — триумvirата: Марка Антонин, Октавиана и Лепила.

После смерти Цезаря изобилию денег в Риме наступил конец. Выросли налоги, коррупция и подделка денег стали скорее правилом, нежели исключением. В

конечном итоге денежная масса в Риме снизилась на 90 %. Мастера монетных дел получают указание экономнее расходовать серебро. Появляются субэратные денарии с медной «начинкой».

В Македонии 20 легионов Марка Антония (82—30 гг. до н. э.) все же одерживают победу над войсками убийц Цезаря.

Брут и Кассий также испытывают острую нехватку денег для оплаты своих легионеров. Выход остается один — фальшивомонетничество. Легионер не подозревал, что за посеребренной поверхностью полученного им денария скрывается медь.

Убийцы Цезаря — Брут и Кассий бросились на свои мечи, Марк Антоний с триумфом возвращается в Рим. При разделе империи между членами триумvirата он берет себе?

Балканский полуостров, Малую Азию, Сирию и Египет. Лепид получает Африку. Октавиан становится властителем Италии, северных и западных провинций.

У Юлия Цезаря были большие планы. Римская империя должна была простираться вплоть до Индии. Все золото мира должно было стекаться непрерывным потоком в Рим. Первый удар необходимо было направить против Персии, против парфян. Смерть Цезаря прервала подготовку к походу. Марк Антоний возвратился к этим планам. Для поддержания боевого духа в войсках необходимо много денег. Взор Марка Антония обращается к Египту, полукolonии Рима. Полководец знал о громадных суммах денег, притекавших в Рим с берегов Нила. Осенью 41 года до н. э. Марк Антоний прибывает в Александрию.

Антоний рассчитывает на деньги Египта, но обнаруживается, что казна пуста. Денег значительно меньше, чем он рассчитывал. Его поход против парфян в 36 году до н. э. закончился неудачей. Это меняет отношение к Марку Антонию в Риме, Там, наоборот, засияла звезда Октавиана. Между бывшими союзниками начинается вражда. Теперь Октавиан вооружается для похода против неугодного соправителя.

Марку Антонию срочно нужны деньги, и он находит выход... «Триумvir Антоний сплавил денарий с железом», — пишет в 33-м томе «Естественной истории» Плиний. Речь идет о денариях, которые Марк Антоний повелел изготовить для своих легионеров в 31 году до н. э. перед морским сражением при Акции — мысе в Адриатическом море. «Железные денарии» на лицевой стороне имели изображение галеры, на оборотней стороне — номер легиона? LEG I и т. д. (до LEG -XXX). Легион в то время состоял из 300 конных и 4200 пеших воинов. Эти денарии на 1/5 состояли из меди. Некоторые экземпляры были субэратными их ядро состояло из меди, Попадались и с ядром из железа» Плиний не являлся специалистом в монетном деле и поэтому мог перепутать «наполнением со сплавом». Неизвестно, сколько денег Марк Антоний выплатил своим легионерам. Если каждый из воинов получил хотя бы по одному полновесному полноценному денарию (3,88 г), всего понадобилось бы 524 килограмма серебра. Понятно, что ни один легионер не стал бы подвергать себя смертельной опасности за один жалкий денарий.

«Железные денарии» легионеров Марка Антония считались настолько плохими, что еще при императоре Траяне (98—117 гг.) они не принимались даже в переплав для изготовления новых монет. Лишь когда при Марке Аврелии (161—180 гг.) начался закат монетного хозяйства Рима, эти денарии пошли в переработку.

Победитель Октавиан Август (27—14 г. н. э.) стал первым римским императором.

Для укрепления денежной системы Август ввел новый монетный порядок, продолжавшийся до конца III века. Аурей — золотая монета весом 7,79 грамма — равнялся 25 денариям, каждый по 3,9 грамма при чистом содержании серебра в 97 %, или 100 сестерциям (латунным монетам по 27 г.). Один сестерций равнялся четырем ассам (медным монетам, каждая по 10,8 г).



Рис. 16. Золотая монета с изображением императора Августа

Фальшивомонетничество искоренить не удавалось. Оно даже закрепляло свои позиции.

Хитрые банкиры Древнего Рима не слишком-то препятствовали росту фальшивомонетничества. Недаром Цицерон в «Речи за Квинта Расция — актера» отзывается о банкире неуважительно: «Разве одна его голова и брови, тщательновыбритые, не говорят об его нравственной испорченности, не показывают хитрого человека? Разве он... не соткан весь, с ног до головы, из лжи, плутней, обмана? Он для того и бреет всегда голову и брови, чтобы о нем молено было сказать, что на нем нет ни волоска честного человека». И дальше Цицерон поносит банкира в еще более резких выражениях. Римское законодательство того времени допускало столь недозволенные обличения.

Специалисты, занимающиеся монетным делом, создавали круговую поруку. Особенно хорошо она действовала при контрольных проверках.

Часто инспекции были внезапными, но система своевременного оповещения действовала безотказно. В данном отношении интересно частное письмо-предупреждение от II века н. э.

«Привет. Я досылал тебе письмо о шести мантиях..., и двух плащах..., чтобы ты послал их мне по любой цене, и сейчас я пишу в поспешности ..., так как вижу, что ты не беспокоишься. Ты должен знать, что прибывает финансовый инспектор по храмам и намеревается идти в твой отдел. Не беспокойся на этот счет, так как я с тобой в хороших отношениях. Потому, если у тебя есть время, заполни подробно книги и приходи ко мне, так как он очень суровый человек... он становится моим другом... я его задержу. У него есть инструкции к неподчиняющимся — от сторожей до жрецов высокого ранга. Но не делай неосторожности сам ни в чем... если у тебя есть что-нибудь еще..., доставь мне..., в чем я нуждаюсь. До свидания, почтенный друг».

Прибыль, которую присваивал себе фальшивомонетчик, была весомой. Для изготовления одного субаэратного денария требовалось всего 0,45 грамма серебра. Из одного полновесного денария можно было изготовить 10, а позднее — 8 субаэратных денариев. При соотношении, сложившемся в последние годы существования Римской республики и в первые два года столетия Римской империи, — это довольно крупная сумма денег.

Легионер получал годовое жалованье в I веке н. э. в размере 225 денариев. Но и кара за фальшивомонетничество была жесточайшей. В Древнем Риме существовал варварский акт клеймения, которому подвергались злостные клеветники. На лбу таких людей выжигалась буква «К» — первая буква латинского слова «калюмниатор» — клеветник. Теперь эта мера наказания применялась и к фальшивомонетчикам. После этого раба-фальшивомонетчика убивали; фальшивомонетчика — свободного гражданина Рима отдавали на растерзание зверям в цирк. Только патриции могли откупиться.

Финансовые эксперты императора Августа считали соотношение ценности драгоценных металлов таким же неизменным, как и «августейшую» форму правления. Однако все было не так. Паразитическое потребление, стремление правящих кругов к роскоши, особенно торговля с Востоком, представляла для казны бездонную бочку. Купцы с Востока за привозимые ими товары, а также за экзотических животных стремились получить только золото. По оценке Плиния, ежегодный отток золота из Рима составлял почти 8 тонн. Поступление же в Рим из Испании составляло только 6,5 тонны золота.

Средство против оттока золота имелось.

...Плиний писал, что один вольноотпущенник I века н. э., бывший сборщиком податей, попал в бурю на корабле и был прибит к берегам Индии. Он явился к местному царю и показал ему чудом уцелевшие при нем римские денарии, битые разными императорами и имевшие потому разные портреты. Все они имели один вес. Царь был так поражен этим обстоятельством, что решил тут же послать в Рим своих послов, чтобы завязать связь с этой самой сильной и могущественной державой. Так показалось ему, привыкшему к непрерывному снижению веса монет, к которому он прибегал из-за бесконечных финансовых затруднений. И его послы прибыли ко двору римского императора Клавдия.

Это была пропагандистская сказка.

В той же Индии было обнаружено много субаэратных золотых монет, отчеканенных во времена императора Августа. Правда, происходили эти монеты

из императорских или частных мастерских, неизвестно. Император Нерон, известный в раннехристианской литературе под числом дьявола «666», не скрывал того, что при нем государственное фальшивомонетничество работает в полную силу. Нерон даже доносчикам сократил вчетверо награды. О его поддельных деньгах и так все знали. Расширять и увеличивать державу у Нерона не было охоты и посему он предался роскошной жизни.



Рис. 17. Нерон — древнеримский император (с 54 г.), отличался жестокостью и беспринципностью, основатель государственного фальшивомонетничества в Римской империи

Римский историк Светоний рассказывает о так называемом «Золотом доме», который построили для Нерона: «Вестибюль был таким, что в нем размещался 35-метровый великан — статуя Нерона. Величина дворца была настолько чудовищна, что его портик, колонны в котором стояли в три ряда, растянулся на полтора километра... В самом здании кругом была позолота, драгоценные камни и перламутр». Дворец был оснащен по последнему слову античной техники. Все было предназначено для исполнения любой прихоти императора. «Когда он въехал в свой роскошный дворец по завершении строительства, то бросил фразу: «наконец-то я начинаю жить, как человек».

Непомерная роскошь требовала непомерных расходов. Безумная надежда найти в Африке сокровища карфагенской царицы Дидоны рухнула. Государственная казна была так опустошена, что Нерон вынужден был «отложить даже выплаты легионерам и пенсии ветеранам, прибегнув к надуманным обвинениям и грабежам», — свидетельствует Светоний.

Перед лицом глобальной нехватки денег Нерон решился на ухудшение монетного стандарта, установленного Августом. Было уменьшено содержание золота и серебра в выпускаемых монетах. Отныне средний вес у аурея составлял 7,29 грамма, денария — 3,43 грамма. К тому же на 5—10 % масса денария состояла из меди. Поначалу римляне не заметили подмены.

Простому римлянину, чтоб не испытывать чувства голода еще хватало пары ассов. Столпы общества тоже еще не испытывали финансовых ограничений для своего благополучия. Только Индия, не стала принимать в оплату своих товаров римские денарии, а германцы предпочитали монеты донероновского времени.

Непомерное распутство извращенного императора, его «свадьба» с мальчиком-кастратом, сексуальная связь со своей матерью Агриппиной и ее убийство, женоподобные манеры Нерона — все это переполнило чашу терпения. Началось волнение в войсках. Нерон всего этого не замечал. Его больше всего волновало, что публика выражает недостаточный восторг его артистическим талантом. Действительно, большого труда стоило с ликованием аплодировать карикатуре на Геркулеса, которому Нерон уподоблял себя. Раздутый от неумеренного чревоугодия живот, тонкие ноги, голова, покрытая редкими светлыми волосами, серо-голубые глаза, лишенные всякого выражения. Таково точное описание человека, который на протяжении 14 лет правил Римской империей,

Все слои населения были недовольны Нероном. В стране начались восстания. Когда Нерон узнал о восстании войск в Испании и Галлии, то приказал мобилизовать в свою армию, готовящуюся к походу против изменников, рабов и даже проституток. «Одновременно все слои общества должны были сдать в казну часть своего имущества, кроме того, даже те, кто не имел своего жилья, арендовал его, должны были выплатить в качестве налога годовую арендную плату. При этом казна принимала только полноценные серебряные и золотые монеты, на этом основании отклонялись многие платежи...», — рассказывает Светоний. Император Нерон требовал подлинных монет, которые давно уже ушли с рынка в частные хранилища. Плохие монеты не годились для оплаты иностранным наемным войскам, в которых больше всего нуждался теряющий власть правитель.

Но и войска наместника Галлии Юлия Виндекса и наместника Испании Сульпиция Виндекса, объединившиеся против Нерона под девизом «За спасение рода человеческого», также сильно нуждались в деньгах.

В Галлии и Испании самостоятельно и анонимно начинают чеканку золотых и серебряных монет во многих полевых монетных мастерских. Мастеров хватает, ведь, например, в Испании фальшивомонетничество было распространено уже несколько веков. Из провинции Новый Карфаген поступала достаточно большая часть драгоценных металлов, из которых чеканились римские монеты. Правда, в Испании некоторым мастерам, работавшим только по медным монетам, пришлось переучиваться.



Рис. 18. Вывеска мастерской, изготовлявшей, листовое золото

Надписи на монетах являются в известной степени и лозунгами борьбы. Наряду с лозунгом «За спасение рода человеческого» появились и другие: «Общественная свобода», «Восстановленная свобода», «Гению римского народа», «Марс-мститель». В настоящее время известны около 520 монет, которые были отчеканены в основном в лагере Гальбы. Бросается в глаза обилие субаэратных монет, примерно 12 %.

Известный между народный авторитет в области нумизматики М. Х. Крауфорд утверждает, что все субаэратные монеты происходят из частных фальшивомонетных мастерских периода гражданских войн. Тезис Крауфорда резко оспаривается. Государство довольно часто прибегает к подделке монет. Сомнения высказываются и по поводу гипотезы П.-Х. Мартина, руководителя монетного кабинета в Карлсруэ. Он считает, что неполноценные монеты из числа монет Гальбы периода гражданской войны были произведены по указанию свыше. П.-Х. Мартин делает ссылку на «идентичность штампов» на полноценных и субаэратных монетах. Подобная схожесть — не доказательство. Действительно, субаэратные монеты могли произвести те, кто обладал достаточным опытом в монетном деле: профессиональные фальшивомонетчики, которых привлек Гальба на свою сторону.

Фальшивые деньги не помогли ни Нерону, ни его противникам, а только удешевили монету на 7 %.

В конце II века начинается распад римского монетного хозяйства. В конце III века денарий, который наряду с ауреом претендовал на роль мировых денег, превратился в белую медную монету, содержание серебра в которой колебалось от 2 до 5 %. Скорее всего, технология производства этих монет была изобретена римлянами. Было выяснено, что раствор поваренной соли и винного камня вступает в реакцию с медью, но не с серебром. Медная заготовка для монет, в которой присутствовало небольшое количество серебра, погружалась в раствор до тех пор, пока серебро на незначительную глубину не освобождалось от меди. Из заготовок, прошедших обработку, чеканились монеты. Поскольку тонкая поверхность монеты быстро снашивалась, позднее она укрепилась цинком и свинцом.

Цены выросли почти в тысячу раз. С учетом растущих государственных расходов римские императоры предприняли так называемое «бегство вперед». При Александре Севере (208—235 гг.) серебряный денарий, например, содержал лишь одну пятидесятую часть серебра, что как нельзя лучше символизировало хаотическое финансово-экономическое положение Римской империи.

Монеты конца II и большей части III века служат показателем жесточайшего упадка Римской империи. Падает стоимость денег и одновременно увеличивается число монет, обращающихся на внутреннем рынке. Их не успевали штамповать. Следы спешки отражались на качестве монет. Портреты императоров утрачивают сходство с оригиналом. Конечно, в этом виновата не только спешка, но и то, что императоры не слишком долго удерживались на троне. Лишь только заготовят чекан с портретом императора, а его уже сменил другой. Вот почему создавался обобщенный портрет для трех-пяти монархов, сменяющих друг друга в императорской чехарде.

Чтобы справиться с экономическими неурядицами, императоры продолжили ухудшение монет.

В середине III века добавка в серебряные монеты меди, достигала 80—95 %, но монеты продолжали считаться серебряными. На них почти ничего нельзя было купить. Императоры посадили солдат и чиновников на натуральный паек. За службу государство платило зерном, мясом, яйцами.

Император Диоклетиан (245—316 гг.), обеспокоенный ростом «черного» (самодельного) рынка, в 301 году издал указ. В нем Диоклетиан назначил предельные цены на товары жизненной необходимости и предметы роскоши, а также максимальные размеры оплаты труда ремесленников и поденщиков.

За спекулянтами должны были следить специальные агенты секретной службы. *Agentus in rebus* (действующий в тайне) — так назывался подобный агент. Наделенные полнотой власти они вызывали страх всего населения. Во исполнение воли императора на многих рынках империи были сооружены плахи, и дежурные палачи отсекали головы спекулянтам, фальшивомонетчикам тут нее. Но и эта мера не смогла ликвидировать спекуляцию и фальшивомонетничество. Хотя и тяжело было терять свои головы преступникам, но еще труднее было отказаться от баснословных барышей. Вскоре указ был отменен. «Черный» рынок победил. Обесцененные и фальшивые монеты остались в обращении.

Император Константин I (272—337 гг.) в начале IV века ввел в оборот знаменитую золотую монету солид, вес которой составлял 4,55 грамма, и в 330 году перенес столицу Римской империи в Константинополь. Поэт Кверул воспел эту монету в стихах:

Хотя ничто так не похоже друг на друга,
как солид на солид,
однако и в них ищут разницу: различия
в изображениях,
цвете, благородстве и надписях, происхождении,
тяжести
и во всем, вплоть до мельчайших черточек,
ищут в солиде
тщательнее, чем в человеке.

Наверное, так оно и следовало делать при контроле солида. При Константине фальшивомонетничество стало рассматриваться как государственное преступление и наказывалось смертной казнью посредством сожжения. Считалось, что, подделывая монету, преступник посягает на изображенный на ней «священный» лик Цезаря.

В 409 году римский монетный двор выпустил денарий с надписью «Непобедимый вечный Рим». По трагической иронии судьбы не прошло и года, как Рим был захвачен и разрушен варварами во главе с Аларихом. С этого времени римские императоры стали игрушками в руках варварских вождей.

4 сентября 476 года вождь германцев Одоакр сместил последнего римского императора Ромула Августула. При одном Ромуле произошло рождение Рима, при другом Ромуле он пал. В этот же день император, соединивший в своем двойном имени имя основателя Рима Ромула и имя основателя империи Августа (Ромул

Августул), вынужден был отказаться от власти, увековечив, однако, себя незадолго перед тем на монете.

Естественно, она была субэратная. Фальшивомонетчики древнего мира, словно по эстафете, передавали свой опыт наступающему средневековью.

ФАЛЬШИВОМОНЕТЧИКИ СРЕДНЕВЕКОВЬЯ

«ОБЛЕГЧИТЕЛЬ МОНЕТ»: ФИЛИПП IV КРАСИВЫЙ

В октябре 1287 года Париж восторженно приветствовал 17-летнего красивого юношу. Это был Филипп из рода Капетингов, который с соблюдением пышного ритуала был помазан на французский трон, как Филипп IV. Вскоре новый король стал известен еще одним прозвищем — Красивый. В общем Филиппу везло на различные прозвища.

Основатель рода Капетингов — Хуго Капет, правивший в 987—996 годах, несмотря на противодействие местных феодалов, имел право на чеканку монет и создал собственные монетные дворы. Хуго был первым среди равных: монеты с его изображением чеканились только в Париже и Орлеане.

Людовик IX Святой (1226—1270 гг.) продолжил дело своего предка и уделял монетному делу повсемерное внимание. Это способствовало экономическому развитию французских городов. Чеканившиеся с той поры золотые и серебряные монеты (турнозы — «золотые барашки», названные так по изображенному на монете ягненку, и «золотые стулья», получившие это прозвище по изображенному на монете королю, сидящему на готическом троне) являлись деньгами, имевшими хождение и в соседних странах, где их также принаровились изготавливать.

Совершенствованию монетного дела помогли крестовые походы. Так, многие, в том числе и король Людовик IX, постигали секреты фальшивомонетного искусства.



Рис. 19. «Облегченная» монета Филиппа IV Красивого.
Он не обращал внимания на то, что монеты несли на себе крест.

Как видим, род Капетингов с самого начала своего возникновения накапливал опыт работы с монетами.

Филипп III, отец молодого короля, проиграл войну с Арагоном и оставил после себя одни долги. Бароны, клир и города не слишком раскрывали свои кошельки для королевской казны.

Такое отношение в значительной степени повлияло на характер Филиппа Красивого, он стал молчаливым, загадочным, у него проявилось влечение к алчности.

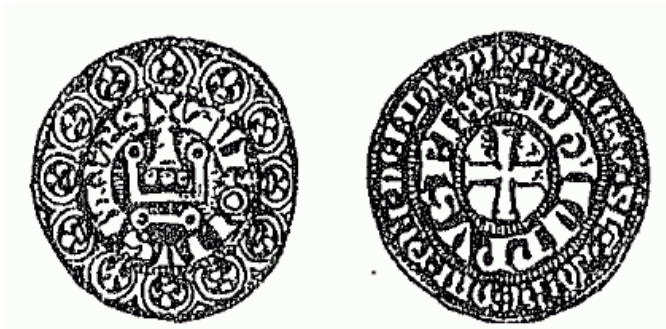
Никто не знал ничего о планах, которые вынашивал Филипп. А он желал всего-то ничего — создать Великую Францию. Недаром его брат Карл Валуа прозвал Филиппа «политическим кузнецом из Реймса».

Этот «реймский кузнец» понимал, что без денег его мечты неосуществимы. А в деньгах он нуждался до последнего дня. Для реализации воли короля на местах он создал огромный чиновничий аппарат. Всем им надо было платить.

Филипп Красивый отказался от услуг советников своего отца. Ему нужны были энергичные люди, преданные его идеям. Его ближайшие советники — способные юристы Пьер Флоте, Гийом де Ногаре, блестящий умница Ангерран де Мариньи. Они не все были чисто дворянского происхождения, но отдавали все свои силы на службу интересам короны. Филипп IV мог всецело положиться на них. Советники поддерживали короля, когда он повелел делать облегченные золотые монеты: внутри них находилась медь,

«Облегчитель монет» вскоре получил еще одно прозвище — «король-фальшивомонетчик». Филипп не слишком озабочивался, что его так прозывали.

Красивый мужчина, он обижался на еще одно прозвище, которое ходило в народе: «Красноносый». Выпускаемые им фальшивые золотистые монеты содержали столько меди, что тонкая поверхность быстро стиралась и первым делом инородный элемент проступал на самой выпуклой части монеты, то есть на носу короля.

Шустрый «облегчитель монет» привлек внимание Данте Алигьери, который в «Божественной комедии» выпустил немало саркастических стрел в адрес Капетингов, посвятив несколько строк денежным манипуляциям Филиппа. Данте связал смерть Филиппа от клыков кабана с королевской подделкой монет (Филипп умер 29 ноября 1314 г. в результате нескольких апоплексических ударов, первый из которых настиг его на охоте 4 ноября. В свое время была широко распространена легенда о том, что он упал с лошади и его заколол кабан).

В 1292 году французский король вводит всеобщее обложение налогами своих подданных. Налогообложение распространяется и на клир. Мирская знать облагается в объеме сотой доли своего имущества (в некоторых частях страны налог повышается до 1/50). Города выплачивают налог с оборота в размере одного денье с каждого ливра. Церковь обязана выплачивать в королевскую казну десятину. Предусматривался и «налог с очага» — шесть солей с каждого домашнего хозяйства, а также «ломбардский налог», распространяющийся на итальянских торговцев и денежных менял во Франции, а также «еврейский налог».

Например, «ломбардский налог» принес казне в 1293 году около 150 000 ливров. Филипп вооружался для войны за Аквитанию и Фландрию.

В 1294 году войска Филиппа вторглись в Аквитанию и Эдуард I направляет войска из Англии для защиты своего герцогства. Военные действия почти не велись. В 1296 году противники договорились о прекращении военных действий. Спую договоренность они решили подкрепить намерением королевских семей

породниться. Династические браки иногда охраняли страны от кровавых столкновений, но никогда не были гарантами мира.



Рис. 20. Английский король Эдуард I. С рисунка нач. XIV века

Но, тем не менее, Гасконская война, как стала называться эта «нешумная» кампания, обошлась Франции очень дорого. До окончательного мирного договора, заключенного в Шартре в 1303 году, в Аквитании дислоцировались французские войска. Это обошлось в 2 млн. ливров.

В то время миллион ливров — это была невообразимая величина. Расчеты шли в ливрах, солях и денье. 12 денье (д) равнялись 1 солю (с), а 20 солей — 1 ливру (л). Ливр представлял собой лишь счетную единицу, монеты достоинством в 1 ливр не было, наиболее ходовыми были денье и полденье.

При Филиппе IV во Франции существовали две валютные системы: старая, парижская (я), и новая (н). Четыре старых ливра равнялись пяти новым. Квалифицированный ремесленник в день получал не более 18 новых денье (нд), или 27 новых ливров (нл) в год. Жалованье королевского служащего недворянского происхождения (за исключением высокопоставленных чиновников) составляло до 2—5 солей в день, рыцаря — 10 солей.

Доходы высокопоставленных чиновников исчислялись на годовой основе. Жалованье верховного судьи или высшего чиновника королевского двора составляло от 865 до 700 нл. Мастер королевского монетного двора и одновременно советник короля по монетным делам Бэтен Косинель получал всего 250 нл. Наиболее высокопоставленный человек на королевской службе Ангерран де Мариньи получал 900 нл в год.

Документ примерно от 1296 года дает представление о том, из каких источников намечалось получить средства для финансирования Гасконской войны;

200 000 нл — твердые доходы от королевских владений.

249 000 нл — десятина, удерживаемая из доходов церкви.

315 000 нл — налог на баронов (1/100 имущества).

35 000 нл — налог на баронов в Шампани (1/50).

65 000 нл — налог на ломбардцев.

65 000 нл — налог с торгового оборота городов (в большинстве случаев в виде «налога с очага»).

16 000 нл Франции.

225 000 нл штрафы.

200 000 нл — займы у ломбардцев.

630 000 нл — займы у зажиточных подданных.

50 000 нл — займы у прелатов и королевских служащих.

50 000 нл — доходы от «облегчения монет».

Итого: 2 100 000 нл.

В данном документе наиболее интересным пунктом являются доходы от «облегчения монет». Немного раньше, в 1293 году, король имел конфиденциальную беседу с искусственным в денежных вопросах ломбардцем Мускиатто Гундн о преимуществах и недостатках манипуляций с монетами. Мускиатто не советовал королю начинать такое рискованное мероприятие, поскольку последствия таких действий налоги на сделки между ломбардцами в налог на евреев, включая удержанные для хозяйства всегда отрицательны, доходы в конечном счете превращаются в огромные потери. Филипп Красивый не совсем понимал нужды экономики страны. Главный советник по монетным вопросам Бэтен Косинель, он же глава парижского монетного двора, также не являлся знатоком в этом вопросе. Косинель мог только подсчитать прямой сиюминутный выигрыш от уменьшения содержания в монетах драгоценных металлов. Кроме того, он был всего лишь преданным слугой своего господина. И Косинель взялся за выполнение указания короля чеканить новейшую крупнейшую французскую монету (соль) с номинальной стоимостью значительно выше прежней, бывшей в обращении. Одновременно он существенно снизил содержание в ней драгоценного металла. Ревизор парижского монетного двора Жак Димер подчинился высочайшему указанию.

Крупнейшая монета, бывшая в обращении в период пика махинаций в 1305 году, имела нарицательную стоимость в 36 денье (вместо 12). Это должно было вызвать определенный рост цен. Естественно, что такое не могло произойти за один день. Экономика средневековья гораздо медленнее реагировала на изменения в денежном хозяйстве, нежели в наше время. Таким образом, Филипп Красивый смог с помощью выпуска фальсифицированных и завышенных по сравнению с реальной стоимостью монет быстро освободиться от трети долгов. Баронам и горожанам пришлось похуже. Им досталась только треть ренты, которую они рассчитывали получить из предоставленных королю займов.

Для упреждения беспорядков еще в 1295 году король поручил своим чиновникам разъяснять народу проводимую им денежную политику как своеобразный военный заем. Лишь только прекратится состояние войны, ухудшенная и завышенная по сравнению с реальной стоимостью монета будет полноценно обменена на новые деньги. Свое королевское обещание Филипп выполнил, но очень своеобразно. До 1306 года он пять раз изымал монеты из обращения, чтобы заменить их новыми, улучшенными, и восстановить прежнее состояние.

Королевские указы, согласно которым все полновесные монеты, имевшие хождение в стране и вне ее, а также золотые и серебряные изделия подлежали обмену на плохие королевские монеты, дополняли эти мероприятия короны, которая вдобавок еще и присваивала доходы от военных трофеев.



Рис. 21. Меняла. С гравюры XII века

Махинации с серебряными монетами велись с размахом. При Людовике IX Святом (1226 г.) из определенного веса серебра чеканились монеты, стоимость которых более чем в три раза уступала объявленной рекордной стоимости монет, отчеканенных в апреле 1305 года из того же серебра.

Если в 1296 году доход от денежных махинаций составлял 101 425 нл, то между 24 июня 1298 года и 24 июня 1299 года он составил 1,2 млн. нл. Денежные доходы своих подданных Филипп не собирался повышать.

В 1297 году войска Филиппа выступили против Фландрии, самого богатого вассального владения французского короля. Правитель Фландрии Гн де Дампьер, богатые города Гент, Брюгге, Лилль, которые снабжали всю Европу превосходным полотном, считали себя независимыми. У Филиппа же были иные планы. Атаки на Аквитанию (1294) преследовали цель заставить Англию, традиционного союзника Фландрии, отказаться от защиты графства. Эдуард I, занятый подавлением шотландского восстания, не смог помочь Фландрии. В 1300 году строптивное графство было «умиротворено». Теперь порядок и спокойствие охраняли французские оккупационные войска.

Поголовное мародерство французских солдат, налоги, которыми Филипп обложил города, привели к всеобщему восстанию в мае 1302 года. На его подавление отправились 7 тыс. всадников и 20 тыс. пехотинцев. В битве при Кортрейке французские войска были наголову разбиты. Такого большого сокрушительного поражения у Филиппа больше не было за все время его правления.

Королевский двор испытывал подавленность и разочарование. Негодующему королю советники осторожно пытаются подсказать, что на исход сражения, наверное, оказало влияние низкое жалованье превосходно экипированных и вооруженных солдат. В ответ король говорит: «Сборщики налогов обманывают нас на каждом шагу, они собирают гораздо больше, чем сдают в казну».

Это был первый, единственный случай, когда Филипп обвинил в нечистоплотности чиновников, которые находились на королевской службе.

Да король и сам понимал, что его обвинения не имеют под собой реальной почвы. В основном доходы казны от налогов и хитрых манипуляций монетного двора идут не на выплаты войскам. Расширение королевского дворца, королевские празднества, щедрые дары иностранным монархам, чтобы не обращали внимания на военные мероприятия короля. Вот куда идут огромные деньги.

Римский папа прощал Филиппу манипуляции с монетами, но вот налога на церковь простить не мог.

В 1296 году король потребовал от французской церкви удвоить взнос десятины в казну для поддержания защиты страны. Ранее Филипп никогда не отказывал церкви в разных богатых дарах. В трудные годы церковная десятина составляла до трети всех государственных доходов. В этот раз церковь требует от Филиппа больших привилегий. Внезапно еще до начала переговоров вмешался римский святой отец папа Бонифаций VIII, запретивший в своей булле любые контрибуции с церкви в пользу мирских властителей.

Бонифаций VIII, властолюбивый и вспыльчивый человек, был избран папой в 1294 году, в возрасте 74 лет. На то время возраст библейский, На папскую буллу Филипп ответил запретом на любой вывоз золота и драгоценных металлов из Франции. Через некоторое время папа все же уступил, заявив, что его булла на Францию не распространяется.

Вскоре произошло событие, которое временно приостановило борьбу священного престола за мирскую власть.

Верный сторонник папы, епископ Пармский, Бернар Сэссэ, не раз выступавший против деспотизма и своевластия Филиппа, в своей очередной речи высказался о монетах короля: «Эти деньги дешевле грязи. Они нечистые и фальшивые; несправедливо и нечестно поступает тот, по чьей воле их чеканят. Во всей римской курни я не знаю никого, кто дал бы за эти деньги хотя бы горсть грязи».

Такие речи паства одобряла. По-своему реагировали на них во дворце. Филипп начал ждать удобного момента, чтобы расправиться со своим противником. Вскоре такой случай предоставился. Сэссэ сравнил облеченного саном божьего наместника во Франции короля с совой, «самой красивой из птиц, которая ни на что не годится... Таков и наш король» самый красивый мужчина в мире, который, однако, не может ничего иного, как лицеизреть окружающих». Это уже открытое

оскорбление королевского величества, государственная измена. В конце октября 1301 года епископ предстал перед судом. Сэссэ был посланником папы, поэтому решение суда было сравнительно мягким. Филипп ограничился тем, что лишил Сэссе епископского сана и имущества стоимостью в 40 000 ил, которое «с согласия» Сэссэ было передано одному из монастырей. Через семь лет ему был возвращен епископский сан, но своих денег Сэссэ так и не увидел.

Реакция святого престола на процесс не заставила себя ждать. Приговор был оглашен в конце ноября, а уж 5 декабря папские послы привезли буллу Бонифация под красноречивым названием «Внемли, сын», в которой папа называл себя верховным судьей. В булле папа уведомлял «короля французов» о ликвидации всех привилегий, которые французский двор имел во взаимоотношениях со святой церковью. Самым болезненным для короля было аннулирование выторгованного в 1297 году у святого престола права обложения французской церкви десятичным налогом без согласия папы. В пространной булле речь шла о запретах на вывоз", о выборе королевских советников, о финансовой политике, о манипуляциях с монетами. Правда, Бонифаций воздержался от того, чтобы открыто назвать Филиппа фальшивомонетчиком.

Король поручил разобраться с буллой своему первому министру Пьеру Флоте. Тот сообщил о ней лишь узкому кругу советников. Ее содержание осталось неизвестным для наиболее верных приверженцев папы из королевского окружения. Римские упреки Флоте обобщил одной фразой: «Знай, что ты наш подданный и в мирских, и в духовных делах». По этой фразе о папской булле следовало судить на собрании Генеральных штатов 10 апреля 1302 г.

На это собрание в первый раз были приглашены представители не только дворянства и духовенства, но и третье сословие в лице горожан. Подобный ход должен был обеспечить победу королю. В знак признательности Флоте получил титул хранителя большой королевской печати.

Папа, узнав о решении Генеральных штатов, пришел в ярость. Он созвал церковный собор, на который прибыла только половина французских епископов (39 из 79), и открыто проклял Флоте, «которого бог уже наказал частичной физической слепотой и полной слепотой духовной». Флоте был назван вторым Ахитофелем, папа пожелал ему разделить участь последнего. Предсказание папы сбылось. 11 июля 1302 года Пьер Флоте погиб в битве при Кортрейке.

На смену Флоте пришел такой же энергичный, но более тщательный в исполнении королевской воли Гийом Ногаре. Вскоре за служебное рвение король пожаловал ему дворянство. В книге «Проклятие из огня» Морис Дрюон характеризует этого поджарого темноволосого человека с беспокойными глазами как беспощадного и «неотвратимого, как коса смерти» слугу короля, который смахивал на черта и был дьявольски настойчив в проведении политики своего господина.

18 ноября 1302 года последовала новая булла Бонифация. В ней он выдвигает постулат о том, что любое существо между небом и землей подчинено святому престолу: «Мы заявляем, провозглашаем и определяем, что каждый человек с необходимостью является подданным римского понтификата, если ему дорого бессмертие его души».

У Филиппа были влиятельные союзники в Италии. Например, представители рода Колонна, чье имущество было конфисковано Бонифацием в пользу членов своей семьи. Колонна знали многое о Бонифации, о чем и сообщили Гийому Ногаре. В частности, и о фразе, которую Бонифаций произнес: «Я лучше буду собакой, чем французом». Законники Филиппа повернули эту фразу против понтифика: «У собаки нет души, но у самого последнего француза она есть. Другими словами, Бонифаций не верит в бессмертие души. Он еретик».

Тем временем Бонифаций пишет очередную буллу. 8 сентября 1303 года она доставлена в Париж и предана оглашению. В ней Филипп отлучался от церкви, ибо он запретил французским прелатам направляться в Рим, дал убежище отступнику Стефано Колонна и потерял доверие своих подданных.

В тот же день Филипп сказал своему хранителю печати, что о послании не должен знать никто. Папа не должен предстать перед церковным собором.

Не теряя времени, Ногаре быстро собрал самых верных и смелых рыцарей и направился в Анань, личное владение Бонифация. Там при поддержке семьи Колонна он фактически взял в плен 86-летнего папу. Наверное, Бонифаций подвергался жестокому обращению. Через четыре недели после того как жители Анань освободили Бонифация, он умер в Ватикане. И все же у него хватило сил на то, чтобы, отлучить от церкви Гийома де Ногаре.

В борьбе с Римом Филипп IV победил, но заплатил большую цену за победу. В 1301—1303 годах его казна не получила церковной десятины. Король потерял почти 800 000 нл. Вновь избранный папа Бенедикт XI был готов дать согласие на взимание французским королем церковной десятины при условии, что Филипп даст клятву на Священном писании в непричастности к покушению в Анань. Ради денег Филипп дал ложную клятву.

Бенедикт XI недолго оставался на святом престоле. Его преемником оказался ставленник Филиппа архиепископ Бордо Бертран де Го. Он был избран папой в 1306 году благодаря поддержке, французской короны. Новый папа принял имя Климента V. Через четыре года Климент V перенес свою резиденцию в Авиньон. Так начался «авиньонский плен» римских пап, продолжавшийся до 1377 года,

23 декабря 1305 года Климент V освободил Филиппа от проклятия Бонифация и дал ему отпущение грехов. Папа превознес милостью божьей короля Франции как «самую яркую звезду среди всех католических монархов». Польщенный похвалой Филипп ответил, что объявляет себя защитником епископов и аббатов, по отношению к которым Климент V был жесток, и сам начинает собирать с них налоги и займы. Законники короля позаботятся о лазейках.

18 августа 1304 года войска Филиппа разгромили у Монс-эн-Певель ополчение Фландрии. В июне 1305 года с ней был заключен выгодный для Франции мир. На Фландрию накладывалась контрибуция в 400 000 нл. Герцогство Ретель (не относящееся к Фландрии) должно было ежегодно выплачивать французской короне 20000 нл. До полной выплаты контрибуции города Лилль, Дуэ, Бэтон оставались оккупированными. Однако Фландрия, признав верховную власть французского короля, смогла отстоять свой полунезависимый статус.

Через год после подписания мира его величество «император Королевства, самый просвещенный монарх в Европе, помазанник божий, наследник Карла

Великого и Людовика Святого, наместник бога во Франции» принял решение возвратиться к чеканке «хороших денег». Вес серебряных монет, выпускавшихся с 1 октября 1306 года, увеличивался. Во всех провинциях служили благодарственные молебны, однако восторженных толп они не собирали. Очень долгое время подданные подвергались мощному давлению, поэтому сразу не ощутили нового удара.

Повышение стоимости денег произошло внезапно. Люди, которые приобрели имущество или получили кредиты в те времена, когда стоимость денег была завышена, теперь должны были платить проценты и возвращать долги деньгами, которые стоили только треть того, что на них недавно чеканилось.

В летописях сообщается, что Филипп любил, облачившись простолюдином, походить по базарам, послушать, о чем говорит простой люд. Короля не останавливали даже вести о происходивших беспорядках. Однажды вблизи замка ордена тамплиеров короля узнали, и он оказался в опасном положении. Со всех сторон слышались угрозы, толпа сомкнулась вокруг монарха. Филипп Красивый стоял бледный, растерявшийся, не зная, что делать.

В последний момент его спасла группа людей в белых накидках, с красными крестами на груди¹. Своими щитами они сдержали толпу. По образовавшемуся проходу король прошел в замок тамплиеров, которые дали ему убежище.

«Христианнейший император Франции» не понимал людей. Он совершил доброе дело, а народ отвечает покушением на жизнь королевского величества. Советники короля, ответственные за поддержание порядка, получили от Филиппа небывалый разнос. За неслыханную дерзость король жестоко покарал парижан. Мужчин хватали прямо на улицах без всякого разбора.

Мучительными пытками инквизиторы добивались признания в принадлежности к бунтовщикам, после чего «преступников» вздергивали на виселицах у городских ворот.

Королевские советники спешно искали способы законного регулирования последствий утяжеления монет для кредитной системы страны и поземельных платежей. Это заняло немало времени.

Накануне введения нового денежного масштаба могли произойти беспорядки. Гийому Ногаре пришла мысль о том, в какое русло направить гневное брожение народа. Коварный министр сделал ставку на ненависть к евреям, особенно ростовщикам и менялам из их числа. Простые люди считали последних непосредственно причастными к финансовому обнищанию страны с 1306 года. Имущество евреев конфисковывалось, долговые обязательства перешли во владение короны. До 1310 года эта акция принесла не слишком высокий доход — около 200 000 нл. Необходимо заметить, что в военную пору удавалось «выжать» из евреев такую за один год.

73 Филипп решил обогатиться за счет ордена тамплиеров. Орден рыцарей храма Иерусалима был основан в 1119 году для защиты паломников и святынь Палестины. Члены ордена целиком посвящали себя служению Иисусу Христу. 20 тыс. рыцарей ордена, облаченные в белые балахоны с красным крестом на груди, полегли в крестовых походах, принеся ордену несметные богатства. За свою службу орден собирал золото со всей Европы. Орден был и крупнейшим

землевладельцем. С течением времени орден тамплиеров превратился в крупного банкира. Его клиентами являлись самые могущественные монархи Европы. Постепенно жесткие самоограничения для членов ордена смягчались. Определенное влияние на это оказали привычки и воззрения, воспринятые на Востоке. Выражение «ругается, как тамплиер», «пьет, как тамплиер» вошли в Париже в поговорку.



Рис. 22. Рыцарь ордена тамплиеров

Филипп IV долгое время рассматривал замок тамплиеров в Париже в качестве «своего» банка, который занимался финансовыми делами двора. У тамплиеров хранились сокровища французской короны.

Орден тамплиеров подчинялся святому престолу, но в августе 1303 года вступил в союз с Филиппом в его борьбе против Бонифация VIII. За услуги тамплиеров Филипп отплатил черной неблагодарностью.

В июле 1306 года король настоял на том, чтобы папа отозвал великого магистра Жака де Моле с Кипра (там находилась штаб-квартира ордена) и направил его во Францию, где ему предстояло ответить перед судом. Климент дал согласие, но при условии, что лишь он единолично будет решать судьбу тамплиеров.

13 октября 1307 года была проведена молниеносная операция по захвату замка тамплиеров в Париже. Были арестованы 140 тамплиеров. На следующий день начались допросы, пытки. Подвергнутые изощренным пыткам, тамплиеры признавались в контактах с нечистой силой. За 1309 год 64 рыцаря ордена были сожжены заживо, как вероотступники. В 1312 году папа Климент V распустил орден тамплиеров во всех странах. В марте 1313 года на медленном огне сгорел великий магистр ордена. Сгорая, Жак де Моле проклял папу Климента V, короля и Гийома Ногаре. Его страшное проклятие сбылось. 20 апреля 1314 года умер папа Климент V, четыре недели спустя Ногаре был отравлен бывшим тамплиером. Филипп прожил немного дольше отпущенного магистром срока.

Финансовые результаты насильственного устранения ордена тамплиеров для Филиппа были более, чем скромными. Климент V, комментируя казни тамплиеров словами: «Король заставляет вспомнить кротость своих предков», не пошел навстречу пожеланию Филиппа создать новый орден под своим главенством. Это означало бы передачу имущества разгромленного ордена королю. Папе удалось вернуть имущество ордена его госпиталю.

Королевская казна выиграла от разгрома ордена тамплиеров приблизительно четверть миллиона ливров.

Неблаговидные действия, которые предпринял король, не пошли на пользу стране. Контрибуция в 400 000 ливров, вырванная у фламандцев, не окупила расходов.

Ликвидация ордена тамплиеров лишила короля надежного кредитора.

Бароны не слишком спешили предоставлять свои кошельки для козны, налогообложение дворянства проводилось лишь в военное время. В 1310 году Климент V охарактеризовал французское королевство как «денежный вакуум».

У Филиппа остался только один выход: ухудшение золотых монет. До сего времени они оставались неприкосновенными, с 22 января 1310 года король распоряжается вместо монет достоинством в 44 ливра чеканить из того же веса золота 65 ливров, 10 солей и 4 денье. Речь шла о наиболее распространенных монетах — флоринах с изображением ягненка.

Спустя год король предпринимает последнюю попытку пополнить казну, за счет махинаций с монетами. Филипп объявляет, что буржуа — монета достоинством в 1 денье — по новой системе обращения теперь имеет достоинство в 1 денье по старой парижской системе. Соотношение между старыми и новыми деньгами составляло 5:4. Теперь гражданин обязан был повсюду платить на 20 % больше. Эту идею королю подал второй по могуществу человек во Франции Ангерран де Мариньи, Через год Филипп возложил решение всех финансовых вопросов на него.

Народ ожидал новой аферы. По стране прошла буря протестов. В 1313 году Филипп вынужден был отступить.

После кончины короля становятся достоянием гласности многие тайны его семьи. Над королевским домом померк божественный нимб.

Жоффруа Парижский в 1313—1319 годах составил состоящую из 8000 стихов хронику, рассказывающую о событиях 1300—1316 годов. Соблюдая необходимую осторожность, Жоффруа изложил мнение простого народа о своем короле: «Ты брал сотую часть, ты брал пятидесятую, ты брал так много займов, король... В твоих закромах должны быть деньги тамплиеров, евреев и ростовщиков. Ты обложил налогами и податями ломбардцев. Никогда до тебя короли не обращались так плохо со своим народом... На смертном одре короля охватило раскаяние... В его время больной была вся Франция, и у народа мало причин для того, чтобы оплакивать его кончину.

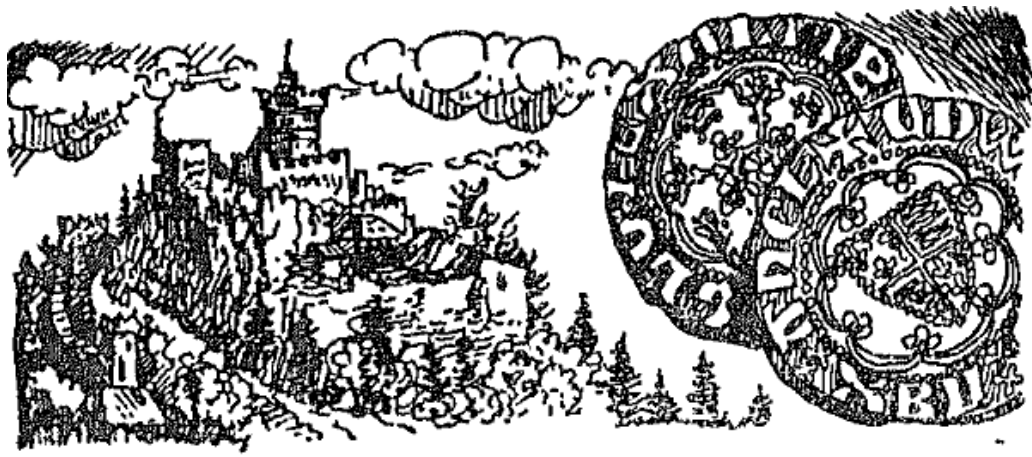

«СТРИЖКА МОНЕТ»

В средневековой Европе по мере распространения мелкого ремесла все больше торговых городов и мелких князей приобретали право чеканить свои монеты.

Наступали времена, когда деньги и хозяйственные отношения становились все более важной сферой человеческого быта. Средневековое государство с его системой натуральных податей постепенно уходило в прошлое. Наступила нора суверенного государства с четко обозначенной границей и владельческим правителем, который вершил свою волю, опираясь на придворных и солдат. В основе его существования лежал принцип: «Сколько денег — столько государства».

Способы изысканий звонкой монеты становились важной проблемой политики государства. Под предлогом защиты денежного стандарта частным лицам было запрещено изготовление монет. Хотя государство занималось мошенничеством, скрытно добавляя в монеты неблагородные сплавы или уменьшая вес монет. Чеканя такие монеты короли, крупные лендлорды, герцоги, графы, бароны ставили на них сбою печать или геральдический знак. Искушение пополнить казну незаконным путем было слишком велико. Сама же фальсификаторы старались получить нормальные опознавательные знаки владельца другой территории.

Среди венценосных особ находились и такие, которые вели активную борьбу с фальшивомонетничеством. Как говорится, всерьез и надолго.

Английский король Генрих I (правивший в 1100—1135 гг.), видно, не без оснований получил прозвище «прекрасноликий ученый». Он был озабочен искоренением фальшивомонетного промысла в Англии.

Вначале своего правления Генрих I отобрал право на выпуск денег у ювелиров. Он вывел из обращения все знаки нарицательной стоимости, которые имели хождение в бедных провинциях, например морские раковины, перья и т. д. Генрих I изобрел одну из самых необычных денежных систем в истории, названную системой «мерных реек». Эта система продержалась 728 лет и была отменена

только в 1826 году. Она была принята для того, чтобы избежать манипуляций со стороны разного рода поддельщиков.

Новая денежная система основывалась на деревянных полированных рейках с зарубками с одной стороны, обозначающими номинал. Потом рейка расщеплялась вдоль по всей длине таким образом, чтобы сохранить зарубки. Одна половина рейки осталась у короля и служила защитой от подделки, а вторая была пущена в обращение. Хранящийся в настоящее время в Музее Банка Англии образец мерной рейки очень велик и соответствует 25 тысячам фунтов стерлингов. Представим, что первый акционер Банка Англии купил себе акции в самой (на то время) могущественной и богатой корпорации мира с помощью этого куска дерева. Неудивительно, что после своего образования в 1694 году Банк Англии подверг яростным нападкам эту находящуюся вне его постоянного контроля систему. Именно этого постоянного контроля и добавился Генрих I.

Почему люди принимали кусок дерева в качестве денег? На протяжении всей истории развития рынка люди использовали в операциях товарно-денежного обмена все, что они соглашались ценить и принимать как деньги. Ведь деньги есть то, что люди соглашаются использовать как деньги. Например, в наше время деньги только бумага. Здесь имеются свои тонкости, тот же Генрих I приказал использовать мерные рейки для уплаты королевских налогов. Это сразу заставило их обращаться и приниматься в качестве денег.



Рис. 23. Английский король Генрих I (1060—1135 и.) —
ярый борец с фальшивомонетчиками

Ни одна денежная система не работала столь хорошо такое длительное время. Фактически могучая Британская империя, эта владычица морей, была создана на основе системы реек, которая удерживалась вопреки постоянным попыткам менял и другим манипуляторам с монетами подорвать ее с помощью металлических монет. Конечно, металлические монеты никогда полностью не выходили из обращения, так же как и рейки, использовавшиеся для уплаты налогов.

Чтобы покончить с поддельщиками, Генрих I провел две «рудные акции» в 1108 и 1125 годах. О них сообщили современники короля Флорентин Вигорненский, автор хроники событий до 1118 года, и Генри Хантингтон, описавший события до 1154 года. Флорентин рассказывает, что разоблаченным фальшивомонетчикам, которые подделывали мелкие монеты, «выкалывались глаза и отрезались половые органы». Генри Хантингтон, описывая события 1125 года, делает такую запись: «Стоит прислушаться к тому, как жестоки

распоряжения короля. Он пришел к мысли, что всем мастерам монетного дела в Англии, кто тайно подделывал монеты, следует отрубать правую руку».

Говорят, что в Рождественский вечер 1125 года Генрих I собрал в Винчестерском замке владельцев всех английских монетных дворов. Каждый должен был доказать чистоту своих монет. Не всем это удалось: 94 гостя покинули Винчестер однорукими.

В хронике Джона Уорчестера, охватывавшей события с 1118 по 1140 год, подтверждается это: «Монетным мастерам, схваченным в Англии за чеканку фальшивых монет, по эдикту короля отрубается правая рука, и отрезаются нижние части туловища».

Веское слово против фальшивомонетничества сказала и церковь — официальная идеология того времени.

С критикой нарушения правил чеканки монет в своем труде «Принципы государя» выступил знаменитый философ Фома Аквинский (1225—1274 гг.). Он писал, что монета предназначена исключительно для того, чтобы содействовать хозяйственному обороту. Воззрения подобного рода еще долго оставались гласом вопиющего в пустыне.

Еще было «золотое время» поддельщиков.

В годы правления Эдуарда III (1327—1377 гг.) аббат Массандрой, практически не скрывая, выпускал фальшивые монеты. Король был убежденным противником папства и, кроме того, не мог терпеть еще одного конкурента. Это и решило судьбу предпринимателя в сутане. После тяжелых пыток аббат попал на виселицу.



Рис. 24. Золотой, кунетабль (четвертак) Эдуарда III: а — аверс; б — реверс

Шло время, чеканщики монет набирались ума-разума. Они начали запасаться письменным распоряжением своих господ на изготовление фальшивых денег, снабженных их печатями. Так, например, поступил в 1350 году монетных дел мастер Якоб Швет из Кенигсберга.

12 июля 1347 года маркграф Бранденбургский Людвиг ввел монетный порядок. Из марки серебра (куска серебра весом 14,5 лотских унций) повелел изготавливать 28 шиллингов и 4 пфеннига, всего 340 пфеннигов. В указе говорилось: «Никто, ни христианин, ни иудей, не должен делать монет. Кто будет пойман за этим занятием, будет судим, как фальшивомонетчик и повешен».

Действия маркграфа по этому вопросу имели законную силу «при поддержке государственного совета и совета сословий». За два года до этого совет сословий отклонил порядок устранения системы ежегодного изъятия монет и выпуска новых, открывавшей большие возможности ухудшения качества монет. Людвиг преступил закон и 1 января 1350 года отдал приказ Якобу Швету, не определяя

веса монет и содержания в них серебра, чеканить из марки серебра 35 шиллингов, или 420 пфеннигов. Через три дня мастер получил письменное распоряжение. Фактически Людвиг приказывал монетному мастеру превратиться в фальшивомонетчика. Швет принял к исполнению приказ и принялся за дело.

Около года ходили в маркграфстве фальшивые пфенниги, 20 ноября 1350 года совет сословий предъявил обвинения Якобу Швету в подделке монет. Несмотря на то, что мастер показал письменное распоряжение маркграфа, он по решению суда был выслан из страны. Это было легкое наказание. Возникший в начале XIII века свод законов Саксонии — наиболее значительный юридический документ средневековой Германии гласит: «Если монетчик изготавливает фальшивые монеты с тем, чтобы пустить их в оборот, он рискует своей шеей». Безусловно, речь идет о виселице, в Китае за те же преступления закапывали в землю живьем, в Японии распинали на кресте. У Данте повествуется о горькой жалобе мастера Адама из города Брешиа, урожденного англичанина, о его непомерных страданиях в аду. Туда он попал с костра, на который его привела стезя фальшивомонетчика. Адам по поручению графов Гвидо, Алессандро и Апшояфо из Романьи подделывал золотые гульдены с изображением Иоанна Крестителя с содержанием в 3 карата 21. В 1281 году его сожгли за фальшивомонетничество. В суде его высокопоставленные покровители отказали в поддержке.

Укрепляющая свои позиции буржуазия все более осознает ту опасность, которую несет фальшивомонетничество. Во Фризском праве говорится: «Фальшивомонетничество грабит духовенство, господ и всех людей и является самым злостным врагом». Вспомним диспут, происходящий в аду, между греком Синоном, обманом уговорившим троянцев ввести в город деревянного коня, и мастером Адамом. «Я говорил, а ты чеканил ложь», — вот позиция Синона. Хотя грек погубил целое царство, он считает, что Адам греховнее черта.

В Германии в ранний период средневековья еще не существовало единого имперского уголовного права, но смертная казнь за фальшивомонетничество предусматривалась везде. Различались только способы умерщвления: казни петлей, топором, костром, виселицей, кипящей водой.

Особенно жестокий вид казни — сварение приговоренного в кипятке — практиковался с 1285 года. В 1431 году власти города Штральзунда объявили о розыске Николауса Винкльдорпа, который прибыл в город вместе с купцом Германом Олдендорпом, Винкельдорпу, обвиненному в подделке денег, удалось сбежать. Проходивший по этому же делу Клаус Эльмхорст судом был приговорен к смерти в котле с кипящей водой. Фальшивые пфенниги, которые завезли обвиняемые в Штральзунд, были найдены под кроватью Винкельдорпа. Указ датируется 31 марта 1431 года.

На старой рыночной площади Штральзунда жители в октябре 1431 года стали свидетелями ужасной казни. Обычно на площади организовывались народные увеселения. Большею частью они не были тем, что понимают современные люди. Например, в 1414 году гвоздем программы «увеселений» было насаживание кошки на позорный столб. Тот, кому это удавалось, провозглашался «кошачьим рыцарем». Через год горожане потешались, наблюдая, как слепые старались бить дубинками свинью и попадали друг в друга.

Только в 1632 году на рейхстаге в Регенсбурге было принято единое для всей Германии уголовное уложение — кодекс Карла V, известный как «пеньковое право». В ст. 136 этого кодекса дается развернутое толкование фальшивомонетного промысла: 1) подделка внешних данных монеты; 2) использование нечистого металла; 3) облегчение веса монет. Фальшивомонетчиков наказывали сжиганием заживо на костре. Кто имел сведения о фальшивомонетчиках или участвовал в их махинациях, подвергался наказаниям от тюрьмы до виселицы. В кодексе явно прослеживается разница между степенью риска фальшивомонетчика-ремесленника и фальшивомонетчика-господина. Если первому грозила мучительная смерть, то «господин» только терял свое право чеканки монет.

Средневековая Европа имела огромное количество монетных дворов. Каждый герцог старался завести монетную мастерскую. Это было необычайно выгодно: из одного и того же количества серебра выпускали все больше и больше монет. Думали, если из одного фунта серебра вычеканить на несколько десятков монет больше, то и купить можно будет больше товаров. В определенный период времени — это было действительно так. Очень скоро такая более легкая монета теряла свою цену, падала ее покупательная способность. Короли, князья, графы снова увеличивали число чеканенных из того же фунта монет и снова извлекали кратковременную денежную выгоду, ни в коей мере не думая о будущем.

Частная, своекорыстная деятельность феодалов, дорого обходилась государству, приводила к развалу денежного обращения, порой исчезновению серебра с рынка, вообще к расстройству экономики.

Бывало, что в каком-нибудь городе чеканили монеты на протяжении 2—6 лет, а затем выпуск монеты прекращался. Часто этот кратковременный выпуск монеты преследовал не только экономическую, но и политическую цель: таким образом правитель желал заявить о себе, своем суверенитете или же о завоевании этого города. Преследовались и благие экономические намерения: наладить денежное обращение по именно тем весовым нормам, которые, как казалось монетчикам и правительству, были бы самыми удобными для этого региона. Выпускали монеты по новому весовому стандарту, но для преобразования всего денежного обращения необходимо было иметь много металла и больших средств. Обычно у такого монетного двора их не имелось. Выпустив несколько серий монет, монетный двор прекращал существование.

Отдача на откуп денежного промысла стала распространенным явлением, поскольку денежная чеканка приносила солидный доход. Государство считало выгодным для себя получить от какого-нибудь купца вперед на несколько лет сумму денег, которая составила бы доход от монетной чеканки. Взамен купцу-откупщику предоставлялось право чеканить монеты в таком-то городе, но на определенных условиях, с соблюдением монетных типов, с обязательной чеканкой монеты от имени правителя.

Откупщики, стараясь выжать все из доходов, которые приносила чеканка монеты, портили их, уменьшали в весе.

В средневековой Европе особенно выделялись так называемые биллонеры (от слова «биллон», означающего неполноценную монету, в которой драгоценного

металла меньше, нежели полагается, но которая, однако, имеет хождение наравне с полновесными монетами), промышленявшие испорченными монетами. В тот период ходило много биллонов, так как примитивная техника чеканки не позволяла делать монеты абсолютно одинаковые. Торговец, меняла или сборщик бережно сортировал попавшие к нему в руки монеты, выуживая наиболее тяжелые. Потом отправлялся к ювелиру и сбывал их по весу за хорошую приличную цену, получая неплохой барыш. Некоторые дельцы спиливали «излишек» металла, надеясь, что никто не будет заниматься проверкой соответствия монет официально установленному стандарту. Естественно, что риск при этом не исключался. Эта операция называлась «стрижка монет».

Для борьбы с такими видами мошенничества начали еще более практиковать насечку по обрезу монет. Появились первые станки для монетного двора. Великий Леонардо да Винчи сконструировал станок для вырезывания монетных кружочков. Знаменитый скульптор Бенвенуто Челлини придумал винтовой пресс для оттискивания на монете изображения. Правда, широкое внедрение этих механизмов растянулось на многие десятилетия.

Рис. 25. Чеканка монет во Франции в средние века

На рис. 25 можно увидеть чеканку монет во Франции в период царствования Людовика XII (1462—1505). Один мастер обрезает ножницами кружочки, другой изготавливает листы серебра, третий чеканит. За большим столом казначей ведет учет выпускаемой монеты. Огромная печать, ножницы, молотки и штампы — вот вся примитивная техника средневекового монетного двора.

Правителям не оставалось ничего другого, как ввести обязательное взвешивание монет при совершении сделок. Ведь одно сходство выгравированных на монетах изображений не гарантировало их подлинности.

Необычайно острая борьба шла между фальшивомонетчиками и антимонетчиками. В XVI веке основную массу «незаконнорожденных» денег, так шутливо называли фальшивые монеты, составляли подделки испанских монет. В основном, это были мелкие монеты, которые было дешевле чеканить и труднее выловить.

В Испании большой урон денежной системе нанесли монеты, изготовленные из расхищенных по дороге в Европу драгоценных металлов из Нового Света.

Оттуда два раза в год караваны испанских судов в сопровождении военного эскорта прибывали в Севилью, где располагался испанский монетный двор. Поступления металла в течение XVI века были значительными: около 260 тонн золота и 200 тыс. тонн серебра, что составляло треть изначальных запасов всей Европы. Некоторые историки утверждают, что на подпольные монетные дворы за это же время поступило примерно столько же контрабандного металла, который не прошел отметку в портовых документах.

Было и такое, что определенная группа злоумышленников сговаривалась не обращать внимания на указы монарха об изъятии той или иной монеты. Периодически подобные указы издавались: они объявляли монеты недействительными вследствие их неполноценности. Такие монеты следовало

сдавать в казначейство, где их разрубали, а потом продавали на вес. Очень часто, особенно при острой нехватке денег, случалось, что внимание на подобного рода указы не обращали. Запрещенными монетами продолжали пользоваться по взаимно согласованному неофициальному курсу. Так случилось с испанскими мелкими монетами во Франции во второй половине XVI века.

Относительно же антимонетчиков, то их можно разделить на две группы. Это, прежде всего те, кто не желал отказываться от меновой торговли. Антимонетчиками были и те, кто в качестве мерил стоимости использовал драгоценные металлы на вес, избегал таким образом вмешательства в свои сделки государственных казначейских органов. При расчете «наличными» недоверие к существовавшей денежной системе выражалось в условии произвести оплату «сырым золотом» по тарифу, заранее согласованному между обеими сторонами. В XVI веке во Франции до трети всех сделок оплачивалось ювелирными изделиями (кольца, посуда) или золотым песком, добываемым в реках, или даже «спилками» с монет.

С азартом и размахом делали фальсификации монет все европейские государства. Если в XIII веке французский турский ливр составлял 93 грамма чистого серебра, то к XVII веку он похудел до 11 граммов.

В 1621—1623 годах в Германии порча денег приняла характер национального бедствия. Группы монетчиков устраивали свои мастерские в каждой заброшенной башне на большой дороге. Каждый обедневший барон мог основать в своем замке монетный двор, скупать хорошую, полновесную монету, переплавлять ее, выпускать плохую, низкого веса или пробы. «Князья запрещают солдатам, но позволяют монетчикам грабить людей и страну», — говорили в народе, фальшивомонетчиков-подпольщиков было достаточно много. В отчетных документах некоторых монетных мастерских того времени указывалась особая статья расходов на устройство... печей для сжигания фальшивомонетчиков.

В Германии часто фальшивомонетчика осуждали тайным судом и он получал кару «Поцелуй Девы».



Рис. 26. Средневековое устройство для пыток «Поцелуй Девы»

Осужденный на эту участь должен был поцеловать статую Святой Девы, стоявшую в подземелье. Это была бронзовая статуя громадных размеров. Когда подходили к статуе и касались ее, она раскрывалась надвое и обнаруживала внутренность, утыканную длинными, острыми гвоздями и заостренными клинками. Дверцы тоже были утыканы оружием, и на каждой, примерно на высоте человеческой головы, было по гвоздю длиннее остальных.

Эти два гвоздя выкалывали глаза. Когда дверцы раскрывались, жертва с помощью тайного механизма втягивалась во внутренность этой страшной статуи, и дверцы затворялись. Там несчастного пронзали ножи и гвозди, и через полминуты пол, состоявший из опускающей двери, раскрывался и несчастный проваливался вниз. Но там его ожидали мучения еще страшнее: под опускающей дверью находились шесть больших деревянных валов, расположенных парами, один над другим. Таких пар было три. Валы были снабжены острыми клинками. Расстояние между верхней парой параллельных валов было такое, что человеческое тело лежало между ними. Средняя пара была ближе, нижняя совсем близко. Под этим страшным аппаратом было отверстие, в котором слышался плеск воды. Механизм, отворявший двери статуи, также приводил в движение валы. Жертва, уже страшно изувеченная и с выколотыми глазами, падала в опускающую дверь между верхней парой валов, и тело ее разрезалось со всех сторон ножами, которыми были утыканы валы. В этом обезображенном состоянии трепещущая масса падала между второй и ближе сдвинутой парой валов и, вся изрубленная, попадала на самую нижнюю пару, которая превращала ее в маленькие куски, падавшие в ручей, протекавший внизу и уносивший ее.

Порча денег привела к тому, что многие монеты стали содержать очень мало серебра. До 1280 года кельнский пфенниг весил 1,315 грамма серебра, а в конце XIV века в нем содержалось не больше 0,075 грамма.

Грош в средние века был большой серебряной монетой: «толстый динарий». Порча этой монеты привела к тому, что слово «грош» начали употреблять как синоним самой маленькой, ничтожной монетки.

Никому не хотелось стать жертвой фальшивомонетчиков, принять порченную монету, попасть впросак. Интересен диалог из немецкой духовной поэмы XIV века, Иудейский первоовященник Каиафа выплачивает Иуде знаменитые тридцать сребреников:

Иуда. Этот пфенниг — красного цвета.

Каиафа. За него ты получишь и хлеб, и мясо.

Иуда. Этот пфенниг не годится.

Каиафа. А ты посмотри, какой у него звон.

Иуда. Этот обрезан.

Каиафа. Вот тебе другой.

Иуда. Этот с дыркой.

Каиафа. Возьми другой.

Иуда. На этом фальшивое клеймо.

Каиафа. Если этот тебе не нравится, дам тебе другой.

Иуда. Этот — черного цвета.

Каиафа. Возьми другой и успокойся.

Иуда. Этот оловянный.

Каиафа. Ты решил нас измучить.

С превеликим трудом Каиафе удалось дать Иуде тридцать достаточно полновесных сребреников.

Именно во времена средневековья благодаря фальшивомонетничеству появился ныне популярный термин «всучить» (что-либо низкосортное, невыгодное). Жизнь этому термину дали сучавские подделки-монеты, которые в XVII веке чеканились подпольно на монетном дворе в г. Сучаве (Молдавия). Оттуда «сучавские подделки» в больших количествах попадали на украинские, белорусские, прибалтийские и другие земли. К этим подделкам принадлежат поддельные биллонные солиды (шиллинги) со знаками рижских монетных дворов. На реверсе, год, как правило, не совпадает с датами шведских королей, чьи монограммы помещались на аверсе (в 1621 г. Рига попала под власть шведов). В письменных источниках сучавские подделки называются «валашскими шиллингами». Резчики штемпелей подпольного сучавского двора мало интересовались, когда один монарх сменял другого. Они с удовольствием оказывали «помощь» законным монетным дворам, всучивая рынку шведские «солиды» молдавского разлива.

Фальшивомонетчикам активно помогали алхимики. Большим покровителем всех алхимиков являлся император Леопольд I, правивший с 1658 по 1702 годы. Его придворные алхимики проделывали сенсационные превращения. Самое волнующее алхимическое приключение связано с именем монаха августинского ордена Венцеля Зейлера. Слухи о вольной жизни алхимиков при венском дворе привлекли Зейлера в резиденцию императора. Скучная жизнь в пражском монастыре изрядно надоела ему. Похитив у одного алхимика красный порошок — таинственный философский камень — Венцель Зейлер поехал в Вену.



Рис. 27. Император Леопольд — ревностный поклонник алхимии.
На его глазах монах Венцель Зейлер в 1677 году превратил
серебряный медальон на три четверти в золотой

Император Леопольд I внимательно выслушал все, что поведал ему монах, и приютил нового алхимика. Тот должен был показать свое искусство в секретной лаборатории императора.

Зейлер сообщил, что он частично «окрасит», то есть превратит медный сосуд в золото. «Ну, что же, приступайте!» — приказал резко, но милостиво, император. Монах начал церемонию, сопровождая ее впечатляющими, театральными жестами, а также непонятными словами.

Слуга держал наготове медную чашу, чтобы по знаку Зейлера поместить ее на огонь. Когда она раскалилась докрасна, мастер высыпал на нее щепотку колдовского красного порошка. Произнося заклинания, Зейлер повертел медный сосуд несколько раз в воздухе и погрузил в чан с холодной водой. Произошло невероятное чудо: везде, где философский камень соприкасался с медью чаши, виднелся знакомый блеск золота.

Зейлер с облегчением повернулся к стоявшему поодаль тиглю с клокодавшей ртутью. Монах приказал подручному усилить огонь, поскольку теперь хотел окрасить ртуть до золота! Для этой цели он часть красного порошка облепил воском и бросил в кипящую жидкость. Повалил густой, едкий дым, который вынудил всех любопытных, подошедших слишком близко к огню, закашляться и отвернуться. Почти сразу сильное бурление в тигле прекратилось. Расплав затвердел. Монах заявил, что огонь еще недостаточно силен. Уверенным движением Зейлер бросил несколько углей в расплав. Они сгорели сверкающим пламенем. Почти сразу Зейлер приказал слуге перелить жидкий расплав в плоскую чашу. Все увидели, что содержимое значительно уменьшилось. Снова произошло чудо. Застывающий металл сверкал светлым блеском золота, ярко отражая трепещущий свет факелов. Император приказал отнести пробу золота к золотых дел мастеру.

Все с нетерпением ожидали, каков будет приговор. И вот ювелир заявил, что это чистейшее золото высочайшей пробы! Леопольд не скупился на похвалы. Охмелев от успеха, Зейлер объявил, что превратит в чистое золото обычное олово. Эта смелая попытка также удалась.

Из искусственного золота император повелел чеканить дукаты. Правда, критически настроенным придворным дукаты показались легковесными.

Возникает вопрос: «Как выполнил Зейлер свой алхимический фокус?»

Действительно, в ряде случаев от алхимика требовалась ловкость фокусника, чтобы незаметно подбросить в расплав кусок благородного металла. Некоторые «мастера золотой кухни» предпочитали пользоваться «для перемешивания» расплава полый палочкой, внутри которой прятали несколько зерен золота, а отверстие закупоривали воском. Если палочка была деревянная, то нижняя, полая ее часть полностью сгорала в расплаве. Вот так изящно и быстро уничтожалось вещественное доказательство.

«Золотых дел мастера» использовали тигли с двойным дном, из которых при накаливании выливалось золото или угли с запаянным внутри золотом. Иногда успеху содействовала золотая пыль, которую вдвухали в расплав вместе с воздухом, накачиваемым воздуходувкой.



Рис. 28. Старинная карикатура на алхимика. Рисунок Брейгеля Старшего, XVI век

При превращении ртути в золото, наиболее популярном в те времена, надо было выделить золото, «запрятанное» в ртути. В измельченном состоянии золото почти мгновенно растворяется в жидкой ртути, которая при этом не меняла своей характерной серебряной окраски. Такие амальгамы золота остаются жидкими вплоть до содержания его 10—12 % и выглядят, как чистая ртуть. Отогнать жидкую ртуть для алхимика несложно. После испарения ртути в тигле остается чистое золото.

Сейчас в ювелирном промысле используют сплавы из других металлов, поразительно похожие на золото. Принц-металл — так именуют латунь золотой окраски. Мангеймским золотом называют сплав меди, цинка и олова. Мозаичное золото, полученное из меди и цинка, имеет оттенок самородного золота. Металл гамилтон применяют для «золочения» различных предметов. Наиболее известен тальми — также сплав меди с цинком, имеющий прекрасную золотую окраску и чрезвычайную стойкость к коррозии.

Существуют минералы и химические соединения, сходные с золотом. Например, слюда с желтовато-золотым блеском, называемая в народе кошачьим золотом, и пирит (железный колчедан), имеющий металлический латунный блеск. Легендарные золотые сокровища царя Креза, возможно, большей частью состояли из искрящегося пирита.

В 1974 году канадские химики получили из ртути кристаллы с золотым блеском. Речь идет об арсенофториде ртути — соединении необычайного состава и строения. Разве это не алхимия в ее лучшем, классическом смысле!



«Мерила блюсти без пакости».

Народ высказывал недовольство плохим качеством серебра в гривнах. Следствие вышло на мастера по отливке Федора-фальшивомонетчика. Некий «ливец и весец» (то есть литейщик, серебряных дел мастер) Федор Жеребец промышлял изготовлением гривен из неполноценного металла.

Необычайно образно рассказывается об этом в Новгородской летописи: «При державе великого князя Василия Ивановича начата безумнии человецы, неучением вражбим... деньги резати и злой примес в серед класти, того много лет творяху...» Федора Жеребца вызвали на вече и стали пытаться, «на кого он лил рубли плохие». Чтобы у подсудимого развязался язык, его напоили водкой. Окосевший мастер оговорил 18 человек. Суд долго разбираться не стал, собрали всех поделыщиков и разом, всех сбросили в реку Волхов.

Протрезвев, Жеребец твердо заявил, что ни в чем не виновен и что так лютят гривны на всей земле. Но его все равно казнили, а в Новгороде начался такой мятеж, что несчастный новгородский посадник заболел и умер.

В те времена за подделку монет «казнили многих людей, москвич, и смолян, и костромич, и волжан, и ярославец, и иных городов московских, а казнь была: олово лили в рот, да руки секли».



Рис. 29. Миниатюра из летописи XVI века Казнь фальшивомонетчиков

Монетное производство было под строгим контролем правительственных служб. Прием на работу в монетный двор обставлялся необычайно строгими мерами. Поступающий должен был принести присягу и назвать поручителей, которые могли засвидетельствовать его благонадежность и подтвердить, что не станет красть серебра, примешивать в серебро медь или олово, воровать, подделывать чеканы и штамповать фальшивые монеты. Даже после присяги и поручительства все мастера оставались под строгим присмотром. Как писал историк, такой присмотр заключался в том, что, когда, работники монетного двора шли на работу или с нее, «осматривают донага, чтобы они не приносили меди и олова, свинцу, или з Двора чего не унесли».

Во главе Денежного двора стояли специально назначаемые царем дворянин и дьяк. Вся техническая часть заведения возглавлялась головой из гостей (купцов) и целовальниками из торговых людей. Целовальник — это человек который давал специальную присягу и целовал крест, чтобы подтвердить готовность работать честно, без злого умысла и воровства. Эти должностные лица принимали металл, выдавали его мастерам и получали от них готовую монетную продукцию. Высшие руководители двора менялись ежегодно, чтобы в их души не прокрался искус. И все равно размах фальшивомонетничества не ослабевал.

К 1601 году в Русском государстве работали три денежных двора; в Москве, Пскове и Новгороде Великом. Они являлись государственными денежными дворами, и чеканка монет на них составляла царскую монополию.

Серьезнейшей проблемой было снабжение денежных дворов сырьем для чеканки. Промышленной добычи серебра и золота в России не существовало вплоть до середины XVIII века. Золото и серебро закупали за рубежом, в Европе. Отсюда на Русь шли громадные количества серебряных западноевропейских монет-талеров и в более меньших количествах серебро в слитках к проволоке, а также золото в монетах и слитках.

Торговля талерами («ефимками») для иноземных купцов представляла огромные выгоды. Они продавали талеры, как товар, и меняли их на русские товары: пушнину, лесные товары, поташ, пеньку, воск, сало, леи. Все это с большой выгодой перепродавалось на европейских рынках. Правда, и русская казна не оставалась без прибыли. За каждый талер, купленный у иноземца, казна платила от 36 до 36 с половиной копеек. Чтобы серебро несли на денежные дворы, была установлена более высокая цена при сдаче его в монетное производство: за каждый талер на денежных дворах платили 38 или 38 с половиной копеек.

Любой владелец серебра мог приходиться на денежный двор со своим сырьем и заказывать из него монеты. После вычета пошлины он получал на руки то количество русских денег, которое выходило из переплавленного серебра. Основные заказчики денежных дворов, естественно, была царская казна и купечество, занятое внешней торговлей.

Государевы денежные дворы представляли собой самые крупные предприятия на Руси. На главном денежном дворе — Московском, который был и ведущим учреждением для всего денежного производства — Денежным приказом, трудилось не менее 100 человек. В Новгороде, на рубеже XVI— XVII веков,

работало приблизительно столько же, на Псковском, самом маленьком, около 30 человек.

На денежных дворах трудились плавильщики и кузнецы, которые плавил серебро, выжигали из него посторонние примеси и из очищенного серебра делали заготовки для чеканки. Они назывались «гнезда» и представляли собой определенное количество серебра в слитках (гнездах?). От кузнецов это серебро поступало к волочильщикам, которые, пользуясь простым сооружением-воротом, пропускали серебряные стержни через все более уменьшающиеся отверстия в доске и в результате из стержней получали проволоку. Проволока далее поступала к бойцам, которые на специальных «глатких» чеканах плющили проволоку. Рабочие-резальщики резали проволоку на заготовки для будущих монет. Заготовки имели вес и размер копеек или полушек. Достигалось это просто. За исходный вес брали малую гривенку (в современных мерах веса — 204,756 грамма). Серебряная проволока с таким весом разрубалась на 300 заготовок для копеек, или 600 заготовок для денег, или 1200 заготовок для полушек. Заготовки поступали к чеканщикам. Орудием чеканки были чеканы — сделанные из закаленного железа стержня. На торце одних помещалось изображение ездока, на торце Других — надпись. Один из стержней имел четырехугольное основание, которое чеканщик закреплял в специальном пазу на скамье. Чеканщик закреплял нижний чекан, брал в одну руку верхний чекан, в другую — молот; подручный — «подметчик» — подкладывал на нижний чекан заготовку, чеканщик наставлял верхний чекан и ударял по нему молотом. Монета таким образом отчеканивалась. Конечно, необходима была большая сила и сноровка, чтобы при помощи подобной примитивной техники чеканить сотни тысяч копеек, денег, полушек.

Главным и самым тщательно оберегаемым орудием производства на денежных дворах были маточники — своеобразные болванки, сделанные из особо прочной закаленной стали.

На одних маточниках — «вершниках» — резались надписи, на других — «исподниках» — изображения. Правда, полной уверенности в том, что «вершники» несли надписи, а «исподники» — изображения, нет. Сохранившиеся чеканы XVII века свидетельствуют о том, что изображения помещались на нижнем чекане, имевшем квадратное основание для укрепления в пазу, а надписи — на верхнем чекане, представлявшем собой короткий цилиндр. С вершников и исподников изображения отчеканивались на чеканы, которыми непосредственно чеканила монеты. При разрушении чекана от длительной эксплуатации сносившийся конец зачищали и на образовавшуюся гладкую поверхность оттискивали с маточника новые изображения или надпись. С одного маточника снималось до нескольких сот чеканов, пока маточник окончательно не изнашивался. И действующие, и изношенные маточники тщательно сохранялись.

Основная производственная единица денежного двора была «станция — артель, включавшая плавильщиков, кузнецов, волочильщиков, бойцов, чеканщиков — всех рабочих» занятых производством монеты, ба их работу ответственность нес староста, избиравшийся ежегодно из числа чеканщиков. Заказ на чеканку давался обычно одной станции, и староста следил за всеми операциями. В книгах денежного двора записывалось, сколько получено от

заказчика серебра» какой станице оно передается для переработки. Староста обязан был сдать готовую продукцию, указав размеры «угара», «крох», отпавших от серебра в процессе чеканки, производственного брака. Готовую продукцию подсчитывали и сравнивали с весом серебра, полученного от заказчика. Тщательно сравнивали, точно ли соответствовало количество получившихся монет весу сданного серебра за вычетом «угара» или «крох». Этой проверкой занимались целовальники, сидевшие в приказной избе, располагавшейся в центре двора. Каждая станица сдавала готовый заказ в кожаных мешках — «юфти» — с личной печатью старосты. Подсчет готовых денег происходил в специально отведенном для этого месте. Посреди двора стояли под навесом дубовые столы, под ними были расстелены «кожи», чтобы ни одна монета не могла затеряться на земле. В книгах записывался окончательный итог всех операций по изготовлению и подсчету денег, записывались все пошлины, взятые с заказчиков, размеры оплаты «мастером за дело». Часть денег получали заказчики, казенные заказы в мешках под охраной стрельцов увозились со двора.

Руководство денежными дворами осуществляли «гости» — богатые купцы, выбиравшиеся из городского купечества на год, в порядке несения городской повинности. Мастера набирались из вольных посадских людей. При вступлении в должность мастера денежного двора называли поручителей и принимали присягу, «будучи у царского дела, не воровать серебра, и денег не красть, и в серебро меди и олова не примешивать и в домах своих воровских денег не делати никаких и воровски под чеканы не подделываться». Голова двора также присягал: в свой год сидя, служить на денежном дворе честно и по совести.

Денежный двор окружал высокий забор — «тын». По углам стояли караульные избы со стрельцами. Во двор вели укрепленные ворота. Денежников обыскивали «донага» и тогда, когда они приходили на работу, чтобы они не проносили с собой свинца, олова и других металлов для примешивания в серебро, и тогда, когда они уходили, чтобы не выносили готовых денег или производственного брака, которому, также вели строжайший учет.



Рис. 30. Миниатюра из летописи XVI века с изображением работ, производимых на денежном дворе

Денежные мастера получали за свою работу сдельно: за каждую гривенку переработанного серебра было велено платить «чеканщиком, и волочильщиком, и бойцом, и кузнецом по 10 денег с полушкой». В самом привилегированном положении находились «резцы» — мастера-художники, готовившие маточники. На денежном дворе работал один, реже — два «резца». «Резец» получал отдельно годовое жалованье, но размеры его неизвестны.

Денежные мастера освобождались от несения городских повинностей: ночных дозоров, общих работ на том основании, что они у государева дела день и ночь беспрестанно». Они не выходили с денежных дворов, пока длился один передел — полная обработка одной или нескольких партий поступившего серебра.

Само качество чеканки было невысоким, и браковка монеты, очевидно, отсутствовала полностью. В обращение поступали даже монеты, отчеканенные по недосмотру застрявшей в верхнем штемпеле монетой: на одной стороне находится переданное нижним штемпелем нормальное изображение, а на другой стороне — его же углубленный след. Денежники называли такие монеты «односторонними». Однако их не считали браком. Проволочные монеты часто имели плохо различимое изображение и неправильную форму, за что их в народе прозвали «чешуйками».

Все это было на руку фальшивомонетчикам различного рода и ранга. В том числе и работающим по государственному заданию вражеской стороны, так сказать, «наученьем вражьим... деньги резати».

Это особенно ярко проявлялось в смутные времена.

...16 июня 1611 года в Новгород вошли шведские войска. С согласия новгородских властей над городом был установлен протекторат шведов. Власть в городе передавалась шведским военачальникам Якову Делагарди («боярину большому и ратному воеводе Якову Пунтосовичу Делагарди»), Эверту Горну («боярину и ратному воеводе Эверту Куарлусовичу Горну»), а также боярину и воеводе Ивану Никитичу Большому-Ордынскому и дьяку, «секретарю» Монше Мартыновичу. В число городских властей входил и митрополит Исидор.

Овладев Новгородом, шведы воспользовались тем, что в городе работал монетный двор. Как говорится, оккупанты застали его «на ходу», и вскоре шведы начали резать «новые снасти». Среди старых лицевых и оборотных маточников времени царя Василия Шуйского были выбраны самые подходящие, и чеканка началась.



Рис. 31. Копейки царя Василия Шуйского.

Первым выпуском шведской оккупации стали копейки, лицевые и оборотные стороны которых были чеканены с помощью самой поздней пары маточников, употреблявшихся в 1610 году. Чеканились они на трехрублевой стопе.

Шведы недолго задержались на полноценной весовой норме. Понижение веса копеек в Москве заставило их сделать то же самое.

Именитые люди Новгорода поняли, что они совершили ошибку, пустив шведов в город, и начали тайные переговоры с Москвой. В январе 1615 года в Москву прибыла тайная грамота новгородцев, где они просили простить им прежние вины». «Вины» новгородцам простили, и началась подготовка к переговорам. В оккупированных шведами областях разгоралась партизанская война.

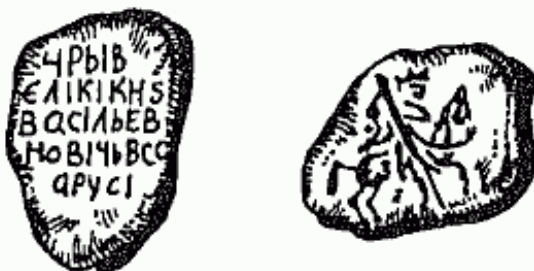
Отказ от намерения мирным путем включить Новгород в состав Шведского королевства сразу сказался на денежном деле. В марте 1615 года вес новгородской копейки снижается — из гривенки начинают чеканить не 360, а 390 копеек. Ее вес снизился по сравнению с весом копейки трехрублевой стопы на три четверти новгородской старой почки (около 0,15 грамма).

Вес копеек оказался равным не 0,52 грамма, что соответствовало бы норме, а 0,48 грамма.

В 1616 году шведское командование обратилось к чеканке фальшивых монет. Эти монеты были особого свойства. Извлечение выгоды из их выпуска основывалось на массовых операциях по выпуску старых копеек трехрублевой стопы. За них давалась новые копейки четырехрублевой стопы. На руки сдатчики получали наддачу по 10 новых копеек на рубль старых.

«Воровскими снастями» была пара наново вырезанных маточников: лицевого с буквами ПС (Псковский монетный двор) и оборотного с именем царя Дмитрия Ивановича, но с ними в работе оказался оборотный маточник с именем Василия Ивановича Шуйского, Вес «воровских» монет стал намного ниже нормативного веса копеек трехрублевой стопы.

Король Густав-Адольф находился в военном лагере, раскинувшимся под стенами осажденного Пскова. Сохранилось письмо короля от 28 июля 1615 года, направленное в Новгород, Якову Делагарди, и от 29 июля — шведскому казначейству в Стокгольм. В этих письмах речь идет о чеканке монет на Новгородском монетном дворе.

В письме к Делагарди король просил прислать в лагерь под Псков с нарочным «несколько чеканенных в последнее время московских денег», а также монеты, выпускавшиеся в то время «на монетных дворах Московии», которые король собирался «послать в Швецию как образцы». В письме руководителю Государственного казначейства и Счетной конторы содержалась подробная инструкция по организации прибыти от чеканки копеек. Давалось распоряжение о закупке «двух или трех бочек золота» («бочка золота» — счетное понятие, соответствующее 100 000 серебряных риксдалеров) для чеканки монет. Необходимость начать чеканку монет в России объяснялась тем, что это поможет сократить расходы на содержание гарнизонов: «Мы можем с замечательной

выгодой покрыть все расходы этими копейками». Копейки должны чеканиться «из хороших риксдалеров» и должны быть «так же хороши или даже лучше тех, которые чеканят теперь в Москве». Король надеялся, что новые копейки, изготовленные шведами, найдут широкое применение не только по всей России наравне с другими, но и в Польше, и в Литве, а также Данциге, Риге и прочих приморских городах. Определялась цена копеек — 42 копейки за риксдалер. Цена соответствовала той, по какой в то время покупали талер в Москве.

Отдавая распоряжение о чеканке монет, подражавших русским, король нарушал монопольное право царской власти на чеканку копеек. Фактически Густав-Адольф отдал распоряжение о массовом выпуске фальшивых денег. То, что они по качеству должны были оставаться такими же, как русские, но и «даже лучше тех, которые чеканят теперь в Москве», нисколько не изменяло факта фальшивомонетничества. Чеканка копеек вне царских денежных дворов считалась, с точки зрения российских властей, преступлением. Преступлением явилось и стремление распространять эти копейки за пределами России. Как известно, русская монета имела хождение строго в пределах Российского государства. Недопущение вывоза за границу драгоценных металлов в любой форме, в том числе и с монеты, являлось краеугольным камнем политики меркантилизма, которой придерживалось царское правительство. Король понимал все, поэтому не случайно просил сохранить в тайне, что закупаемые талеры пойдут на чеканку монет. В осторожной форме король высказал еще одно указание, не стесняться в выборе средств, которые позволяли бы максимально поднять доходы от чеканки. В заключение, «чтобы монетная чеканка производилась, чем больше, тем лучше, тем большую выгоду мы будем иметь от нее. Так что мы надеемся, что получим то, что просим для Ставки, и сможем таким образом содержать в большинстве мест наши войска без особых вспоможений из Швеции. Но на все это требуется время и терпение. Так, где же еще мы сможем найти подобные выгоды? И мы предоставляем вам все полномочия в настоящем деле, в чем подписываемся. Густав-Адольф».

После получения соответствующих инструкций шведские власти использовали предоставленные им полномочия в достижении максимальных доходов от чеканки. Они снизили нормативный вес копеек с 0,52 до 0,48 грамма, а также приступили к выпуску копеек, подражавших выпускам монет трехрублевой стопы.

В феврале 1617 года между Россией и Швецией был заключен Столбовский мир. Шведы получили единовременно 20 000 рублей русскими деньгами.

Ижорская земля перешла в шведское владение. Но русское местное население не желало пользоваться иноземной монетой — шведскими риксдалерами и их фракциями. Хотя монеты здесь продавали и покупали, как серебро. Шведы нашли простой выход. Они вывезли с Новгородского монетного двора целую станицу — артель денежников во главе со старостой Нефедкой («Нефедку с товарищи») и заставили их чеканить русскую монету. По условиям мирного договора не предусматривалось «никаких дел и книг и иного ничего не вывозить и людей сильно не вывозить». Действительно, шведы оставили на денежном дворе все старые маточники в неприкосновенности, однако остальные условия договора нарушили: вывезли людей, печать Новгород Великого, документы. Вывезли они и

пару маточников, которые были предназначены для организации чеканки трехрублевой стопы. Поскольку в составе вывезенной станицы не оказалось резчика монетных чеканов, то шведы прихватили чеканы, снятые с маточников, которыми непосредственно чеканили монеты. Чеканы переделали на имя царя Михаила Федоровича и ими «Нефедка с товарищи» приступили «в Свее» (Швеции) чеканить деньги. Шведские дипломаты, прибывшие в Москву в 1618 году для ратификации Столбовского договора, получили русское заявление: «...Искони не бывало, что государю вашему деньги чеканить в своем государстве великого государя нашего царского величества именем, мимо своего королевского имени». Москва потребовала, чтобы «государь свейский Густав-Адольф король по договору полномочных своих послов Яков Делагарди с товарищи ноугороцкого государства печать и денежные чеканы и денежных мастеров и иные дела, что будет после договору из Великого Новгорода и из иных городов вывезено, сыскав, велеть прислать назад»,

Требование о возвращении «Нефедки с товарищи» не было выполнено. Еще долго денежное обращение северо-западной части Русского государства засорялось многочисленными подделками.

Например, в 1619 году в Дании началась чеканка специальных денежных знаков — серебряных монет, по весу, внешнему виду и технике чеканки из проволоки полностью подражавших русским копейкам. В отличие от русских, данные монеты (у нумизматов они получили название «деннинги») имели имя не русского царя Михаила Федоровича, а датского короля Христиана IV. На части деннингов имя короля было написано на немецком языке готическим шрифтом (в переводе «Всемилолюбивейший Христиан IV король Дании»), а на другой части помещалась «русская легенда» — буквы фантастического алфавита, отдаленно напоминавшего русский, составляли надпись: «Христианос шетира королас Деннмарк».

6 апреля 1619 года королевский указ поступил датскому монетному мастеру Иоганну Посту отчеканить серию деннингов, по материалу и пробе «настолько похожих на русские образцы, что они могли бы пускаться в обращение как русские и быть ходовыми». Чеканить монеты предполагалось из расчета 48 деннингов на талеру. 7 июля 1619 года другой монетный мастер, Альбер Дионис, в Глюкштадте получил привилегию на чеканку монет и в том числе — на чеканку деннингов. Как видим, и шведский король, и датский король — инициаторы чеканки — имели одинаковые исходные намерения и общую точку зрения. Русские деньги — удобный объект для разного рода манипуляций.

Разница от чеканки монет шла в карман эмитентов, а не русскую казну. Кроме того, иностранные производители русских денег не очищали талерное серебро и талер не терял в весе при выгорании примесей. Простота технологии чеканки русских копеек стала их дополнительной привлекательной стороной. Не случайно ни поляки, ни шведы не пытались вносить кардинальные изменения в русское денежное дело, в глазах европейцев такое архаичное и соображениями руководствовались и датчане, чеканку деннингов.

Старые деньги приказывалось привозить в Москву и менять в казне с «наддачею нового дела деньгами». Иностранным купцам — «немцом» велено

было оказать, чтоб они впредь таких денег на московской чекан не делали и в наши города не привозили». Фальшивые деньги, полученные у «Немцов», следовало изымать, запечатывать печатью таможенников и, «перепечатав», возвращать владельцам.

В указе 1620 года упор делался на то, что привозные деньги «не згодятца ни к чему», поскольку они сделаны из низкопробного серебра или вообще не из драгоценных металлов. Исследования показали, что датские монеты чеканены из высокопробного серебра. Указ был направлен, прежде всего, против нарушения монопольного права чеканки монет вне русских монетных дворов. Более поздняя редакция указа, который неоднократно повторялся в первой половине XVIII века, говорит именно об «той главной причине запрещения привозных денег: «Денег своего дела привозить в Московское государство не пригоже, ни в одном государстве того не ведется, чтобы делать деньги на чужой чекан иного государства».

Огромное количество копеек, выпущенных в Дании, для торговли датских купцов в Лапландии, получили у русских прозвище «корелки худые». Эти монеты вызвали целую народную смуту. «Деньги-корелки худые, цена невольная, купля нелюбовная, во всем скорбь великая, вражда несказанная и всей земле связа, никто не смей ни купить, ни продать», — так причитал Псковский летописец в 1636 году.

Царь издал грамоту, повелевавшую начать расследование о воровских монетах. Царские сыщики не всегда действовали успешно, но всегда жестоко. «4 Генваря взял воевода к себе в съездную избу нашего посадского человека Дементия Чудова с семьей и на сыне его искать велел по мощням и по земям и тех медных денег не нашел... и на дворе по всем хоромам и коробьям, и по мощням, у жены его медных денег обыскивали и не нашли нигде». Бравый воевода не любил неудач, а посему пошел на прямой подлог. Сделано это было настолько грубо, что возмутился даже вологодский дьяк. Так воевода его «бил и за бороду драл и из съездной избы выгнал».

Менялись один за другим сыщики, но «корелки худые» не убывали, поскольку производились за бугром. Царь лишь мог запретить продавать товары иностранцам за привезенные от них русские деньги. Запрет вообще-то бы подействовал, если бы не плохое состояние русских дорог. «Ныне мостов нет, а дорога Худа, грязна и водяна, и ехать ныне с телеги тою дорогою некоторыми обычаями нельзя...».

Нельзя было русским купцам, а иностранные торговцы героически преодолевали все тяготы дорожные и торговали безнаказанно и беспощинно, таким образом подрывая экономику Великого государства Российского.

Недаром известный русский нумизмат И. Г. Спасский назвал фальсификацию «болезнью русского денежного обращения».

Этой болезни зачастую содействовали сами российские правители. Бот как описывает известный историк С. М. Соловьев денежные беззакония, предшествовавшие знаменитому «медному» бунту 1662 года. По решению царя Алексея Михайловича в 1655 году были выпущены в обращение медные монеты с нарицательной стоимостью серебряных. Два года все шло нормально. А в 1659

году медные деньги резко обесценились. Историк пишет: «Стали присматривать за денежными мастерами, серебряниками, котельниками и оловянщиками и увидели, что люди эти, жившие прежде небогато, при медных деньгах поставили себе дворы каменные и деревянные, платье себе и женам поделали по боярскому обычаю, в рядах всякие товары, сосуды серебряные и съестные припасы начали покупать дорогою ценою, не жалея денег. Причина такого быстрого обогащения объяснилась, когда у них стали вынимать воровские деньги и чеканы».

Снова последовали жестокости. Преступникам рубили головы, отсекали у них руки и прибивали у денежных дворов на стенах, а деньги и имущество преступников забирали в казну. Не помогло.

В 1663 году царь вынужден был отступить. Чеканку медных денег прекратили, всю наличность переплавили в металл. В 1664 году появился указ, который свидетельствует, что воля царя не была выполнена. Свои медные запасы людине сдавали в переплавку. В указе говорилось, что в Москве и разных городах появляются в обращении деньги «портучены» (натертые до серебряного блеска ртутью), а иные посеребренные или просто полуженные. Снова последовала волна жестоких казней. Всего за порчу монет в те годы было казнено более семи тысяч человек. Более чем пятнадцати тысячам отсекали руки, Ноги, наказали ссылкой, у многих отобрали имущество. Однако соблазн нажиться фальшивомонетничеством оставался большим. Свидетельство этому дело об «охульном серебре» иноземного купца Вахромея Миллера, который в 1676 году принес на Московский монетный двор серебро: целые или ломаные талеры.

По приказу царя серебро начали плавить, чтобы перечеканить в русские монеты. Когда часть серебра расплавили, то выяснилось, что талеры содержат очень плохой металл с большим количеством примеси олова, меди, свинца и т. д. Работать с таким серебром было нельзя. Обычно при переплавке выгорали примеси олова и меди. На этот раз угар был слишком велик. «Вахромеевские ефимки против любских (т. е. любекских) плоше», — доносили монетчики. Однако Миллер утверждал, что его серебро хорошее. Дело дошло до боярской думы. Царь указал, а бояре приговорили охульное миллеровское серебро переплавить и, если будет слишком большой угар, то недостаток серебра взыскать с иностранных купцов хорошими ефимками. На сей раз серебро плавил в присутствии заинтересованных лиц: Вахромея Миллера и его товарищей, некоторых других купцов, мастеров-монетчиков и серебряных дел мастеров. На 20 фунтов миллеровского серебра, взятого для пробы, пришелся очень большой угар немногим меньше 2 фунтов, т. е. почти 10%. Серебро забраковали.

Снова настойчивый Вахромей и его компаньоны били челом государю, и снова царь отдал приказ плавить «охульное миллеровское серебро». Из этого ничего не вышло: рвалось переплавленное серебро, не чеканилось, оно ломалось. Чем кончилось это дело, не известно. Известно лишь одно, что народ к фальсификации монет относился как к официальному злу. Единственный номинал — крошечная серебряная копейка низкого качества — доставляла большие неудобства. Крупные платежи приходилось пересчитывать по нескольку дней, а для меньших операций злополучная копейка была крупноватой. Мелкие торговцы начинали резать копейки пополам или натрое. В критические дни для денежного обращения

появлялись денежные суррогаты, например, клейменные кусочки кожи. Их окрестили «кожаными жеребьями».

Средние века уходили в небылое, наступало новое время.

Молодой царь Петр I начал денежную реформу. Серебряные, чеканенные из проволоки русские копейки еще ходили некоторое время. Царь Петр ненавидел их не меньше, чем боярские бороды, и называл их «старыми вшами». Однако избавиться от них удалось лишь в 1718 году.

Сбылась петровская мечта — все копейки стали медными. Однако другой мечте — вывести всех фальшивомонетчиков — не суждено было сбыться. «Денежные воры» остались.

ТАЙНЫ ПОДДЕЛЫЩИКОВ НОВОГО ВРЕМЕНИ...



МОНЕТНЫЙ ДВОР АКИНФЯ ДЕМИДОВА

В феврале 1744 года известный уральский заводчик Акинфий Демидов (1678—1745 гг.) преподнес императрице Елизавете Петровне серебряный слиток весом 11 килограммов. Слиток выплавляли на алтайских заводах Демидова из местных медных руд. Демидов прекрасно знал, что добыча благородных металлов частным владельцам запрещена, поэтому он попросил государыню направить на Колыванские рудники толкового чиновника для оценки на серебро эксплуатируемых им месторождений. Свои алтайские заводы, на которых появилась возможность выплавлять вместе с медью и серебром, Акинфий предложил передать в ведение «высочайшего кабинета».

Такой «верноподданнейший» поступок, сулящий огромную прибыль государственной казне, поначалу привел императрицу в неописуемый восторг, который вскоре сменился великим гневом. Вслед за Акинфием в Петербург прибыл штейгер Колыванского завода Филипп Трегер, подавший «извет» о том, что, дескать, Демидов ведет тайную добычу серебра и золота. Находясь в Колывани с 1740 года, Трегер, превосходный специалист по серебряным рудам, естественно, знал об этом. После окончания трехлетнего договора, собираясь уезжать в столицу, он неосторожно проговорился мастеровым, что донесет о незаконной добыче. Верные приказчики сразу дали знать хозяину в Невьянск. Вот тогда Демидов решился на хитрый ход. Захватив с собой мастера по плавке серебра Иоганна Юнгганса, он поспешил сам доложить императрице о якобы впервые выплавленном на Алтае серебре. Правда, он умолчал о том, что попутно получал золото, и что выплавка благородных металлов производилась им тайно не первый год. И даже самому себе Демидов боялся признаться, что в подземной части Невьянской башни был оборудован тайный монетный двор, где чеканились серебряные рубли.

Хитроумный ход не удался. Разоблачение Трегера вызвало сильное неудовольствие императрицы. Только заступничество благодетелей в лице барона И. А. Черкасова и других влиятельных придворных спасло именитого заводчика от суровых последствий «извета».

В Колывань для проверки «заявки» срочно послали бригадира Бейера. В январе 1745 года он приступил к плавке медно-серебряной руды, заранее заготовленной демидовскими приказчиками. Менее чем за год бригадир закончил порученное дело и в декабре возвратился в Петербург. Бейер доставил почти 45 пудов серебра, содержащего по пробам около 12 фунтов золота.

Щедрый подарок Демидова обошелся ему дороговато: все его алтайские рудники и заводы были отобраны в казну.

Таким образом, еще в начале 40-х годов XVIII века Акинфий Демидов уже занимался незаконной добычей серебра, а возможно, и золота. Очевидно, этим он занимался раньше, еще со времен постройки Колыванского завода (1729 год?).

Чтобы дать ответ, следует выяснить, знал ли Акинфий Демидов в то время о содержании серебра в алтайских рудах? Горный инженер В. И. Рожков, который изучал деятельность Акинфия Демидова на Колывано-Воскресенских заводах в конце XIX века, опубликовал архивные данные. Из них можно сделать вывод, что уральский заводчик узнал о месторождениях меди и серебра на Алтае от «рудознатного» мастера Каменского завода Федора Инютина.

В 1720 году томский воевода поручил Инютину проверить заявки на медь в Томском и Кузнецком уездах. Местные жители, которым было невыгодно открытие государственных рудников, подкупили Инютина, и тот обманул горное начальство, привезя вместо богатых медных руд пустые породы. Обман вскоре раскрылся, и Инютин в начале 1724 года сбежал на Невьянский завод, где и попросил убежища у Демидова.

Осуществить проверку сведений, полученных от Инютина, и подать заявку на указанные им месторождения Демидов сразу не мог. Еще не утих скандал с посланцем томского воеводы, да и отношения с начальником горных заводов Урала и Сибири В. Н. Татищевым оставляли желать лучшего.

В конце 1723 года Татищев отбыл с Урала, и Демидов сразу же послал на Алтай своих руководителей.

19 января 1726 года Демидов послал доношение в Берг-коллегию, в котором сообщает, что «для происку медных и прочих руд и осмотру руд и лесов посылал (рудоискателей) с заводов в Сибирь, в Томской и другие уезды в 1724 году». Рудоискатели возвратились в сентябре 1725 года и принесли весть об открытии ими богатых медных руд.

Подобная посылка Демидовым людей на Алтай за медью, когда еще полтора года назад он заявлял новому начальнику Уральских горных заводов генералу В. И. Геннину о своем нежелании плавить «добрую» медную руду у себя, в данном случае многое проясняет. Вскоре после смерти отца, 17 ноября 1726 года, Акинфий Демидов отправился в Петербург. Здесь, 10 января 1726 года, он объявил императрице Екатерине Алексеевне об алтайских медных рудах, обнаруженных в верховьях рек Алея и Чарыша, в районах Венинской и Змеевой гор недалеко от озера Колывани, в бассейнах речек Муралихи и Таволжанки. Образцы руд передали в Берг-коллегию, откуда они попали к монетному мастеру И. А. Шлаттеру для анализа.

Пока шло испытание руд, Акинфий Демидов, еще ранее сделав им пробу, подал 19 января доношение в Берг-коллегию с просьбой предоставить право «в Томском и Кузнецком уездах медную нам руду копать и заводы заводить».

К 1 февраля были получены анализы руд. В своем заключении И. А. Шлаттер отметил, что руды содержат от 8 до 53 процентов чистой меди. Такая руда обещала огромные прибыли будущему заводовладельцу. Естественно, что он всеми силами старался скорее получить разрешение на строительство заводов.



Рис. 32. Акинфий Никитич Демидов. Гравюра

Однако Акинфий Демидов думал о другом. 4 февраля он подал новое прошение, в нем, словно, между прочим, после просьб о запрещении «винной и пивной продажи» на намечаемых к строительству заводах и о взятии в компаньоны генерала В. И. Геннина, просил разрешить ему разрабатывать не только медные руды на Алтае, но и серебряные и золотые, «ежели же, где приищутся впредь».

Резолюцией от 16 февраля строительство медным заводам на Алтае разрешили с условием, что если там обнаружатся золотые или серебряные руды, то образцы их присылать на пробу в Берг-коллегию.

Это был очень неопределенный ответ на прошение, поскольку оставалось непонятным, кто же — заводчик или казна будет разрабатывать найденные руды. В общем, Акинфий Демидов, выслушав 17 февраля решение о строительстве заводов, заверил, что исполнит его в точности и в Берг-коллегию и в Сибирский Обер-бергамт «рапортовать о всем будет».

В подтверждение своей исполнительности Демидов тут же представил на пробу свинцовую руду. Анализ, который провел И. А. Шлаттер, показал, что содержание серебра в ней составило (в переводе на метрические меры) 1250 грамм на тонну. По тому времени это позволяло со значительной выгодой вести разработку.

Интересно, что местонахождение руды Демидов не указал. Тогда нарушились бы все его планы, и под угрозой оказалось бы разрешение на строительство заводов.

Еще лишь добиваясь разрешения строить заводы на Алтае, Акинфий Демидов уже знал о наличии серебра в алтайских рудах и намеревался его добывать. Имея на руках разрешение на строительство, Акинфий Демидов направил на Алтай своих приказчиков и мастеровых, которые на речке Локтевке построили небольшой медеплавильный заводик на две печи. Завод построили до осенних заморозков 1726 года. Первую полученную из печей черновую медь сразу отправили водным путем для очистки на Невьянский завод.

Проведя первые плавки, Демидов внезапно принял решение забросить Локтевский рудник и завод и обратился к генералу В. И. Геннину с просьбой прислать ему опытного в медном деле мастера для выбора места под новый завод.

В чем же дело? Содержание меди в локтевских рудах даже по тем временам было очень высоким — 37,5 %, вместо обычных 3 — 5 %. Локтевские руды оказались очень тугоплавкими и это могло послужить официальной причиной отказа от их разработки. Скорее всего, была другая причина.

Вот о ней-то заводчик и умолчал. Серебра, как установил потом академик Фальк, было всего ползолотника в пуде отборной руды (130 граммов на тонну).

Где же поставил Демидов новый завод? Посланные В. И. Генниным на Алтай в 1727 году специалисты-плавильщики по медному и серебряному делу — гиттенфервальтер Никифор Клеопин и саксонец Георги, прибыв на место и ознакомившись с положением дел, посоветовали начать строительство нового завода в трех верстах от первого, на реке Белой, впадающей в озеро Колывань.

Место было выбрано в районе распространения полиметаллических месторождений, содержащих, кроме меди, промышленные концентрации цинка,

свинца, серебра и золота. Именно это и соответствовало намерениям Акинфия Демидова.

Ожидая крупные доходы, он стал вести строительство нового завода, названного Колыванским, самыми быстрыми темпами. В сентябре 1729 года Колыванский завод был пущен в действие и первые караваны с алтайской черновой рудой потянулись на Невьянский завод. Так началась таинственная деятельность демидовского Урало-Алтайского комплекса, долгое время смущавшего позднейших исследователей своим плохим географическим размещением.

Отправка черновой меди с Колыванского завода в Невьянск за 2000 верст показалась горным чиновникам необычайно подозрительной. Берг-коллегия направила в 1732 году на Алтай ревизоров: ассесора В. Райзера и капитана В. Фермора. Демидовские приказчики представили ревизорам такие «счетные книги», что ревизоры, вернувшись осенью в Петербург, смогли сообщить начальству, что «книги» ведутся у Демидова «не по правилам», а потому выразили недоверие цифровым показателям работы Колыванского завода. В. Райзер и В. Фермор указали и на серебро в разрабатываемых рудах.

Доносители изрядно мешали деятельности Акинфия Демидова как на Алтае, так и на Урале. Не успел горнозаводчик прийти в себя от наезда петербургских ревизоров на Алтай, как в мае 1733 года екатеринбургский фискал, подканцелярист Капустин подал императрице Анне Иоанновне «извет» о неплатеже в казну налогов с Невьянских заводов и о наличии на алтайских землях Демидова серебряной руды, которую «без указа плавить не велено».

Вслед посыпались новые «серебряные» доносы. Они попадали, как говорится, «в жилу». Именно в начале 30-х годов XVIII века началось «выколачивание» налогов с заводовладельцев, которые всяческими способами уклонялись от платежа пошлин. В августе 1733 года для этого была образована специальная комиссия под председательством президента Коммерц-коллегии барона П. П. Шафирова.

Сразу после создания комиссии на Невьянские заводы направился ревизор капитан С. Кожухов. Как ни тайно готовилась его поездка, Акинфий Демидов, будучи в Петербурге, узнал о ней и срочно направил в Невьянск гонца с наказами спрятать все заводские документы в подвал церкви. Ревизорской комиссии все же удалось установить, что выплавка чугуна на заводе оказалась в полтора раза больше, нежели было показано в ведомостях, присланных в Берг-коллегию.

Так обстояло дело в Невьянске. Алтайским медеплавильным заводом, на который также указывали доносители, комиссия почему-то не занималась. Хотя на Урале ходили упорные слухи о тайной выплавке на Невьянском заводе серебра из привозимой с Алтая черновой меди.

Вновь назначенный начальником горных заводов Урала и Алтая Татищев решил потревожить алтайскую вотчину Демидова. В 1736 году он направил на Колыванский завод экспедицию под руководством майора А. Угрюмова, чтобы отобрать завод в казну в связи с подозрением о выплавке на нем серебряных руд.

При пробной плавке руд, взятых с месторождения на реке Корбалихе, мастера экспедиции установили наличие в них серебра. Угрюмов не придал почему-то

этому значения, посчитав, что плавильщик добавил в пробу «могильное чудское серебро или серебряные копейки». И все же Татищев добился того, чтобы завод был взят в казну. Лишь благодаря хлопотам высокопоставленных заступников, через несколько месяцев его возвратили обратно владельцу. Как видим, Демидов смог убедить кого-то «в верхах», что серебра там нет.

Прошло еще три года, в августе 1739 года академик И. Г. Гмелин, путешествуя по Сибири, посетил Колыванский завод и в своих путевых записях отметил, что тамошняя руда наряду с медью содержит и серебро.

Выходит, что серебро в медных рудах, которые плавилась на Колыванском заводе, несомненно, было. Однако извлекали ли его из черновой меди?

Ответ на этот вопрос дают отдельные подозрительные моменты в деятельности Невьянского и Колыванского заводов.

Ревизоры В. Райзер и В. Фермор, обследовавшие демидовские рудники и заводы, отмечали, что с 1729 по 1731 г. там выплавлено 7868 пудов черновой меди, из которой 2552 пуда отправлено водным путем по Иртышу и Тоболу в Невьянск. О переправке черновой меди в Невьянск и ее очистке здесь сообщали и многие другие. Перевозка меди-сырца с Алтая на Урал за 2000 верст выглядит очень странно. Демидов объяснял это тем, что в районе Колыванского завода не имеется необходимого количества леса для пережигания на уголь и что не хватает рабочих для очистки меди на месте.

Повод для сомнения дает то, что после того как алтайские заводы отобрали в казну (1747 год), там с большой выгодой руду перерабатывали на месте и выплавливали чистую медь, серебро и золото. Местных лесов хватало для получения древесного угля.

Для более ясного представления себе странности перевозки черновой меди на такое огромное расстояние следует пояснить, что такое «черновая медь». При плавке обожженной руды в плавильных печах получался роштейн, то есть сплав сернистых соединений меди и железа с примесью других металлов. Этот сплав потом обжигали и получали черновую медь — продукт, в котором чистой меди было около 70 процентов.

Затем черновую медь плавил в разделительных или извлекательных печах, где отделяли железо и выжигали остатки серы. Из печей уже выходила красная медь — гаркупфер, в которой чистой меди содержалось 95 процентов, но еще оставались свинец, цинк, серебро, золото, никель, кобальт и разные редкие металлы.

В Невьянск для очистки перевозилась черновая медь, хотя гораздо выгоднее было транспортировать красную медь или чистую.

Для получения черновой меди в то время требовалось в 11 раз больше древесного угля, чем для ее дальнейшей очистки. Таким образом, это не такая и сложная проблема, как представлял ее Демидов перед казной.

Он говорил, что на Колыванском заводе ему не хватало мастеровых. Но вот какой парадокс: для очистки меди на месте рабочих не хватало, а для ее перевозки в Невьянск, на что требовалось (по расчету) в десять раз больше людей, нежели для очистки, люди находились.

С какой же целью перевозили черновую медь? Экономический подсчет показывает, что на одной лишь перевозке многих тысяч пудов ненужных примесей, которые содержались в черновой меди, Акинфий Демидов должен был терпеть громадные потери. А ведь подобное было не в его натуре. Именно эти «ненужные» примеси крайне были нужны Акинфию Демидову. В них имелось серебро и золото.

Производственный процесс отделения золота и серебра от меди в России освоили в первой четверти XVIII века. И трудно себе представить, чтобы практичный горнозаводчик Акинфий Демидов при очистке алтайской меди, богатой примесями благородных металлов, мог допустить, чтобы они шли вместе с отходами сразу в отвалы. Без сомнения, остаточный сплав (свинец, цинк, золото, серебро) подвергался аффинажу, то есть разделению.

В этом деле Демидову могли помочь иноземные мастера — специалисты по плавке серебра, работавшие на его Колыванском и Невьянском заводах. Видимо, не случайно очисткой меди в Невьянске занимался опытный плавильщик серебра Иоганн Юнгганс. Он навряд ли позволил бы допустить такую потерю ценных примесей.

О стремлении к тщательной очистке меди на Невьянском заводе свидетельствует письмо Акинфия Демидова, посланное им 12 марта 1733 года из Петербурга, приказчику Нижнетагильского завода Стефану Егорову (в Невьянске в то время хозяйничали ревизоры): «Колывано-Воскресенскую черную медь очисти всю, а Яков Сидоров (приказчик — В. Я.) пишет, что, де, та медь не совершенно очищена, будто она в дело посуды не идет, кроме колокольного литья. И для бога смотри за гармахером, чтоб она шла в действие, чтоб нам от того не нажить худые славы».

Для колокольного литья требовалась медь особой чистоты. Опасение же «нажить худые славы» вызывалось боязнью, что ревизоры обнаружат в плохо очищенной меди золото и серебро.

Если алтайскую медь очищали от примесей в медных цехах Невьянского завода открыто, то где же производилась заключительная тайная операция по окончательной очистке серебра и золота от свинца и цинка и само отделение серебра от золота. Многочисленные легенды указывают на подземелья Невьянской башни.

Выплавка серебра и золота — процесс сложный. И если это делали под башней, то в ее районе существовала целая система подземных помещений, в которых можно было разместить людей, плавильные горны, топливо, продукты питания, сырье для плавки и многое другое. Без всего этого секретный цех Демидова не смог бы действовать. Вопрос о подземельях до сего времени остается открытым. Хотя известно достаточно много свидетельств о подземных помещениях под башней, под бывшей заводской конторой и «господским домом», расположенными недалеко от «звонницы».

Самые ранние официальные сведения о подвалах под башней содержатся в рукописной «Книге мемориальной о заводском производстве», завершённой в 1770 году невянским приказчиком Григорием Махотиным. Описывая заводские

строения, Махотин сообщает: «Под тою башнею полат, внизу складенных» и дальше упоминает еще «полатку» под крыльцом башни.

В книжечке В. Г. Федорова «Тайны Невьянской башни» (1961 г.) приводится прошение участника волнений работных людей на Невьянском заводе в 1824—1825 годах, «бунтовщика» П. Е. Меньшикова, жаловавшегося на помещение его «под строжайший караул в ужасную палатку под башнею».

Что башня строилась именно для этой цели, можно судить по тому, что дымоходы из подвалов были заложены сразу при сооружении стен. Отсюда еще один вывод: когда строили башню, первые Демидовы уже знали о возможности добычи серебра и золота из алтайских (а может быть, уральских?) руд.

Тулские оружейники Демидовы, Никита и его сын Акинфий, были людьми настойчивыми и страстными. За что бы они ни брались, всегда старались взять в этом деле верх. «Было много общего в этих натурах... работали до кровавого пота и, кажется, не знали границ своим замыслам», — писал о Демидовых и их покровителе Петре I Д. Н. Мамин-Сибиряк. Демидовы, благодаря энергии и предприимчивости, столь редкой в тогдашней Руси, смогли первыми на Урале получить так необходимый в то время России чугун. Произошло это на Невьянском заводе 16 декабря 1701 года.

«Нельзя не прийти к выводу, что Полтавская битва, а в конечном итоге и Северная война были выиграны в значительной мере благодаря уральской металлургии», — писал известный историк Д. А. Кашинцев.

В 1721 году на Невьянском заводе трудились 250 «высококвалифицированных», выражаясь современным языком, работников, мастеров и подмастерьев.

Примерно в середине 20-х годов XVIII века на Невьянском заводе появились каменный господский дом и заводская контора. А рядом с деревянной церковью поставили каменную колокольню, которую более двухсот лет любопытствующие путешественники будут называть падающей, а местные жители их поправлять: «Нет! Наша башня наклонная!»

Однако встает вопрос, на который до сего времени нет ответа. С чего это вдруг отец и сын Демидовы, люди крайне практичные, вложили деньги не в завод, не в новую домну, а решили построить башню? Как оборонное сооружение она не может рассматриваться. Завод стоял внутри крепости, правда, деревянной, но достаточно крепкой, чтобы сдерживать натиск разных лихоимцев. С большой натяжкой башню можно назвать сторожевой колокольней, поскольку для таких целей гораздо разумнее было бы срубить небольшую недорогую сторожку на горе, у подножия которой расположился завод.

Невьянская башня поражает воображение. Толщина стен нижнего этажа около двух метров. Строили башню из кирпича, называемого подпятным (глину месили пятками). Приходил приказчик и тростью, как щупом, проверял работу: готова ли глина для формовки. Кирпич длиной 32 сантиметра имел клиновидную форму, чтобы башня не съезжала (невьянцы такой кирпич называли «морковным»). Башня состоит из мощного четырехэтажного четверика, трех восьмигранных ярусов с балконами и шатра с флюгером.

Первый восьмигранный ярус держит уникальный железочугунный каркас. Уже в то время (1725 г.) зодчие сделали попытку правильно сочетать два разнородных металла, дающих при совместной работе прекрасную систему. При взгляде со стороны башня вызывает светлые чувства, ощущение полета. Но изнутри она живет совсем другой жизнью. Тяжелые двери, украшенные грубым, варварски красивым чугунным литьем. Пустые, свежепобеленные комнаты, напоминающие монашеские кельи. Лестницы всех видов — каменные и деревянные, широкие и узкие, прямые и закрученные в штопор; наклонные, поэтажные полы, где любого стоящего на них так и сносит неведомой силой к каменной стене...

Из множества башенных комнат особенно интересны две. На третий этаж со второго, в рудную лабораторию Демидовых, где находился «пробирной горн», можно попасть только по узкой винтовой лестнице, встроенной в толщу двухметровой стены. Акинфий Демидов всю жизнь клялся, что в невьянской земле нет золота. Однако в саже, взятой из дымохода печи, нынешние исследователи обнаружили не только золото, но и серебро. И медь...



Рис. 33. Невьянская башня, где располагался тайный монетный двор Акинфия Демидова (в разрезе)

Другую комнату называют «слуховой». Если встать лицом в один из углов, четко можно услышать шепот человека, находящегося в противоположном углу. Подобный акустический эффект вызван двумя причинами: особой геометрией сводчатого потолка и определенным соответствием высоты свода и размеров комнат. Звук идет вдоль оси-свода полосой около 60 сантиметров и буквально обрушивается на слушающего. Ощущение неприятное, кажется, что стена

разговаривает с человеком. Человек, стоящий посреди комнаты, не слышит этих тайных переговоров. Если на пути скольжения звука установить поглощающий экран, чудо пропадает.

Итак, еще одна загадка башни: «Слуховая комната» — случайность, гениальная ошибка строителей или тонкий расчет? Бели расчет, то кого подслушивал Акинфий Демидов? Недаром, видно, про него говорили в народе: «Демид все слышит...»

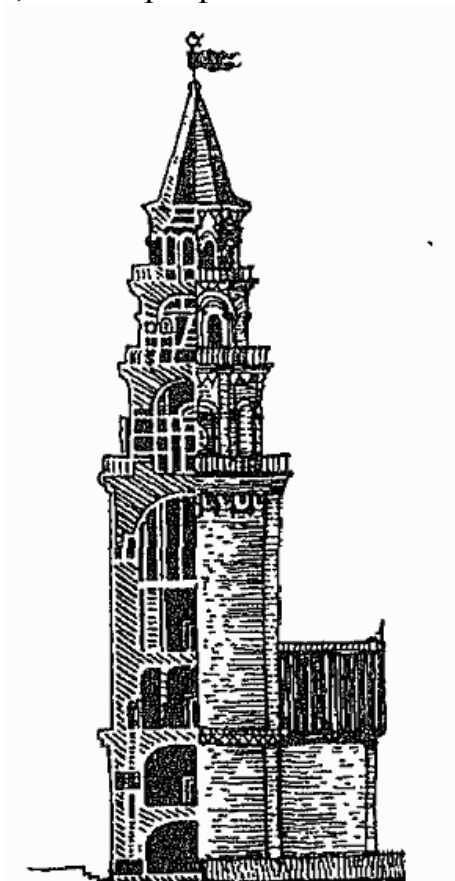
Первый российский император Петр I внимательно следил за чистотой государственной денежной системы.

После смерти Петра на престол взошла его немецкая жена Екатерина I. Фактическую же власть прибрал к рукам А. Меншиков. Старый сподвижник Петра всегда был нечист на руку. Теперь же, получив полномочия и избавившись от строгого государева ока, он принялся экспериментировать с серебряными деньгами. Всего за несколько месяцев, с мая по июль 1726 года, проба серебра скатилась с 64-й на 42-ю. Последние чеканились в сплаве с мышьяком. После прекращения чеканки «меншиковские» монеты были немедленно аннулированы. О том, каким было их качество, свидетельствует такой факт: слитки 42-й пробы, пролежав несколько дней на монетном дворе, начали источать непонятную черную жидкость.

Так был дан один из первых прецедентов чеканки фальшивых серебряных денег.

Крупные монеты Екатерина I украсила своим портретом в сочетании с государственным гербом. Только повернут он был почему-то не вправо, как принято, а влево. В народе такие рубли прозвали «оборотниками».

Следом за Екатериной I в 1727 году императором стал Петр II, двенадцатилетний внук Петра I, сын казненного им царевича Алексея.

В 1730 году юный царь внезапно скончался. На престол была призвана племянница Петра I Анна Иоанновна. Ее десятилетнее правление внесло свой вклад в монетное дело. Экстравагантная императрица на рублях увековечила свои многочисленные портреты с разнообразными прическами нарядами и украшениями.



Рис. 34. Рубль Анны Иоанновны, 1734 год

Прославила себя Анна Иоанновна невиданным ранее государственным мошенничеством. С 1735 года началась тайная чеканка иностранных золотых

монет — голландских дукатов, прозывавшихся в России червонцами. В официальных документах их таинственно нарекли «известной монетой». Поддельными монетами выплачивали жалованье. В Украине дукаты российского «розлива» называли «лобанчиками» или «пучковыми» по изображению воина с пучком стрел. Лишь в 1868 году была прекращена чеканка этих монет.

Положить конец десятилетнему правлению Анны и ее любовника Вирона выпало А. Разумовскому. Обласканный царедворцами за звучный голос, необыкновенную красоту, он пришелся по сердцу юной царевне Елизавете, дочери Петра I. С помощью фаворита Елизавета Петровна смогла прийти к власти, заточив в тюрьму маленького наследника — двоюродного внука Анны Иоанновны Ивана VI.

За несколько месяцев правления младенца Иоанна успели выпустить монеты с его портретом (правда, во взрослом виде). Елизавета строго-настрога запретила употребление этих монет. Многие из рублей Иоанна были перечеканены, на них выбивался портрет Елизаветы.

Серебряные рубли, очевидно, чеканились Акинфием Демидовым в то время, когда в Петербурге происходила непрерывная придворная сумятица. Все жили в напряжении ожидая смены правителя. Сначала Демидов изучил опыт изготовления фальшивых денег А. Д. Меншиковым. В России всегда хватало талантливых людей. Их-то и привлек сообразительный заводчик в свой тайный монетный двор. Практически он ничем и не рисковал. В случае необходимости затопить подвалы Невьянской башни он успевал.

В Невьянске существует такое предание. Однажды императрица играла в карты с Акинфием Демидовым. Перед тем как сдать карты, она взяла в руки пригоршню серебряных монет и неожиданно спросила своего партнера: «Чьей работы — твоей или моей?» Демидов немедленно ответил: «Все твое, матушка: и мы твои, и работа наша твоя».

Возникает вопрос: зачем этому богачу фальшивые деньги? Акинфий Демидов построил около 25 новых металлургических заводов. Для такого строительства требовались огромные средства. А нещадная эксплуатация крепостных хоть и приносила огромный доход, но, очевидно, его не хватало.



«ЭФРАИМИТЫ» ФРИДРИХА II ВЕЛИКОГО

Прусского короля Фридриха II Великого (1712—1797 гг.) — «Старого Фрица» — потомки называли блестящим правителем, «философом на троне». Какова нее была его философия? Великий Вольтер сказал о Фридрихе: «Он плюет в миску, чтобы отвратить других».

Фридрих Великий свои философские взгляды изложил в книге «Опровержение доводов князя Макиавелли». Эту книгу издал Вольтер под измененным названием «Анти-Макиавелли», не сообщая при этом фамилии автора. Однако Европа прекрасно знала, кто так резко выступил против теоретика эффективного правления.

«Старый Фриц» был так увлечен проблематикой управления, что считал своей обязанностью оправдаться, почему он заглядывает за грязные кулисы власти,

«Мир является как бы партией игры, где есть как порядочные игроки, так и мошенники. Так вот, князь, который должен принять участие в этой партии, не желая пасть жертвой мошенничества, должен знать способ обмана не для того, чтобы самому на практике применять это знание, а затем, чтобы не дать себя обмануть».

Далее «Старый Фриц» говорит: «Все разумные люди, а, прежде всего, те, которых Провидение предназначило для правления другими, должны составить себе план поведения, так добротен обоснованный на умозаключении и такой точный, как геометрическое доказательство. Скрупулезное следование такой системе будет средством, которое позволяет действовать всегда результативно и не отдаляясь от своей цели. Таким образом можно будет все обстоятельства и все события склонить к своим планам; все сложится для выполнения предпринятых намерений».

Фридрих строго исполнял свои же советы, когда в начале лета 1740 года он занял прусский трон, его считали образованным, открытым, терпимым и сказочно богатым. Во многом его почитатели ошибались.

Сказочное богатство состояло из 8,7 млн. талеров и серебряных сокровищ берлинского замка, который сестра Фридриха Вильгельмина Фридрике Софи фон Байреит оценила в 6 млн. талеров.

Через пять лет вся наличность прусского короля была спущена в первой (1740—1742 гг.) и второй (1744—1745 гг.). Силезских войнах. Первоначальный капитал для новой кампании, в которой Фридрих был в союзе с Англией и некоторыми германскими государствами за обладание Силезией и Саксонией против коалиции Австрии, Франции, России, Швеции и большинства германских княжеств, финансовые эксперты Фридриха оценили в 5,5 млн. талеров. Некоторая часть серебряных сокровищ была пущена в переплав, что дало 1,5 млн. талеров. Безжалостный налоговый пресс принес еще 2,3 млн. талеров. Необходимо было собрать 1,5 млн. талеров. Этого могло хватить только в случае быстрого окончания войны.

Большие надежды Фридрих II возлагал на созданную к этому времени большую шпионскую организацию. Он писал: «Зная всегда и заблаговременно намерения противника, можно заручиться превосходством сил даже при численно слабейшей армии». При Росбазе Фридрих на голову разгромил французскую армию маршала принца де Субиза. Объясняя причины своей победы, Фридрих откровенно заметил: «За маршалом де Субизом двигаются сто поваров, а впереди меня — сто шпионов». Однако шпионам необходимо было платить — и немалые деньги. Например, в 1755 году Фридрих безуспешно пытался за 500 тыс. экю подкупить любовницу французского короля маркизу Помпадур. Маркиза посчитала сумму достаточно небольшой.

Попав в безвыходное положение, рационально мыслящий король обратился за помощью к одной из жриц алхимии с символическим именем Нотнагель (фамилия «говорящая» — «аварийная игла», «аварийный гвоздь»). Жрица алхимии заверила короля, что может «сделать» золота на 1 млн. талеров. Естественно, что эксперимент не удался. Поскольку дело было совершенно секретным, судьба производительницы золота осталась неизвестной. Как видим и «философ на троне» попался на удочку обманчивого искусства алхимиков. В конце концов, король вынужден был признать: «Алхимия — это род болезни; кажется, на какое-то время она излечена разумом, но вдруг вновь возвращается и поистине становится эпидемией...»

Когда прусские войска под командованием Фридриха II вступили на территорию Польши и Литвы, им достались богатые трофеи, самыми ценными из которых оказались неказистые инструменты для чеканки литовских монет. Узнав о неожиданной находке, Фридрих, прежде всего, поспешил всех, кто так или иначе узнал об этих инструментах, арестовать и взять под строгую охрану. Потом он поручил трем авантюристам-фальшивомонетчикам приступить к чеканке литовских монет. Им выдали серебро, но с условием, что они будут его использовать «экономно». Троица мошенников начала изготовление монет, которые лишь выглядели серебряными. Поскольку эти монеты должны были иметь вид бывших в употреблении, излишний блеск их поверхности устранялся при помощи так называемого винного камня. Монеты чеканили с той же датой, что и подлинные. Неудивительно, что купцы, которые снабжали прусскую армию, эти деньги брали без колебаний. Эта «святая троица» отчеканила фальшивых денег на многие миллионы.

Завоевание Саксонии было первой целью прусской армии. Необходимые для войск мелкие монеты для покрытия первых военных потребностей уже были изготовлены по образу лейпцигских монет в Кенигсберге и Бреслау, пока в строгом соответствии с саксонскими нормами. Как видим, Фридрих II начинает потихоньку увлекаться фальшивомонетничеством.

29 августа 1766 года 61 тысяча прусских войск вторгается в Саксонию. Начинается третья Силезская война, или, как ее потом называли, Семилетняя война (1756—1763 гг.). Саксонская армия, насчитывавшая всего 19 тыс. человек, уже к середине сентября была разбита.

Прусское генеральное военное командование на занятой I саксонской территории должно было позаботиться о том, как пополнить свои войска саксонскими солдатами, а прусскую казну — саксонскими деньгами.

Контрибуция была установлена в размере 5 млн. талеров, Однако это было еще не все. 5 ноября появился королевский приказ о включении лейпцигского двора во владения прусской короны. Подобный указ был вызван тем, что саксонский арендатор монетного двора Фреге боялся ухудшать качество монет. Тогда Фридрих нашел нового арендатора в лице берлинской фирмы «Эфраим и сыновья». За чеканку миллиона имперских талеров в разменной монете фирма готова была уплатить королю 200 тыс. имперских талеров. «Монетная стопа» этих монет, их весовые и качественные характеристики были гораздо ниже исходного уровня. При Фреге монетный масштаб составлял 14 талеров разменной монеты из марки серебра. Чтобы вносить арендную плату, Эфраим довел выпуск монет до 18 и даже 20 талеров. Обман жителей оккупированной территории усугублялся тем, что на обесцененных монетах ставились довоенные годы выпуска 1753 и 1764.

Когда прусские войска остановились в Богемии, Эфраим предложил подделывать австрийские монеты достоинством в 7, 10 и 20 кройцеров из расчета 200 тыс. монет на 1 млн. талеров. Глава оккупационных властей в Саксонии Фридрих Вильгельм Борке сопроводил эти предложения своим комментарием. Он давал высокую оценку такой афере, поскольку тогда солдаты Богемии обойдутся дешевле. И направил предложения Фридриху II. Король не был удовлетворен предложенным и потребовал 350 тыс. талеров за разрешение на чеканку. «Эфраим и сыновья» согласились, но при условии, что им будет позволено изготовить монет на сумму в 1,5 млн. талеров. Контракт был заключен. Фальшивые монеты должны были чеканиться в Дрездене и Праге. К такому счастью, население Богемии не очень пострадало. После поражения под Кельном (1757 г.) прусские войска оставили основную часть Богемии. . 129 71од давлением нарастающих требований короля продукция саксонских монетных дворов начала катастрофически обесцениваться. Вместо первоначальных 14 талеров из марки серебра начали чеканить 45 талеров в мелких монетах. В истории фальшивомонетничества наступил праздник. И все же в каждом договоре со своими монетными арендаторами Фридрих II специальным пунктом оговаривал, что саксонские монеты не должны попадать в Пруссию. Обесцененные монеты в восемь грошей, а также саксонские 6-, 3-грошовые монеты были основными деньгами войны. Около 25 млн. талеров Фридрих II

получил от чеканки фальшивых денег. Это 1/6 того, во что ему обошлась вся Семилетняя война. Эти фальшивые монеты прозвали «эфраимитами». Прозвище было унаследовано прусскими монетами в 1/3 талера, которые стали чеканиться в Дрездене с 1757 года, и 12-грошовыми монетами. Такое прозвище отражало разочарование прусского населения, страдавшего от «похудения» денег. «Эфраимиты» вскоре стали настолько непопулярными, что на улицах Берлина пели куплеты: «Прекрасны снаружи, ужасны внутри, — Фридрих снаружи, Офраим внутри».



Рис. 35 Прусский король Фридрих XI Великий, по прозвищу «Старый Фриц», проводил операции с фальшивыми монетами

Примеру «Старого Фрица» последовали другие «монетные господа». Первым стал граф фон Вид, который в своей мастерской в Нойвиде чеканил недоброкачественные 4-грошовые монеты, сбывал их в основном в Саксонии, составляя конкуренцию прусским «фальшивомонетчикам». Мастерская была закрыта только в 1760 году по настоянию императора Франца I.

Не медлили и маркграф фон Ансбах, который организовал производство фальшивых монет в своем родовом имении в Ансбахе, как и князь фон Сайн-Виттгенштейн-Альтенкирхен, чеканивший монеты в Сайне. Необычайно большие неприятности доставляла Фридриху II мастерская князя фон Ангальт-Бернбург Виктора Фридриха, действовавшая с 1758 года. Только в конце 1760 года с применением силы Фридриху II удалось закрыть и опечатать эту мастерскую. В ответ Виктор Фридрих заявил, что если его лишат монетной мастерской, он не будет платить налоги, связанные с войной. Явная угроза возымела действие. Виктор Фридрих получил разрешение возобновить чеканку монет. Однако он не должен был направлять свои монеты, очень походившие на прусские 8-, 5- и 2-грошовые монеты, в Пруссию.

Теперь транспорты купцов, направляющиеся на запад, обыскивались. Прусские деньги не подлежали вывозу. К прибыльному делу фальшивомонетничества вскоре присоединились герцог Вюртембергский, герцог Саксонский-Веймарский Айзенахский, герцог Мекленбургский-Шверинский и многие другие. Масштаб производимых ими денег увеличился до 44 и 45 талеров из марки.

Естественно, что вину за монетные махинации возложили на евреев, которые, в основном, являлись арендаторами королевских и многих других монетных дворов.

Безусловно, в руках Эфраимов тоже оседало немало из того, что они делали по заказу своих господ. Ярким свидетельством их власти стал великолепный дворец Эфраимов в Берлине. При Гогендоллернах они были в большой чести, а глава предприятия получил ранг тайного советника. «Эфраим и сыновья» занимались денежным обманом, но чеканили «эфраимиты» по указке своих высокопоставленных хозяев.

О том, что евреи не были ответственны за фальшивомонетничество Фридриха II, говорит такой эпизод. Англия обещала Пруссии за кампанию против Франции, Австрии, России значительные субсидии. Их представление было начато в середине 1758 года: золото стоимостью 1 367 626 и серебро стоимостью 2 655 388 имперских талеров. Изготовление монет из полученных драгоценных металлов поручили не арендаторам-евреям, а производило само государство. Ученые рассказали Фридриху о том, что существуют способы облагораживания меди. 11 ноября 1760 года король пишет предписание тайному военному советнику Фридриху Готтхольду Коппену: «Я располагаю информацией, что существует способ рафинирования меди, при котором обработанная рафинированная медь может использоваться вместе с золотом для чеканки монет, внутренняя ценность которых значительно выше, чем стоимость монет, сделанных из обычной меди. Если сейчас дополненные плохой медью монеты с монет с изображением Фридриха (эти монеты должны быть золотыми) до своей ценности примерно соответствуют 2 талерам, 12 грошам, то использование рафинированной меди повышает стоимость до 4 талеров... Так как это может дать значительную прибыль и увеличить доходы от чеканки монет, я пришел к решению, что все золото, субсидированное англичанами и пока не превращенное в монеты, должно быть использовано в соответствии с этим способом на монетном дворе в Берлине. Все должно оставаться в моей собственности, чтобы никакие евреи-монетчики не имели с этим ничего общего и не могли отчеканить ни одной монеты из оставшегося английского золота». Этим же приказом король обязал директора берлинского монетного двора и его главного мастера к строжайшей секретности.

«Философ на троне» снова оказался в плену трюкачества алхимиков. Если бы этому просвещенному самодержцу были известны комедии англичанина Бена Джонсона, то все было бы иначе.

В появившейся в 1605 году комедии «Эй, к востоку» ее авторы Бен Джонсон, Джон Марстон и Джордж Чампен показали, как подмастерье Квиксильвер, обучающийся «золотым делам», дает шкиперу Сигалу квалифицированный урок фальшивомонетничества: «Даже самый последний подмастерье знает, как это делается. Но я расскажу тебе, как ты сам можешь заставить медь побледнеть. Возьми мышьяк — это прекрасный яд. Промой его три-четыре раза, потом

помести в стакан с химией, пусть он превратится в отвар. Через 24 часа он будет готов. Этим твердым порошком нужно тщательно натереть хорошенько вычищенную медь. Дело сделано». Квиксильвер знает также рецепт утяжеления фальшивой монеты.

«Химия» — это, очевидно, винный камень. В 1626 году 1 один фальшивомонетчик из Люксембурга признался, что если в расплавленную шведскую медь (медь с небольшим содержанием серебра) добавить мышьяк и винный камень, то она становится белой, как монета в три су.

Пока остается загадкой, каким образом прусский король собирался делать золотые монеты еще более золотыми. Во всяком случае, он распорядился новые золотые монеты с изображением императора Августа чеканить не в 1, а в 7 карат. После этого «Старый Фриц» возмущался, почему его фальшивомонетный трюк не удался. Народ не желал брать плохую золотую монету по ее объявленной стоимости.

Вину возложили на евреев-монетчиков. Имена монетчика арендатора Даниэля Итцига и банкира Натана Фейтеля Эфраима стали в Берлине символом мошеннического «еврейского ростовщичества».

Король решил снова произвести уменьшение содержания драгоценного металла в монетах. Его подход к этому вопросу был неправильным. Король и слышать не желал, что содержание металла в монете не должно быть произвольным. Чтобы разубедить его в этом, Натан Фейтель Эфраим пытался привести пример с разменной монетой. Король стоял на своем. Чеканку ущербных монет он обосновал тем, что надо не допустить подъема промышленности в Польше, Поэтому следует привести в негодность основной измеритель, оценивающий и воплощающий в себе все предметы, то есть польские деньги. На фальшивые деньги стали закупать в Польше овощи и б зерно.

Тайный советник Прусского королевства Бенджамин Фейтель Эфраим, сын Натана, говорит о Фридрихе Великом, как о фальшивомонетчике: «Привязанность большого человека чеканить в уменьшенном виде чужие монеты восходит еще к Семилетней войне. Эта страсть не покидала его, так как тем самым король находил не только необходимые для ведения войн средства, но и скрытым образом взимал контрибуцию со своих соседей».

Великий немецкий поэт Генрих Гейне в своих «Путевых картинах» пишет: «В денежной политике Пруссия продвинулась далеко вперед. Там умеют, смыслено примешивая медь, сделать так, чтобы щеки короля на новой монете краснели».

Правда, это уже относится к тому периоду, когда прусские серебряные сокровища, за небольшим исключением, из берлинского замка давно попали на монетные дворы.



«НЕ СТОИТ И КОНТИНЕНТАЛЯ»

Данная поговорка, бытующая у американцев более 200 лет, — своеобразная память о подделке долларов англичанами в период борьбы молодой Америки за свою независимость.

Первоначально в американских колониях денег почти не было. Англия не завозила монеты и запрещала колониям выпускать свои, вынуждая таким образом торговать исключительно с метрополией. Без денег колонисты не могли вступать в деловые отношения с иностранцами, требовавшими оплаты наличными. Однако американцы могли покупать продукты у английских купцов по векселям, которые они получали от других английских торговцев в обмен на собственные товары.

Испытывая острую нехватку наличности, оборотистые пионеры научились у краснокожих друзей использовать своеобразные заменители денег. Это могли быть бобровые шкуры, зерно, пули для мушкетов, гвозди. В табачных колониях Вирджинии и Мэриленда валютой служили квитанции на табак.

Кроме английских шиллингов, американские колонисты с удовольствием пользовались иностранными монетами. Наиболее распространенными из них являлись большие испанские талеры. Для обмена монету иногда рубили на восемь кусков. И сейчас название кусочков означает мелкие монеты. Два куска равнялись четверти доллара, четыре — половине доллара. В 1652 году в колонии Массачусетс были выпущены первые американские монеты. Это было несколько видов серебряных монет. Среди них два с поэтично-ботаническими названиями — сосновый шиллинг и дубовый шиллинг. Пионер монетопечатания — Массачусетс продолжал выпуск монет 30 лет, не считаясь с английским законом. По этому закону лишь монарх имел право выпускать деньги. Этот закон колонисты смогли обойти с помощью небольшой хитрой уловки. Все монеты, невзирая на реальный год выпуска, датировались 1652 годом.

В истории США зафиксировано имя первого фальшивомонетчика, который подделывал американские монеты. В 1654 году перед судом предстал Джон дю

Плисе. В декабре 1683 года губернатор и муниципальные власти Нью-Йорка издали приказ. Жители города предупреждались, что в их провинции появились фальшивые монеты.

С этого времени начался бизнес на фальшивых деньгах. Дело дошло до того, что верхняя палата Ассамблеи провинции Коннектикут специально занималась вопросом борьбы с так называемыми «черными шиллингами».

Особая эпоха для фальшивомонетничества началась в 1690 году, когда в Массачусетсе появились первые бумажные деньги, названные аккредитивами. Это были квитанции для займов граждан колониальному правительству.



Рис. 36. Денежный билет, выпущенный 3 февраля 1690 года колонией Массачусетс в Новой Англии.
Из книги Ф. Броделя «Структуры повседневности», том. 1, стр. 475, Москва. «Прогресс», 1986 год.

Печатались они на простой бумаге, только на одной стороне. На прямоугольном листе без водяных знаков была отпечатана невзрачная виньетка, герб, номинал, подписи должностных лиц. Поначалу все печаталось черной краской, но потом герб и виньетки начали печатать красной. Бывало, что делалась и надпись о золотом или серебряном обеспечении денег, а также предупреждающая надпись о том, что изготовление фальшивых денег карается смертной казнью. С течением времени внешний вид денег стал меняться. Так, 2 шиллинга провинции Нью-Гемпшир (1743 г.) и 20 шиллингов провинции Коннектикут (1756 г.) приобрели сложный орнамент, а одна из сторон 20-шиллинговой банкноты по отпечатанному на ней рисунку скорее напоминала ковер.

В целях борьбы с фальшивомонетчиками каждая провинция прибегала к особым уловкам: печатались секретные завитушки, особым шрифтом слова. В Южной Каролине на деньгах 1776 года использовали древнееврейский и греческий алфавит. В Пенсильвании бумажные деньги разного достоинства имели разное написание провинции. Это была не опечатка, а еще одно средство в борьбе с фальшивомонетчиками.

Такие деньги подделывать было нетрудно. Они выпускались достоинством в 3, 5, 10, 15 и более фунтов стерлингов. Вот почему подделывать их было более выгоднее, нежели монеты достоинством в несколько пенсов. До нас дошли имена

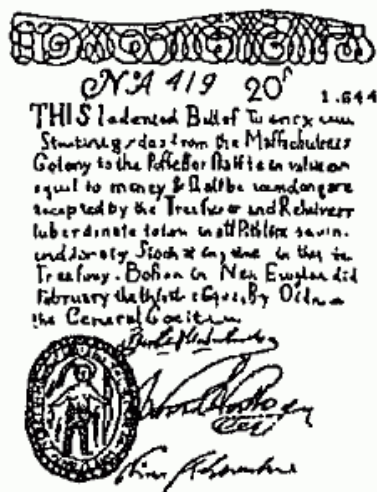
первых подделывателей бумажных денег США: Роберт Фентон и Бенджамин Пирс. Американские бумажные деньги первого выпуска имели один край неровный (часто правый). Таким наивным способом хотели затруднить подделывание денег. В монетном дворе хранился корешок, противоположный край которого был точно такой же, как у денежного знака данной серии. Деньги изнашивались быстро, и не то что край, а даже изображение денежного знака невозможно было различить. Да и, подделывая деньги, вовсе нетрудно было вырезать край знака необходимым образом.

Это доказал своими «подвигами» на ниве фальшивомонетничества в начале XVIII века Джон Поттер. Он был одним из самых богатых и наиболее влиятельных граждан провинции Род-Айленд. На деньгах, выпускаемых в этой провинции, в числе других стояла и его подпись. В историю Джон Поттер вошел потому, что был одним из самых хитрых и ловких фальшивомонетчиков своей эпохи!

Однажды Джон Поттер пришел на монетный двор, располагающийся в Ньюпорте. Как человека высокопоставленного и уважаемого его ознакомили с деятельностью печатников, граверов и других мастеров. Покидая монетный двор, Джон Поттер уносил с собой самое важное — четкое представление, как печатаются деньги.

Прошло некоторое время, и у самого Поттера начал действовать собственный «монетный двор». Его единственным работником являлся помощник Поттера, фамилия которого остается пока неизвестной. Изготовленные им деньги были фальшивыми, но подпись Джона Поттера, естественно, была самая настоящая. Фактически это были «частично» поддельные деньги. Остальные подписи Поттер подделывал собственноручно. Поскольку сам фальшивомонетчик стоял у кормила власти, то он первый узнал о появлении в провинции фальшивых денег. Лишь только их принесли ему, Поттер взял несколько своих и настоящих денег и пошел к главному печатнику монетного двора. Он стал корить печатника за то, что одни деньги получают хорошо, а другие из рук вон плохо.

Бедный печатник, не зная еще о появлении фальшивых денег, клялся-божился, что деньги Поттера — самые настоящие. Он пожаловался, что печатная форма изнашивается быстро и не всегда удается подобрать одинаковый состав краски. Поттер милостиво простил печатника. Потом предложил подписать заявление о том, что некоторые расхождения во внешнем виде денег вызваны недосмотром печатника.

Поттер работал достаточно долго на ниве фальшивомонетничества. И все же попался. Приобретенное богатство — 10 000 фунтов стерлингов — огромные по тому времени деньги — помогло ему сохранить жизнь, достоинство. Иначе его ждало постыдное и мучительное наказание.

В те далекие времена в США виновных в нарушении закона приговаривали к отсечению ушей, клеймению на обеих щеках буквой R (Rascal — «негодяй, мошенник»), избивению плетью и выставлению на всеобщее обозрение у позорного столба. Оно проводилось так: преступник всходил на прямоугольный помост, его голову и руки зажимали широкой прямоугольной колодкой. В таком неудобном положении он находился довольно долгое время. Здесь же вывешивалось

соответствующее разъяснение. В случае приговора к смертной казни виновного просто вешали.

Несмотря на строгую кару, бизнес на фальшивых деньгах процветал. В 1735 году в штате Южная Каролина деньги достоинством 15 и 10 фунтов стерлингов были полностью изъяты из обращения. Как тогда говорили, денежные знаки были подделаны «разными дьявольскими личностями», а отличить подлинные от фальшивых никто не мог.

Изготовлением денег занимались и женщины. Наиболее талантливая из них Мэри Ваттерворт даже вошла в историю.

Владелец небольшой строительной фирмы Джон Ваттерворт в округе был известен как «муж Мэри». Молодая 30-летняя женщина, мать семерых детей (!) была очень энергичной, находчивой женщиной.

Деньги в семье были, но Мэри казалось, что чего-то все нее не хватает для полного счастья. Безусловно, еще денег, много денег, В глухом углу провинции Род-Айленд не было золотых приисков, россыпей алмазов. Казалось, негде раздобыть желанных денег. Упорная, настойчивая Мэри не стала ждать манны небесной. Однажды, когда дети уже улеглись, на кухне собрался семейный совет; Джон, Мэри, ее братья Израэл, Стивен и Николас, жена Николаса — Ханна. Мэри рассказала им о том, как ей удалось изготовить поддельные деньги, не прибегая к помощи клише. Мэри не раз замечала, что краска на новых бумажных деньгах провинции Род-Айленд достоинством в 5 фунтов стерлингов высыхает не так быстро. Мэри взяла влажный муслин, наложила его на ассигнацию и стала осторожно гладить теплым утюгом. Рисунок ассигнации достаточно четко отпечатался на материи. Потом она приложила муслин к чистому листу бумаги и еще более горячим утюгом попыталась «перепечатать» это изображение. В результате получилось относительно сносное подобие ассигнации. «Матрицу» Мэри сожгла. За тем с помощью гусиных перьев и краски дорисовала плохо отпечатавшиеся детали.

После совещания фальшивомонетническая фирма «Мэри Баттерворт и К°» заработала на полную мощь.

Мужчины готовили гусиные перья разной толщины и дорисовывали более простой рисунок оборотной стороны. Мэри и Ханна занимались «глажкой» и доводили до кондиции завитушки на основной стороне ассигнации.

Изготовленные деньги Мэри продавала надежным лицам за половину номинала.

Власти заметили появление поддельных денег. Никто не думал, что фальшивки изготавливались «кухонным методом» с помощью утюга и гусиных перьев. Полиция усиленно искала клише, для этого устраивались поголовные обыски. Обыски ничего не дали, а фальшивки продолжали появляться. Почти восемь лет шло это своеобразное противостояние монетных дворов. В июле 1733 года для фирмы «Баттерворт и К°» произошло неприятное событие.

19 июля 1733 года 20-пушечный фрегат «Грейхаунд» взял на бордаж у американских берегов пиратское судно «Рейнджер». Это событие взволновало жителей небольшого городка Ньюпорт и близлежащих поселений. Люди устремились к гавани, куда «Грейхаунд» должен был отбуксировать «Рейнджер».

Поспешил в Ньюпорт и экипаж, в котором ехали три прелестные девицы и галантный джентльмен, одетый в шикарный камзол. Прибыв в Ньюпорт, веселая компания поспешила в салун, чтобы отметить свое знакомство. Кавалер заказал роскошный обед с дорогими напитками. Когда подошло время расчета, кавалер достал толстую пачку 5-фунтовых бумажек. Щедро дав на «чаевые» трактирщику, он приготовился с дамами идти в гавань. Вот тут произошло непредвиденное: трактирщик оказался очень осторожным. Вскоре незадачливый ухажер-фальшивомонетчик очутился в тюрьме с 26 пиратами с судна «Рейнджер».

Полиция, прознав от кого, он получил фальшивые деньги, поспешила к дому Баттерворт. Тщательный обыск ничего не дал. Полиция не нашла никакого клише. Всю семью арестовали. Но из-за отсутствия главной улики всех вынуждены были отпустить. На всякий случай власти полностью изъяли все 5-фунтовые деньги из обращения. Прекратив бизнес на фальшивых деньгах, Мэри умерла в возрасте 89 лет, оставив приличное состояние своим потомкам.

«Королями фальшивомонетчиков» середины XVIII века были Оуэн Салливан и Самюэль Форд по прозвищу «Казначей трех провинций».

1 марта 1756 года, невзирая на холод и дождь, ранним утром в дремучем лесу северной части провинции Новая Англия появилась группа вооруженных всадников. Возглавлял ее детектив из города Нью-Хейвен Элифалет Бичер. Рядом с ним ехал человек, руки которого были крепко связаны за спиной веревкой. Миновав болото, кавалькада остановилась около крутого холма.

«Это здесь», — тихо произнес пленный и кивнул в сторону трех густых кустов.

Бичер спешил и, подойдя к кустам, отодвинул их в сторону. За маскировочными кустами проглядывался огромный пенёк. Пенёк был полый, и его легко сдвинули с места. Под пнем оказался скрытый ход в подземелье. Вся группа спешила и с ружьями наготове спустилась в туннель. Впереди шел полицейский с зажженным факелом, а за ним Бичер. Перед дверью они остановились. Потом Бичер, быстрым рывком раскрыв ее, ворвался в комнату. Комната оказалась пустой. Дневной свет из большого окна, вырубленного в противоположном склоне холма, превосходно освещал помещение. В комнате было тепло и сухо, она была обставлена дорогой мебелью. Чувствовалось, что хозяин убежища покинул его совсем недавно.

Устроив засаду, Бичер двинулся со своим отрядом в ближайшее селение.

Одиннадцать дней группа Бичера с несколькими добровольными помощниками безуспешно обыскивала дома по всему графству Датчес.

12 марта, потеряв надежду поймать преступника, отряд Бичера проводил обыск в доме сообщника предполагаемого неуловимого Салливана. И тут обыск не дал никаких результатов. Детектив уже хотел уводить своих людей, когда под кроватью, на которой лежала больная женщина, увидел небольшой комочек свежей грязи. Кровать отодвинули в сторону и сразу обнаружили половицу, неплотно прилегающую к другим. Под ней оказался ход в подвал, из которого извлекли Оуэна Салливана, гравера и печатника. Этот человек на протяжении 10 лет изготовил фальшивых бумажных денег на огромную по тем временам сумму — 240 000 фунтов стерлингов.

Впервые известность Салливан приобрел в 1747 году, когда был арестован в Луисбурге за распространение фальшивых денег.

Сумев избежать суда, он уехал в Бостон, где стал числиться золотых дел мастером. В действительности Салливан продолжал заниматься сбытом поддельных денег. Он недолго преуспевал на этом поприще. Под действием горячительных напитков он проболтался. В августе 1749 года его арестовали и на квартире нашли клише. В кармане камзола у Салливана обнаружили 30 фальшивых ассигнаций.

Салливан был признан виновным в изготовлении клише и приговорен к двум часам стояния у позорного столба и 20 ударам плетью.

Во время экзекуции Салливан дал себе слово впредь быть осторожным. Он покинул Бостон и прибыл в Провиденс, где изготовил превосходное клише бумажной ассигнации провинции Род-Айленд. С большой осторожностью Салливан подбирал помощников, которые занялись распространением поддельных денег. Фальшивомонетчик предупредил своих помощников, что, если их схватит полиция, следует все отрицать и говорить, что деньги настоящие. Они ничего не знают, не ведают о фальшивках. В таком случае судить будут только одного Салливана. В августе 1750 года шайка Салливана попалась. Согласно договоренности, все отрицали свою причастность к изготовлению фальшивок. Только один Николас Стефан решил, что Салливан хитрит, и сделал признание, что распространял фальшивые деньги, которые изготовил Салливан. В общем, Стефан превратился в сообщника. Всех отпустили, а Салливана и Стефана отдали под суд, который приговорил преступников к клеймению, отрезанию ушей и заключению в тюрьму на длительный срок.

Случилось удивительное. В отношении Салливана приговор лишь формально был приведен в исполнение. Фактически... обе щеки Салливана по-прежнему украшали густые, рыжие бакенбарды, уши оставались на прежнем месте. Дай в тюрьме он жил, как на свободе. Ему даже разрешили выйти из тюрьмы и посмотреть, как у «нарушителя конвенции» Стефана обрезают уши.

Послабление властей в отношении Салливана никого не удивило. Сила уголовного мира, объединенного Салливаном, была так велика, что власти были вынуждены вежливо обходиться с закоренелым злодеем.

Наблюдая экзекуцию, Салливан внезапно выхватил саблю у сопровождавшего его стражника, пробился к эшафоту и, угрожая саблей, потребовал; чтобы палач отрезал уши у Стефана как положено» до основания, и заклеил обе щеки. Убедившись в полном исполнении его требований, Салливан скрылся.

Через несколько дней чисто случайно Салливан был схвачен и снова предстал перед судом. Обвинение в побеге, самоуправство при приведении в исполнение приговора над другим осужденным грозили большими карами.

В то время в глухой части провинции Нью-Йорк, графство Датчес, сложилась своеобразная «республика» уголовников, которые были объединены круговой порукой. Местные власти, подкупленные преступниками, стояли за них горой. Вот сюда и прибыл тайком Оуэн Салливан.

Из группы головорезов он создал знаменитый «монетный двор Дувра». 30 человек, руководимые Саливаном, быстро наводнили фальшивыми деньгами провинции.

Власти долго не могли добраться до Салливана, хотя знали, что он из себя представляет. Ассамблея Род-Айленда объявила награду за поимку Салливана в размере 400 фунтов стерлингов. Поймать преступника удалось малоизвестному детективу Элифалету Вичеру. В декабре 1775 года он получил от властей Нью-Йорка ордер на арест Салливана. Ассамблея Коннектикута обязалась оплатить все расходы по поимке и выдать награду за каждого пойманного фальшивомонетчика.

Блчер развернул бурную деятельность и вскоре ему удалось поймать несколько членов «монетного двора Дувра». И произошло неожиданное. Мировой судья графства Датчес во всеуслышание заявил, что Бичер схватил «честных парней». Почти сразу «честных парней» выпустили под залог в 50 фунтов стерлингов. А Бичера оштрафовали и приговорили к уплате всех расходов, связанных с расследованием его деятельности в графстве Датчес.

Однако Салливан не торжествовал. Он понял, что рано или поздно настырный Бичер доберется до него. Салливан постарался скрыться понадежней. О его местонахождении никто не знал. Детектив Бичер не терял времени зря. Прибыв в один из поселков графства Датчес, он с помощниками зашел в таверну. Хозяин, получив по счету, дал сдачу. И сразу был арестован: сдачу он дал фальшивыми деньгами. Не давая опомниться, Бичер провел молниеносный допрос. Хозяин таверны рассказал о составе банды, о том, кто, где живет. Поведал он и о предположительном месте нахождения тайной штаб-квартиры Салливана. Быстрый арест и умелый допрос других членов банды позволили полностью узнать численность банды и поголовный состав «монетного двора». Осталось только поймать главаря банды, что и было вскоре, как видим, сделано.

...Салливана извлекли из подвала. Отряхнув с себя пыль, он потребовал, чтобы ему дали возможность побеседовать с Бичером наедине. Оставшись один на один с детективом, Салливан вытащил из кармана огромную пачку денег и предложил их Бичеру. Тот отказался от взятки. Нечего греха таить, Бичеру приходилось брать взятки, но в данном случае он рассчитывал извлечь большую выгоду от поимки фальшивомонетчика, нежели от его взятки.

Вскоре Салливана доставили в Нью-Йорк. Суд приговорил его к смертной казни через повешение. Приговор должен был быть приведен в исполнение 7 мая 1756 году между 10 и 12 часами дня.

В назначенный срок казнь не состоялась. Сбежал палач... Его трусливое поведение объяснимо: Салливан пользовался большой популярностью. Дерзкий преступник был почти героем, о нем говорили с уважением, как о человеке, умеющем «делать деньги».

К тому же на свободе оставались его сообщники. Эти люди пользовались тайной поддержкой некоторых представителей правоохранительных органов. Для них смерть Салливана означала крах сытого, безбедного существования. Эти энергичные люди предупредили палача, что его ожидает, если он пойдет исполнять приговор.

Ночь с 7 на 8 мая рухнула установленная на площади виселица, кто-то подпил. В воскресенье 9 мая никакие «зрелищные мероприятия» не проводились. В понедельник утром у здания тюрьмы собралась внушительная толпа. Салливан воспользовался этим и обратился к народу с «воззванием». Он заявил, что клише уничтожены его друзьями, значит, вопрос о поддельных деньгах можно считать закрытым. Потом он поклялся стать на путь исправления. Страстная речь Салливана произвела большое впечатление на присутствовавших.

Всё же Салливана смогли повесить. С его смертью ушел лидер синдиката фальшивомонетчиков, не имеющего себе равных как по своему размеру, так и по размаху деятельности.

Сработанные Салливаном клише остались в руках сообщников. Поэтому Ассамблея города Нью-Йорка 9 июля 1768 года приняла закон, согласно которому все, кто когда-нибудь попытается пустить в ход клише Салливана, автоматически приговаривается к смерти.

В американских колониях катастрофически не хватало монет из драгоценных металлов для развития торговли. Первые колонисты были вынуждены экспериментировать с выпуском собственных бумажных денег. Ряд из этих попыток оказался вполне удачным.

Бенджамин Франклин был ярким сторонником выпуска колонистами своих денег. В 1757 году его послали в Лондон, где он прожил 17 лет, почти до начала Американской революции. В течение этого периода колонисты стали выпускать бумажные деньги — «колониальные расписки». Первый опыт прошел удачно. Выпуск денег обеспечил надежное средство обмена, способствовал укреплению чувства единства среди колонистов. Необходимо помнить, что «колониальные расписки» были только лишь бумажными деньгами, долговыми обязательствами, которые выпускались в общественных интересах и не были обеспечены золотом и серебром. Они являлись чисто условной валютой.

В один прекрасный день случилось то, что и должно было случиться. Руководители Банка Англии попросили Бенджамина Франклина дать объяснение необычайному финансовому расцвету колоний. Тот, не колеблясь, ответил: «Это просто. В колониях мы выпускаем собственную валюту. Она называется «колониальная расписка». Мы печатаем ее в строгом соответствии с потребностями торговли и промышленности, чтобы товары легко переходили от производителя к потребителю. Таким образом, выпуская для себя бумажные деньги, мы контролируем покупательную способность и не заинтересованы в том, чтобы платить кому-либо еще».

Здравые рассуждения Франклина по поводу колониальных денег явились поистине открытием для Банка Англии. Они постигли невероятную тайну: Америка узнала секрет денег! Джинн вырвался из кувшина. Его следовало как можно быстрее затолкать обратно и прихлопнуть крепкой печатью.

В 1764 году английский парламент выпустил «Закон о валюте», запрещающий администрации колоний эмиссию собственных денег и обязывал их впредь платить все налоги золотыми и серебряными монетами. Короче, он перевел колонии на золотой стандарт. Это немедленно сказалось на экономике Америки.



Рис. 37. Бенджамин Франклин — ярый сторонник выпуска американскими колонистами своих денег

В своей автобиографии Бенджамин Франклин писал: «Всего за один год экономические условия ухудшились настолько, что эра процветания закончилась. Наступила такая депрессия, что улицы городов заполнились безработными». Франклин уверяет, что именно это оказалось главной причиной Американской революции. Как сказано в его автобиографии: «Колонисты бы с готовностью вытерпели небольшое повышение налогов на чай и другие вещи, если бы Банк Англии не отбирал у колоний все деньги. Это провоцировало рост безработицы и народного недовольства. Неспособность колонистов забрать обратно право на выпуск своих денег из рук Георга III и международных банкиров стало первопричиной Американской освободительной войны».

К тому времени, когда в Лексингтоне, штате Массачусетс 19 апреля 1775 года прозвучали первые выстрелы этой войны, британская система налогообложения сумела полностью выкачать из колоний все золотые и серебряные монеты. Колониальное правительство для финансирования войны было вынуждено печатать деньги.

В начале революции величина американской денежной массы равнялась 12 млн. долларов, к ее концу она достигла 500 млн. долларов. Национальная валюта стала практически бесполезной. За 5000 долларов можно было приобрести лишь пару башмаков. «Колониальные расписки» работали, потому что их выпускали ровно столько, сколько было необходимо для обеспечения торговли. Теперь же, сокрушался Джордж Вашингтон, за телегу денег едва можно было купить телегу провизии.

В это бурное время фальшивые деньги оказались своеобразным и очень активным оружием в борьбе Англии с восставшими колониями в Новом Свете.

Война за независимость началась 19 апреля 1775 года сражением при Лексингтоне. Каждая из 13 колоний обязана была снарядить для борьбы с англичанами армию, обеспечить ее всем необходимым. Вот почему солдаты были плохо одеты, снабжение деньгами и боеприпасами проводилось нерегулярно. Поэтому, несмотря на высокий боевой дух, американские солдаты с трудом вели боевые действия. Затрудняла снабжение высокая инфляция, нехватка многих материалов. Колонии находились в тяжелом экономическом положении.

Тяжелым экономическим положением колоний решил воспользоваться Лондон.

В октябре 1775 года представитель колоний в Лондоне Артур Ли прислал тайное донесение на имя члена континентального конгресса Самюэля Адамса. Проницательный американский контрразведчик с чувством глубокой тревоги сообщал, что ему удалось совершенно случайно узнать о заговоре, который зреет в некоторых провинциях. В отношении случайности можно и посомневаться. Брат Артура Ли Вильям был не только удачливым торговцем табаком, но и в 1773—1774 годах одним из двух шерифов (начальников полиции) Лондона. А вскоре он был избран ольдермэном — членом городского управления Олдгейта (городской район Лондона). Никогда еще американец не избирался членом городского управления Лондона (эта должность в ту пору была пожизненной). Как видим, Артур Ли мог получать самую секретную из первых рук информацию. В своем послании он, в частности, сообщал: «Весьма возможно, что в ближайшее время вам придется столкнуться с предательством в ряде провинций. Доктор Чарч организовал заговор и привлек на свою сторону некоторых, в том числе своего зятя печатника Флеминга. Они будут пытаться обесценить континентальные денежные знаки путем выброса на рынок массы фальшивых денег. Мне удалось это узнать из авторитетного источника в том министерстве, которое связано с ним...»

Поначалу сообщению подозрительного смутьяна Артура Ли не поверили. Доктор Чарч — генеральный директор всех госпиталей континентальной армии! Бэнджамин Чарч — глубоко уважаемый человек. Но вскоре Самюэлю Адамсу стало известно и еще кое-что другое. Выяснилось, что доктор Чарч давно находится на подозрении. После того как заметили, что он ведет тайную переписку с командующим британскими войсками генералом Гейджем, за доктором была установлена тайная слежка. Арест предателя ничего не изменил бы. Именно доктор Чарч подал идею англичанам с помощью огромного потока фальшивых денег переломить финансовый хребет американской независимости.

Арест предателя уже ничего не мог изменить: англичане ухватились за возможность совершенно подорвать шатающуюся финансовую систему взбунтовавшихся колоний,

В Лондоне превосходно понимали, что с этим медлить нельзя,

В конце января 1776 года из Плимута в Нью-Йорк прибыл линейный корабль «Феникс». На его борту было установлено оборудование для изготовления клише и печатания фальшивых денег, выпущенных континентальным конгрессом 10 мая 1775 года. Отпечатанные фальшивые доллары выносились в мешках из-под муки.

В конце апреля 1776 года «Феникс» внезапно покинул гавань Нью-Йорка. Однако поток фальшивок не прерывался и с каждым днем принимал все более угрожающие размеры. Тайные агенты Вашингтона пытались нащупать адрес подпольного монетного двора. Наконец пришла удача. Некто Исраэль Янг при допросе 26 июня 1776 года под присягой показал, что его знакомый Томас Верной, выполняя задание английского губернатора Нью-Йорка Уильяма Трайона, искал фальшивомонетчика, который смог бы изготовить клише континентальных долларов. Томас Верной доложил губернатору, постоянно находившемуся на

борту английского корабля «Дюшес оф Гордон», что самым квалифицированным является Генри Доукинс.

Поиски не увенчались успехом.

Английский губернатор без помощи Вернона смог организовать на борту корабля печатание континентальных денег. Помощь ему оказал владелец нью-йоркской типографии Джеймс Ривингтон, который прислал опытного мастера и необходимое оборудование. Поток фальшивок увеличился. 14 апреля 1777 года в «Нью-Йорк газетт», «Уикли меркюри» и других газетах было опубликовано объявление, ставшее историческим. Жители города предупреждались о большом количестве фальшивых денег, появившихся в колониях. Они «столь искусно и точно изготовлены, что нет никакого риска ими пользоваться, так как почти невозможно их отличить от настоящих».



Рис. 38, Лицевая сторона достоинством в 30 долларов выпуска

1776 года. Этот «денежный знак» настолько прост, что подделать его не составляло особого труда

Британская финансовая диверсия смогла успешно осуществляться еще и потому, что английские войска смогли в 1776 году захватить бумажную фабрику в Пенсильвании и доставить на свой «тайный монетный двор» большое количество бумаги. И теперь даже по качеству бумаги невозможно было отличить фальшивые деньги от настоящих. Англичанам удалось привлечь на свою сторону известного филадельфийского гравера Джеймса Смизера, который незадолго до начала войны изготовил несколько клише для монетных дворов колоний. Когда англичане оставили Филадельфию и отошли к Нью-Йорку, то вместе с ними ушел и Смизер.

Верховный исполнительный совет Пенсильвании издал специальную листовку, в которой Смизер обвинялся в предательстве и государственной измене. Видно, деньги, которые Смаер получал от англичанина, перевесили и чувство патриотизма.

Встает интересный вопрос: кто занимался распространением фальшивок? В условиях военного времени это опасное дело. К этому бизнесу англичане склонили шайку проходимцев. Некоторые из них даже попали в историю американского государства. О самом видном из них — Стефано Холлекде —

будущий губернатор штата Нью-Гэмпшир Джон Лэйгтон с досадой сказал: «Будь он проклят! Я надеюсь увидеть его повешенным. Он один причинил больше ущерба, чем это могли сделать десять тысяч человек».

Тогда многие выдавали себя за «полковников». До войны полковник Стефан Холленд был преуспевающим торговцем. Когда началась освободительная война, то он принял сторону англичан. Вместе с преданными людьми Холленд взялся за распространение фальшивок. Бравый полковник не раз попадался в руки властей, но убегал при невероятных обстоятельствах. Однажды его поймали, и посадили в тюрьму до выяснения обстоятельств, связанных с его «работой». Правда, это была не тюрьма, а обычный сарай без окон. Часовой, недавно заступивший на пост, увидел, что из тюрьмы вышла девушка, одетая в отличный наряд. Игриво помахивая зонтиком, девица медленно пошла по дороге в сторону леса. Когда эта «девушка» неожиданно вскочила на появившегося из леса коня, тогда часовой понял, что его провели.

Через многие годы удалось узнать, что Холленд имел связи со многими видными колонистами, которые ему рьяно помогали. Вот почему самому Холленду и многим из его банды удалось избежать возмездия американской богини правосудия. Один раз колонистам, казалось, повезло. Они поймали английского фальшивомонетчика капитана Канингхэма. Однако ему удалось совершить побег. Отпрыск старинного дворянского рода настолько пристрастился к выгодному бизнесу, что, возвратившись в Лондон, взялся за новую профессию. Канингхэм стал подделывать фунты стерлингов. Здесь ему не повезло. 10 августа 1791 года капитан Канингхэм был повешен в Лондоне.

Усилия колонистов приостановить все возрастающий поток фальшивых денег не давал ощутимых результатов. Тогда приняли решение блокировать побережье и осуществлять перехват всех английских судов. Результат сказался быстро.

Утром 9 августа 1776 года американский фрегат «Диана» увидел на горизонте вражеский корабль. Быстроходный фрегат начал погоню. Преследование продолжалось целый день. Английский корабль «Гленкэрн» был захвачен только к вечеру. Капитан «Дианы» Сэмюэль Николсон доносил: «На борту «Гленкэрна» мы обнаружили человека, который при допросе сознался, что у него на хранении находится ящик, содержание которого ему неизвестно. В Англии при вручении этого ящика ему сказали, что в случае встречи с неприятелем ящик следует выбросить за борт. По прибытии в Нью-Йорк, он должен был доставить ящик одному лицу. При приближении нашей шлюпки этот человек успел выбросить ящик в море. Нами были приняты все меры к тому, чтобы найти его и выловить. После долгих поисков нам удалось его найти и поднять на борт. В нем мы нашли материалы и оборудование, необходимые для подделки наших денежных знаков».

Такие же находки были обнаружены еще на нескольких английских судах.

Почему местные власти не опубликовали обычную в подобных случаях листовку с указанием, как отличить фальшивые деньги от настоящих? Некоторые историки утверждают, что власти не желали этого делать из боязни, что англичане устранят обнаруженные неточности в изготовлении фальшивых денег. Это наивное утверждение. Настоящая причина странного молчания властей заключается в другом. Фальшивые деньги были англичанами изготовлены так

хорошо, что их крайне трудно было отличить от настоящих. Власти определили, что в стране обращаются фальшивые деньги лишь по обилию денежных знаков, циркулирующих в стране.

Оставалось последнее средство — полное изъятие денежных знаков некоторых номиналов и замена их новыми. Это и было сделано в конце 1778 года. Денежный хаос усилился. Подлинные банкноты сдавались часто как... фальшивые. Правительство не успело выпустить новые деньги. Более чем двухмесячное ожидание привело к панике среди населения. Паника усилилась еще потому, что английские агенты распространяли слухи о том, что новые деньги фальшивые. Слухам поверили, и доверие к новым бумажным денежным знакам упало. Тогда и появилась поговорка «Не стоит и континента».

Война за независимость окончилась победой колонистов. 30 ноября 1782 года между Англией и США был заключен предварительный мирный договор. 3 сентября 1783 года война закончилась официально: в Версале был подписан мирный договор. Англия признала независимость США. Причины поражения Англии не стоит рассматривать. Речь совсем о другом. Благодаря «финансовой диверсии» «коварный» Альбион был близок к цели: поставить на колени свои восставшие колонии.

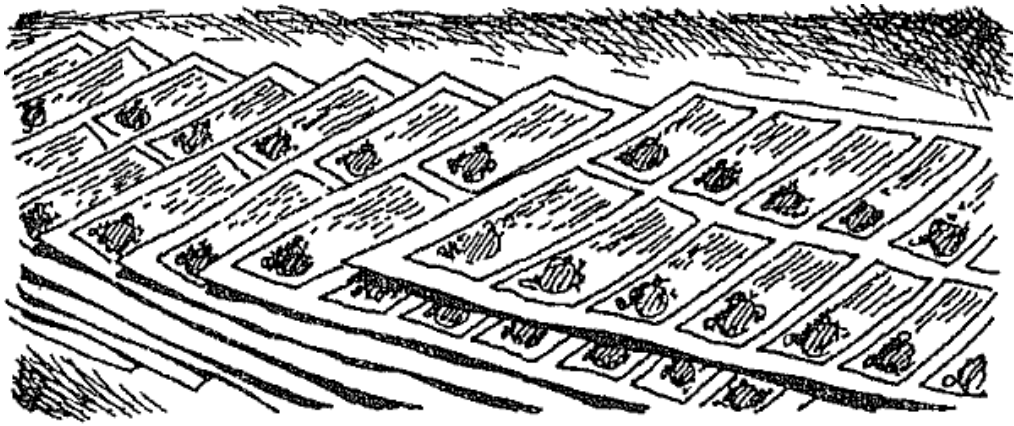

«ЗОЛОТО ПИТТА»

Осенью 1789 года во Франции пошли слухи о том, что Англия тратит огромные деньги на разжигание «беспорядков» в их стране. Из переписки французского министра иностранных дел Монморена с французским послом в Лондоне Лялюзерном видно, что подстрекательство к «анархии» со стороны не проходит без английского участия. Обоим вельможам и в голову не приходило, что британский посол лорд Дорвет к роли вдохновителя революции («адских козней») совсем не подходил.

Почти два года спустя, 24 и 27 апреля 1791 года, французское министерство направило Лялюзерну два письма, в которых было дано перечисление действий английской резидентуры во Франции. На этот раз посол был более осторожен, подчеркивая в своем ответе, что хотя английское правительство, по его мнению, использует все доступные ему средства, чтобы поддерживать внутренние беспорядки во Франции, оно вряд ли открыто оказывает помощь недовольным. Далее посол подверг анализу присланную ему информацию. Во-первых, по его мнению, сведения о том, что известный английский разведчик времен войны против колонистов Пол Уэнтворт действовал на юге Франции, неверны. Лялюзерн считал, что Уэнтворт находился в Голландии, поскольку если бы он действительно проник во Францию, то своими делами заставил бы говорить о себе. Во-вторых, подвергались сомнению утверждения, что английские заводчики посылают во Францию ружья, пушки и порох. Посол не смог обнаружить никаких доказательств такого рода поставок. Подобным образом обстояло дело и с другой информацией. Представитель версальского двора добавлял, что ему уже передал такие сведения некий Браун-Дигнем; вполне возможно, он же сообщил эти сведения в Париж. Браун-Дигнем ранее служил шпионом в Германии и был рассчитан своими нанимателями.

После смерти Лялюзерна временным поверенным в делах Франции в Лондоне стал известный французский дипломат и разведчик Франсуа Бартелеми.

В депешах, посылавшихся в Париж, а затем в своих известных мемуарах Бартелеми обвинял британский кабинет в «вероломнейшем макиавеллизме», в стремлении любой ценой не допустить восстановления «порядка» во Франции. С другой стороны, Камиль Демулен в разгар французской революции утверждал, что Уильям Питт играет в ней такую же роль, какую кардинал Ришелье сыграл в революции английской. Будто бы Питт решил взять реванш за помощь, оказанную французами колонистам в Северной Америке. Демулен добавлял: «Наша революция 1789 года была делом, устроенным британским правительством и меньшинством дворянства». Роялисты тоже твердили, что Питт вызвал финансовый кризис во Франции в 1788 году, добился созыва Генеральных штатов, занимался организацией всех революционных выступлений, не жалея миллионов.

Британский кабинет, естественно, отрицал какое-либо участие в начавшихся во Франции событиях.

Герцог Дорсет уже 29 июля 1789 года, то есть через две недели после взятия Бастилии, опровергал утверждения об этом. Для доказательства, что Англия ничего не имела общего с начавшимися волнениями и отнюдь не пыталась их использовать и что она не мобилизовала свой флот, Дорсет напомнил Монморену их разговор в начале июня 1789 года. Тогда он сообщил министру о существовании заговора с целью захвата Бреста. Еще в конце мая 1789 года к Дорсету обратился какой-то аббат, но посол не пожелал его принять и даже узнать его фамилию и адрес. Аббат пришел во второй раз и был на этот раз принят. Узнав о предложениях аббата, министр иностранных дел Кармартен заподозрил провокацию. Он предписал Дорсету поставить в известность об этом французское правительство. При этом сослаться только на слухи, циркулирующие в Лондоне, с тем, чтобы не поставить под угрозу людей, которые обращаются в британское посольство. Монморев вообще не поверил Дорсету и счел его сообщение, не заслуживающим внимания. Участники этого туманного «брестского заговора» сочли себя преданными английским правительством. Других доказательств английского подстрекательства не имеется.

Чтобы установить истину, надо выяснить, какие были затраты на секретную службу английских министров иностранных дел, внутренних дел и адмиралтейства.

Война против революционной Франции, начавшаяся в 1793 году, привела к невиданному расширению английской секретной службы. В десятки и сотни раз увеличилось число прямо или косвенно работающих на нее агентов. Привычка английской буржуазии воевать чужими руками породила стремление вести разведку чужими руками. В войне против Франции английское правительство использовало контрреволюционное подполье как свою разведывательно-диверсионную организацию. С помощью больших субсидий на содержание брались иностранные армии. Английскими гинеями щедро оплачивалась подрывная деятельность роялистов против Французской республики.

В первые месяцы после объявления войны Франции в Лондоне не слишком были осведомлены о восстании в Вандее. Весной 1793 года были сделаны первые попытки наладить контакты с одним из вождей вандейцев, неким Гастоном. В мае в Вандею по поручению английского правительства отправился известный

авантюрист полковник д'Анжели. В августе д'Анжели прислал подробный отчет о шуанах и их руководителях. Это позволило Лондону составить представление о ходе вандейского мятежа. Еще одним британским агентом, который был направлен для связи с шуанами, был шевалье де Тиитениак. Его послал командующий войсками на острове Джерси полковник Крейг. Тинтениак переслал Крейгу подробный перечень нужд вандейцев, которые надеялись на существенную помощь со стороны англичан. В ноябре 1793 года вандейцы попытались по согласованию с англичанами занять Гранвиль, но были отбиты. Британский десант прибыл только 2 декабря, после их отступления. Медлительность порождалась недоверием Лондона к «чистым роялистам», к их способности добиться полного восстановления прежнего режима. Кроме того, мешали постоянные столкновения между Крейгом и губернатором Джерси Филиппом Фоллом, руководившим разведывательными операциями.

В октябре 1793 года Крейга перевели с Джерси на другой остров — Гернси. Через два месяца его вообще удалили из этого района. Руководство разведкой в Джерси было поручено новому командующему лорду Бэлкерсу. При нем стала создаваться широкая разведывательная сеть «Корреспонданс».

Еще в письмах Крейга в апреле 1793 года впервые появляется фамилия одного из ее наиболее активных агентов — Прижана. Он родился в Сен-Мало в 1768 году в купеческой семье. В первые же месяцы своей шпионской службы Прижан смог себя зарекомендовать ловким агентом, отлично знакомым с прибрежными районами, где ему приходилось действовать. Достаточно сказать, что за свою деятельность он позднее получил от английской секретной службы 500 фунтов стерлингов. Впрочем, этому предшествовал провал. В ночь с 30 на 31 декабря 1794 года Прижан был арестован республиканцами. Он поспешил выдать все, что знал о «Корреспонданс», и не поспешил на уверения в своей горячей любви к республике. В результате, 20 апреля 1795 года по общей амнистии его освободили, и Прижан... снова стал агентом «Корреспонданс». Этот эпизод вызвал недоверие к Прижану со стороны некоторых роялистов, но ему оказывал поддержку их лидер — граф Пюизе, являвшийся представителем графа Прованского (будущего Людовика XVIII).

С 1794 года «Корреспонданс» быстро превратилась в разветвленную шпионскую организацию.

Одной из наиболее опасных для республики форм активности «Корреспонданс» была заброска во Францию ассигнаций, которые еще с 1791 года начали печатать в специальных мастерских в Лондоне. В роли фальшивомонетчиков подвизались, в частности, эмигранты-священники. Тюки с фальшивыми ассигнациями переправлялись во Францию для снабжения деньгами роялистов и для того, чтобы вызвать финансовый кризис в стране.



Рис. 39. Карикатура на антифранцузскую коалицию
Внизу в роли кукловода — глава английского кабинета
Уильям Питт младший, сидящий на мешках
с фальшивыми деньгами

Эмигранты-роялисты, в частности граф Пюизе, даже сочинили теоретическое обоснование фальшивомонетничества. Поскольку власть правительства Французской республики, как они рассуждали, является незаконной и поскольку собственность, обеспеченная бумажными деньгами, конфискована у дворянства, ассигнации, выпущенные Конвентом, следует признавать подделкой; напротив, изготовленные английской разведкой совместно с Пюизе фальшивые деньги являются якобы самым законным средством платежа. В конце 1794 года в мастерской Пюизе, где работали 70 человек, рассчитывали «производить» не менее 1 млн ливров поддельных ассигнаций в день. Расчет оказался даже заниженным. Когда летом 1795 года отряды эмигрантов высадились в Кибероне, на севере Франции, и были вскоре разгромлены войсками генерала Гоша, в числе трофеев, захваченных республиканцами, находились фальшивые бумажные деньги на сумму 10 млрд ливров. Поддельные французские ассигнации фабриковались в большом количестве не только в Англии, но и в Нидерландах, Швейцарии и Италии, в тех районах Франции, которые временно захватывали иностранные интервенты и роялисты. Как отмечает французский историк Ж. Бушари, специально занимавшийся изучением роли, сыгранной фальшивыми ассигнациями в годы революции, широко известный факт их существования не меньше, чем массовый выпуск правительством бумажных денег для покрытия своих расходов, способствовал быстрому росту инфляции.

А потеря доверия к обесценившимся бумажным деньгам имела серьезное экономическое и политическое значение.

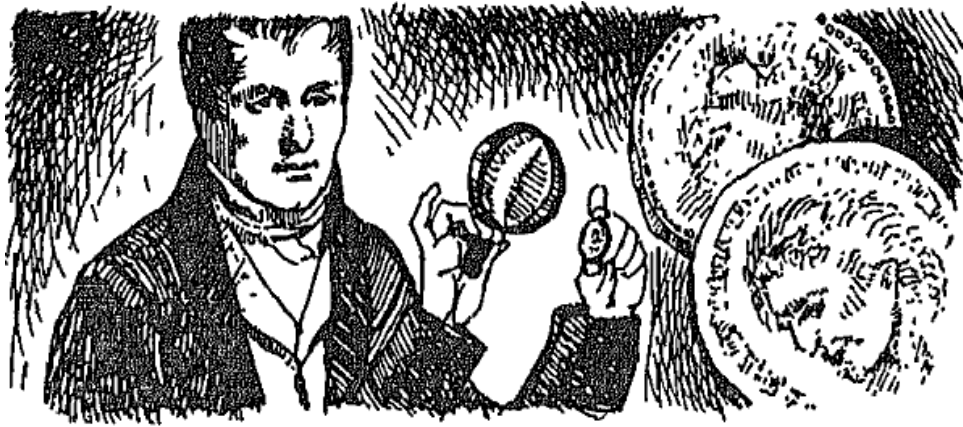

«ПЕКАРЬ АНТИЧНОСТИ»

Плиний в своей «Истории» сообщает, что фальшивые монеты вызывали большой интерес среди римских патрициев и они охотно за один фальшивый денарий давали несколько настоящих. Такой спрос побудил римских фальшивомонетчиков к изготовлению монет для коллекционеров.

Весь свой талант поддельщики показали и в период Возрождения, когда в кругах высшей знати модным стало коллекционирование античных монет и оборудование специальных «монетных» кабинетов.

Из всех фальшивомонетчиков подобного направления прославился еще при жизни Карл Беккер, заслуживший прозвище «античный Беккер». Он вошел в историю как самый крупный фальшивомонетчик всех времен.

Карл Вильгельм Беккер родился 28 июня 1772 года в семье виноторговца Иоганна Вильгельма Беккера в старом городе — вотчине императора Шпейере, где был монетный двор, Беккер учился в отличной школе, поскольку отец мечтал, что сын продолжит его дело. Однако у молодого Карла были свои планы, он хотел стать скульптором или художником. Вместо этого отец послал его учиться к одному виноторговцу в Бордо. Там Беккер попутно стал изучать и рисовать старые монеты, а также получил первый опыт в искусстве гравировки.

В 1795 году Беккер открывает во Франкфурте собственную винную торговлю. Через три года он организует торговлю сукном в Мангейме. Но эти начинания не принесли Карлу коммерческого успеха. В 1803 году он обращается к художественному промыслу. И вскоре Беккер работает в Мюнхене на имперском монетном дворе, занимаясь изготовлением монетных печатей. Там же, в Мюнхене, произошел инцидент, натолкнувший Беккера на мысль о подделке монет. Барон фон Шеллерсгейм однажды продал ему фальшивую золотую монету времен Римской империи. Беккер сразу распознал подделку и направился к барону. Тот сразил Беккера словами: «Все правильно. Если чего-то не понимаешь, то не следует этим и заниматься». С этого момента Беккер решил стать фальшивомонетчиком.

Первый образец продукции своей фальсификаторской мастерской Беккер через посредника, работавшего на Шеллерсгейме, обменял на подлинную монету. Месть удалась преотлично. Это случилось в 1805 году. С этого времени чеканка античных монет разворачивается вовсю. Первое время Беккер отдавал предпочтение золотым монетам, скупая те из них, которые имели широкое хождение и достать которые не составляло особого труда. Потом он переплавлял их по античным образцам, К подобной практике он прибегал и позже, обратившись к подделке серебряных монет. Беккер превосходно изучил приемы античных монетных мастеров. Он также чеканит монеты вручную, не прибегая к помощи специальных прессов, возвращается к так называемой двойной чеканке. «Древние», когда чеканка получалась слишком слабой, прибегали к повторному использованию штампа, что приводило к появлению двойного контура. Подобным образом изготовленная фальшивка выглядела подлинной.

Однако все же нашелся человек, который разоблачил фальшивомонетчика. Им оказался Георг Фридрих Кройцер (1771—1858 гг.). Из-под его пера вышло немало трудов об искусстве и литературе античности. В 1806 году «благодаря случаю» Кройцер получил доказательство того, что «искусный Беккер копирует греческие королевские монеты».

Разоблачение ничуть не встревожило Беккера. Предупреждение Кройцера осталось неслышанным. Беккер настолько осмелел, что в 1809 году изобрел древнегреческую монету, так называемый антилатер. Карл отправляется в путешествия, появляется в Швейцарии, Италии. В 1810 году он гостит у Гаэтано Каттанео — директора миланского «монетного кабинета» и продает ему монеты на сумму 6986 лир.

В 1812—1813 годах Беккер по непонятным причинам становится опять виноторговцем. Став совладельцем одной из торговых фирм в Майгейме, он здесь же открывает антикварный магазин для «повышенных запросов». В числе крупнейших клиентов князь Карл-Фридрих фон Изепбург-Бирштейн. Он принадлежал к Рейнскому союзу 16 князей, которые в 1806 году вышли из «Священной Римской империи германской нации» и присоединились к Наполеону. До этого Карл-Фридрих в чине генерал-майора находился на службе в прусской армии. В 1806 году он рекрутирует из попавших в плен к французам прусских солдат полк наемников наполеоновской армии. Вместе со своим полком князь участвовал в разграблении королевской кунсткамеры в Берлине. Биограф Беккера М. Пиндер в 1843 году сообщает, что из испанского похода наполеоновской армии князь привез «прекрасную коллекцию монет и прежде всего — полный комплект монет вестготов».

Князь нашел приятным общество удивительно образованного любителя античности. В 1814 году он приглашает Беккера в Оффенбах, где тот вскоре получает должность библиотекаря и становится надворным советником.

При княжеском дворе Беккер попадает в общество людей, которые не прочь в своих целях использовать его умение и искусство. Пиндер особо упоминает в этой связи «барона фон Част...ра», подразумевая маркиза Иоганна Габриэля фон Частелера (1763—1825 гг.). Беккер отказывается от весьма сомнительных предложений, видя в них попытку поживиться за его счет. На то время он

располагает надежной сбытовой сетью, в которой первое место занимают известные еврейские банкирские и торговые дома: Коллины в Оффенбахе, Джованни Рикарди — в Венеции, Ротшильды. Например, в 1806 году Беккер взял заем у фирмы «Мейер Амшель Ротшильд и сын», который погасил через пять лет фальшивыми монетами, Ротшильды подтвердили получение золотых монет словами: «Мы видим, что имеем дело с честным человеком».



Рис. 40, Банкир Мейер Амшель Ротшильд, который давал займы Беккеру

Современники описывают Беккера как приземистого брюнета с красивым задумчивым лицом и располагающими манерами. Советник считался блестящим собеседником с неисчерпаемыми знаниями в самых различных областях, но больше всего в истории искусств и нумизматике. Он владел французским, итальянским, латынью и древнегреческим. Для «профессии» Беккера знание языков было просто необходимо. В 1816 году Беккера навесил Иоганн Вольфганг фон Гете. Эта встреча не оставила великого поэта равнодушным, и он сделал в своем дневнике такую запись: «Надворный советник Беккер в Оффенбахе показал мне значительные картины, монеты и геммы, и при этом он никогда не отказывал в подарке гостю полюбившейся ему вещи». В книге «Искусство и древность» читаем: «Господин Беккер, высоко ценимый знаток монет и медалей, собрал значительную коллекцию монет всех времен, поясняющую историю его предмета. У него же можно увидеть значительные картины, бронзовые фигурки и другие древние произведения искусства различных видов». Гете сам был известным собирателем монет, но изделия: «фабрики» Беккера его не привлекли. В знак глубокого уважения Гете прислал Беккеру экземпляр немецкого издания автобиографии известного итальянского золотых дел мастера Бенвенутто Челлини с посвящением: «Господину Карлу Вильгельму Беккеру с благодарностью от переводчика». Гете, скорее всего, знал об основной деятельности Беккера. В письме И. К. Эрманну от 20 марта 1816 года Гете спрашивает своего адресата, знает ли тот некоего Беккера, который проживает во Франкфурте. Беккер имеет «резиденции» во многих городах для того, чтобы продолжать развивать свое «монетное» дело.

В «монетном» деле Беккер отличался тем, что для своих подделок он не использовал отливки с настоящих монет, каждый раз чеканя монеты заново. Так для 330 монет ему надо было изготовить более 600 штампов (для некоторых

экземпляров он использовал аверс или реверс других монет). Иногда он делал монеты, не имея перед собой никаких образцов. Это были его собственные изобретения.

«Пекарь античности» (Беккер в переводе с немецкого — «пекарь») не мог прибегать к помощи подмастерьев. Подобное было бы неоправданно опасным для его промысла.

И все же в 1826 году, когда начинает ухудшаться зрение, он нанимает помощника — Вильгельма Циндера. На то время чеканка Беккера не была такой уж великой тайной.

По меркам тех времен продукция «пекарни» Беккера представляла собой совершенные подделки, доведенные до вершин искусства. «Ему подвластно все: элегантная грация греков, строгая красота римского искусства, оригинальность и причудливость средневековых монет», — так пишет о Беккере Поль Эдель, французский эксперт-криминалист, знаток в области искусствоведения. Беккеровская серия, как он говорил, «скопированных» монет охватывала период с XVII века до н. э. до XVIII века.

Для придания коллекции античной внешности Беккер разработал свою технологию. На рессорах двуколки разместил открытую емкость, в которой вперемешку с металлической стружкой, обильно пропитанной жиром, находились монеты. Двуколка тряслась по брусчатке или проселочной дороге, монеты принимали обильные пылевые или грязевые ванны и быстро старились. В дневнике Беккера часто встречается надпись: «Опять вывозил свои монеты».

Оригинальные образцы для своих подделок Беккер заимствовал из коллекции своего князя. Он нередко подменял подлинники и продавал по высоким ценам. Такой же прием Беккер использовал, общаясь с другими, ничего не подозревавшими коллекционерами. Об этом он откровенно рассказывает в письме, написанном в Альтенбург, господину фон Габеленцу, известному коллекционеру. «Что касается «Юлии Тити», она настолько хорошо сохранилась, она так редка и изысканна, что мне трудно с ней расстаться. Прошу Вас проявить еще немного терпения. Вы обязательно получите ее и другие монеты, как я Вам и обещал. Делаю это потому, что рассчитываю и от Вас получить что-нибудь действительно редкое».

Естественно, что доверчивый коллекционер взамен подлинников получил продукцию «пекарни» Беккера. Юлиус Фридендер (1813—1884 гг.), директор берлинского «монетного кабинета» с 1854 года, пишет в своем посвящении отцу Й. Г. Бенони Фридендеру о Беккере: «Он нашел в коллекции моего отца «свои» серебряные монеты, обрадовался и сказал, что это, наверняка, хорошие копии, раз в них поверил такой знаток! А на следующий день в качестве «доказательства» он прислал бронзовые экземпляры тех же монет, потому что тогда обстоятельства вынудили его признать, что изготавливает он античные монеты якобы для того, чтобы коллекционеры, которые не могут достать настоящие монеты, получили хотя бы их копии».

К тому времени, 1829 году, надворный советник давно отказался от инкогнито и «легализовал» свой промысел.

В 1820 году после смерти его хозяина, князя Карла, для Беккера настали тяжелые времена. Он все чаще сталкивается с разоблачением своих подделок. Хотя никто не выдвигал пока против него обвинений.

Знаменитый «пекарь античности» решил сделать сам первый шаг и упредить все обвинения. В 1824 году он предложил на продажу серию собственноручно изготовленных серебряных монет за 300 дукатов. Венскому кабинету он предложил купить его штампы, заявив, что никогда не преследовал корыстных целей. Посредником выступил знакомый Габриэль фон Фейервари. Посреднику Беккер сказал, что является жертвой алчных торговцев, выдававших его копии за оригинал. Для того чтобы положить этому конец» Беккер принял решение предоставить свои штампы венскому музею за 8000 гульденов, хотя лондонская фирма Уильяма Фостера предлагала 2264 дуката. Его чеканка лучше «пагдуанской», чьи штампы являются гордостью парижского «монетного кабинета». Несмотря на все усилия посредников, австрийский министр финансов отклонил сделку.

Все факты свидетельствовали против Беккера: общий комплект его подделок по монетному каталогу оценивался в 70 тысяч талеров, кроме того, его торговые агенты проводили эту сделку не один раз. Беккер изобрел некоторые монеты и сделал несколько уникальных работ, которые представляли собой продукцию фальшивомонетничества.

После венской неудачи Беккер не оставил свою деятельность, продолжив изготовление штампов для новых монет. Будучи в Вене, он встретился с неким господином Данцем, который предложил свои услуги в качестве продавца монет

Беккера на Востоке. Здесь и кроется объяснение того, почему Беккер предложил венскому кабинету 510 штампов, в то время как позднее у него было обнаружено более 600 штампов. Чутье не подвело Беккера, когда он официально предлагал свою продукцию. В 1825 году появилась прокламация, предупреждающая о фальшивках Беккера. В 1826 году вышла книга итальянца Доменико Сестини, рассказывающая о фальсификаторах монет, и, в частности, о Беккере: «Этот человек обладает глубокими знаниями, к тому же он чрезвычайно одарен талантлив и умел как гравёр. Он изготовлял штампы для монет различных римских императоров и чеканил их из золота для того, чтобы поставлять английским коллекционерам. После этих первых операций Беккер продолжал изготовлять штампы различных редких монет, которые оказывались в королевском собрании в Париже. Во всех европейских музеях имеются беккеровские монеты».

Как видим, в Оффенбахе все обстоятельства складывались против Беккера. В 1826 году надворный советник переезжает в Бад-Хомбург, где очень скромно живет до самой кончины. После того как настоящий характер его «производства» стал известен миру специалистов по монетному делу и коллекционерам» торговцы отвернулись от Беккера, поскольку на его монетах уже нельзя было заработать. Даже штампы знаменитого мастера не находили покупателей. В 1829 году Беккер поехал в Берлин, чтобы предложить их за 5 тысяч дукатов прусскому королю. Эта попытка не удалась, так же как и предложение о продаже штампов русскому царю за 6 тысяч дукатов. 11 апреля 1830 года гениальный фальшивомонетчик скончался

от инсульта. Его штампы перешли во владение хомбургской семьи Заиденштрикеров. Коллекция в 331 штамп была продана за 30 рейнских гульденов. Позднее часть этих штампов попала в «монетный кабинет», где находится и сейчас.

У Беккера были золотые руки, но и его копии имели только один дефект; они были весьма совершенны и правильны. Его серебряные монеты имели синеватый оттенок, который их немного затуманивал. Значительное количество видных экспертов было введено Беккером в заблуждение.

Многие не столь знаменитые фальшивомонетчики использовали менее трудоемкую технологию. Они делали отливки настоящих монет, а затем в полученные формы заливали жидкий металл. Правда, таким способом не удавалось достичь той степени подлинности, которая получалась при настоящей чеканке. Поверхность «слиточных» монет выдавала их происхождение, под лупой выглядела зернистой, встречались следы воздушных пузырьков. Эти улики удавалось иногда скрыть за счет специальной технологии старения монет и находились доверчивые покупатели.

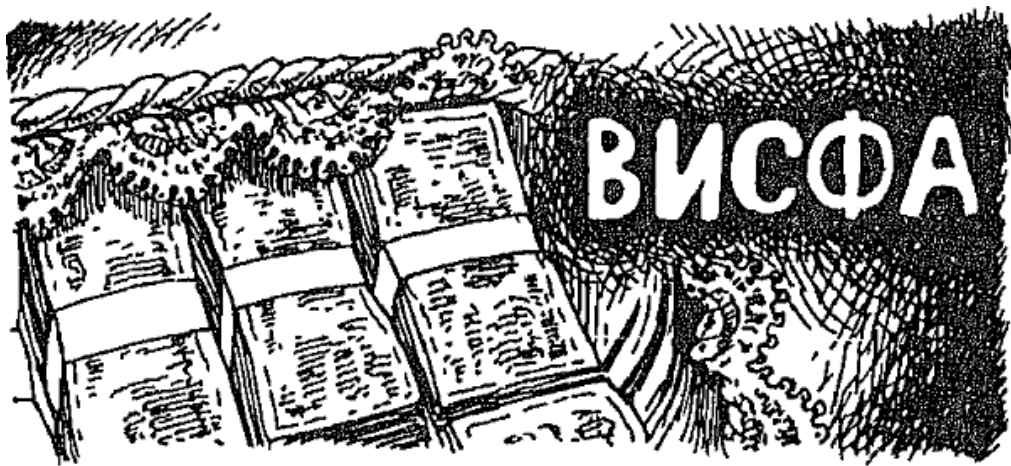

«СОЧИНИТЕЛЬ ФАЛЬШИВЫХ АССИГНАЦИЙ» НАПОЛЕОН

Впервые в России проект выпуска бумажных денег рассматривался в 1744 году и был отвергнут сенатом на том основании, что бумажные деньги хуже медных, поскольку «никакой внутренней доброты не содержат». Первые русские бумажные деньги-ассигнации появились только в 1769 году в период правления императрицы Екатерины II. Высочайшим манифестом от 29 декабря 1768 года в Санкт-Петербурге и Москве были учреждены два ассигнационных банка «для вымена государственных ассигнаций». Согласно тому же манифесту, всем российским подданным предписывалось осуществлять платежи и казенные сборы «в числе каждых 500 рублей государственную ассигнацию в 25 рублей».

Широкое внедрение изобретенных в XVIII веке роллов-аппаратов, размалывающих сырье для производства бумаги, позволило осуществить механизацию выработки бумаги. Это помогло начать массовый выпуск ассигнаций в обращение. Бумагу для них вырабатывала Красносельская мануфактура под наблюдением командированных из Петербурга экзекуторов. Изображение печаталось в Сенатской типографии. Ассигнации 1769 года имели номиналы 25, 50, 76 и 100 рублей. Для защиты денежных билетов от подделки ассигнации печатались на бумаге с водяным знаком и имели рельефные изображения, выполненные тиснением. Население, привыкшее к металлической монете, встретило новые деньги с недоверием. Простота изготовления первых ассигнаций побудила «народных умельцев» к попыткам их подделки.



Рис. 42. Старинный размалывающий ролл аппарат

...Осенью 1770 года в петербургской пристани пришвартовался большой четырехмачтовый голландский барк. На удивление, трап был подан быстро и измученные тяжелым путешествием пассажиры начали сходить на берег. Шел сильный дождь, наступали сумерки. Одним из последних вступил на трап кучер графа П. Чернышева. Огромного роста мужчина шел, сильно пошатываясь от принятого на грудь шкалика. В середине трапа он оступился, упал за борт и исчез в водной пучине.

Его смазливая молодая жена-француженка не очень долго горевала. Через неделю после похорон она появилась в Москве. Вскоре, в 1771 году, сочеталась законным браком с неким Пьером Туайли. Через год тот вознесся на небеса, но опытная девица не долго убивалась. Офицер Шампаньоло — француз на русской службе — не остался равнодушным к судьбе милой соотечественницы. Не дожидаясь окончания траура, он повел невесту под венец. Через некоторое время Шампаньоло запросил отставку и вместе с супругой переехал в Петербург, где начал держать меблированные квартиры.

Так заканчивается официальная биография супругов Шампаньоло и начинается тайная. Два раза выезжала госпожа Шампаньоло в Голландию «на отдых». Правда, после ее оздоровительных поездок петербургская полиция получила секретное сообщение от «доброжелателя России». В нем некто уведомлял, что госпожа Шампаньоло, будучи в Гааге, совсем не отдыхала. Она налаживала связь с бандой международных фальшивомонетчиков. Занималась согласованием вопросов, связанных с изготовлением русских фальшивых ассигнаций.

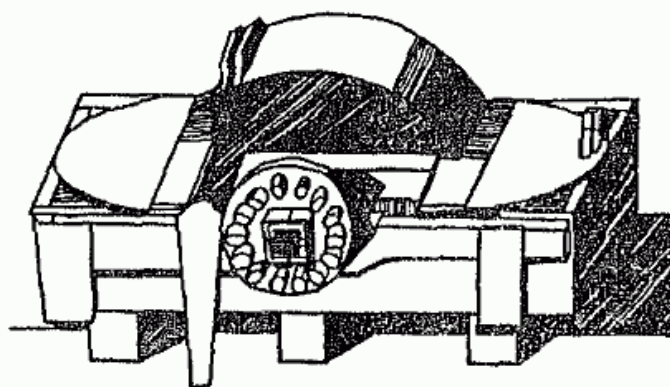
Полиция установила за квартирой Шампаньоло негласный надзор. С прислугой и всем обслуживающим персоналом побеседовали «по душам». Такая работа дала свои результаты. Установили, что в ближайшее время из Голландии в адрес семьи Шампаньоло должна прийти ценная посылка. Что будет в ней, никто толком не ведал.

В это же время в министерство иностранных дел доставили из Гааги срочную депешу от посла России князя Д. А. Голицына. В ней он сообщал, что по имеющимся у него агентурным сведениям в Голландии налажено производство фальшивых русских банкнот. Далее Д. А. Голицын писал, что это не политическая диверсия со стороны голландского правительства, а результат деятельности банды международных фальшивомонетчиков. Вот с ними-то и установила тесный контакт госпожа Шампаньоло во время своей первой поездки. Посол сообщал, что

ему удалось организовать тайную встречу с гравером, который изготавливал клише для печатания русских денег. Посол упомянул о том, что гравер развязал язык лишь после того, как получил от него изрядную сумму настоящих денег.

...Когда 13 октября 1776 года к причалу петербургского порта подошел белоснежный парусник из Гааги, на пристани его нетерпеливо ожидали представители властей. Среди документов на различный груз, размещенный в трюмах судна, были и четыре извещения о посылках на имя госпожи Шампаньоло. В сопроводительных документах указывалось, что посылки из Гааги содержат кружева. После быстрого совещания представители петербургских властей приняли решение вскрыть при свидетелях эти четыре посылки. Как и ожидали, в них оказались не модные кружева, а аккуратно перевязанные пачки фальшивых русских ассигнаций на общую сумму более 12 млн рублей. По тому времени сумма огромнейшая. Деньги изъяли, составили акт, который подписали сначала свидетели. Во вскрытые посылки вместо денег положили старую бумагу. Все аккуратно вновь зашили. Правда, зачем это сделали, непонятно: в результате исчезла главная улика против госпожи Шампаньоло.

Но фальшивомонетчик и так предстала перед генерал-прокурором А. А. Вяземским. Тот самым тщательным образом допросил ее. Его беспокоило, не замешано ли в таком грязном деле правительство Голландии или какого-нибудь иного государства. Госпожа Шампаньоло в категорической форме отрицала предположения подобного рода. Опытный генерал-прокурор не случайно напирал на возможное участие в изготовлении фальшивых денег правительств иностранных держав. Примеров такого промысла имелось предостаточно. Худшие опасения генерал-прокурора, к счастью, не оправдались. Госпожу Шампаньоло, ее мать и брата решили выслать за пределы России. На том же корабле, который привез почту» они покинули страну.

Генерал-прокурор А. А. Вяземский убедился еще и в том, что страны Европы не знают, что в России изготавливают так называемые «голландские червонцы» — золотые монеты, в точности копирующие голландские дукаты. Они не отличались от оригинала ни в пробе, ни в весе. Их чеканили для заграничных платежей. В первую очередь это были закупки провианта Архипелагической экспедиции, покрывшей себя неуязвимой славой, разгромив турецкий флот в знаменитой Чесменской битве.

Часть изготовленных в Петербурге «голландских червонцев» затонула в Чесменской битве, часть ушла на оплату провианта в средиземноморских портах. Этими монетами, скорее всего, были оплачены щекотливые мероприятия, когда заманивали на борт русского корабля известную авантюристку Елизавету Тараканову, которая выдавала себя за дочь императрицы Елизаветы Петровны и претендовала на русский престол.

«Голландские червонцы» обращались внутри России. Последнее не вызывало удивления, поскольку золотые монеты-подделки не очень отличались от их голландского образца. При императоре Павле I «дукаты» уже не чеканились, но их внешний вид остался на новых монетах, которые начали при нем чеканить. Например, была взята квадратная рамка «голландского червонца», но подпись

внутри рамки, конечно, была другая. Ее заменили на религиозную формулу: «Не нам, не нам, а имени твоему».

При Александре I «голландские червонцы» начали чеканить снова. Руководство страны понимало, что затея подобного характера не слишком корректна по отношению к дружественному государству. Поэтому во всех официальных документах «голландские червонцы» стыдливо именовали «известная монета». Она чеканилась до 1868 года.

Однако возвратимся к последствиям авантюры Шампоньоло и других фальшивомонетчиков.

Ассигнации 75-рублевого достоинства были изъяты из обращения, так как они переделывались весьма искусно из 25-рублевых. Как говорилось в Указе Екатерины II: «Известно нам стало, что в Санкт-Петербургский банк для вымена государственных ассигнаций вступило несколько подложных ассигнаций, т. е. 25-рублевых, переписанных в 75-рублевые таким образом, что цифирь второй, и в строках написанное слово «25» выскоблены и вместо того вписаны цифирь седьмой, и в строках словами семьдесят, но она при этом так осторожно учинена, что при первом взгляде и не будучи о том преуведомлену, трудно таковую подложность распознать».

Подделать ассигнации не составляло особого труда. Печатались они на белой бумаге, имевшей водяные знаки и составлявшие в целом рамку, расположенную рядом с узорчатой рамкой, отпечатанной, как и текст ассигнации, черной краской. Эта рамка заключала в себе надписи: сверху — «Любовь к отечеству», внизу — «Действует к пользе оного», слева и справа — «государственная казна». По углам рамки расположены под коронами гербы четырех царств: Астраханского, Московского, Казанского и Сибирского.

Вверху, перед печатным текстом, вытеснены без краски два овала с изображением эмблем. Внизу левого овала расположены военные атрибуты и эмблемы торговли и промышленности (тюк, бочка, кадуцей Меркурия), за ними вдали виднеется корабль. Весь центр овала занимает двуглавый орёл с полураспростертыми крыльями; на шее у него цепь ордена Андрея Первозванного, в центре которой помещен на груди геральдический щит с изображением Георгия Победоносца. Вверху левого овала полукругом надпись «Покоит и обороняет». В центре правого овала изображена неприступная скала, внизу — бушующее море и головы чудовищ, сверху полукругом надпись «Невредима». На каждой ассигнации имелись четыре собственноручные подписи: двух сенаторов, главного директора правления банков (Санкт-Петербургского и Московского) и директора местного банка.

Простота изготовления этих ассигнаций беспокоила правительство, поэтому их вывоз за рубеж и ввоз обратно был категорически запрещен.



Рис. 43 Водяные знаки на бумаге ранней московской выделки

В России появление поддельных ассигнаций являлось обычной прозаиком. Сенат непрестанно требовал от всех властей, чтобы они употребляли «всемерное старание к открытию сочинителей фальшивых ассигнаций», а также установили «бдительный присмотр за теми, у кого окажутся такие деньги». Все расследования по вопросу фальшивых денег рекомендовалось проводить «без всяких разглашений, дабы не давать явного повода «к подрыву кредита» к настоящим ассигнациям. Увеличивающееся число подделок заставило правительство изменить внешний вид ассигнаций и выпустить новые. Указом 16 марта 1786 года начался обмен старых ассигнаций на новые. Они выпускались 100-, 50- и 25-рублевого достоинства. В отличие от старых, на новых имелись не четыре, а три подписи: советника правления банков, банковского директора и кассира. Некоторые специалисты отмечают тот факт, что готовые ассигнации подписывали от руки не советники и директора, а молодые чиновники, подписи которых были особенно заковыристые. Их «работа» состояла только в том, чтобы подписывать ассигнации. Старые ассигнации, вымененные на новые, сжигались на площади перед сенатом публично.

В этот период фальшивомонетничество в России наказывалось смертной казнью. В редких случаях она заменялась вечной каторгой. Например, в 1794 году отставной капитан Фрайденберг и бывший в иностранной службе подпоручик

барон Гулепрехт за изготовление фальшивых ассигнаций приговорены к лишению чинов и дворянского достоинства, потом публично на обеих руках каждого раскаленным железом было поставлено клеймо из первых букв слов «вор и сочинитель фальшивых ассигнаций». После чего оба были сосланы «навечно» на каторжные работы в Нерчинск.

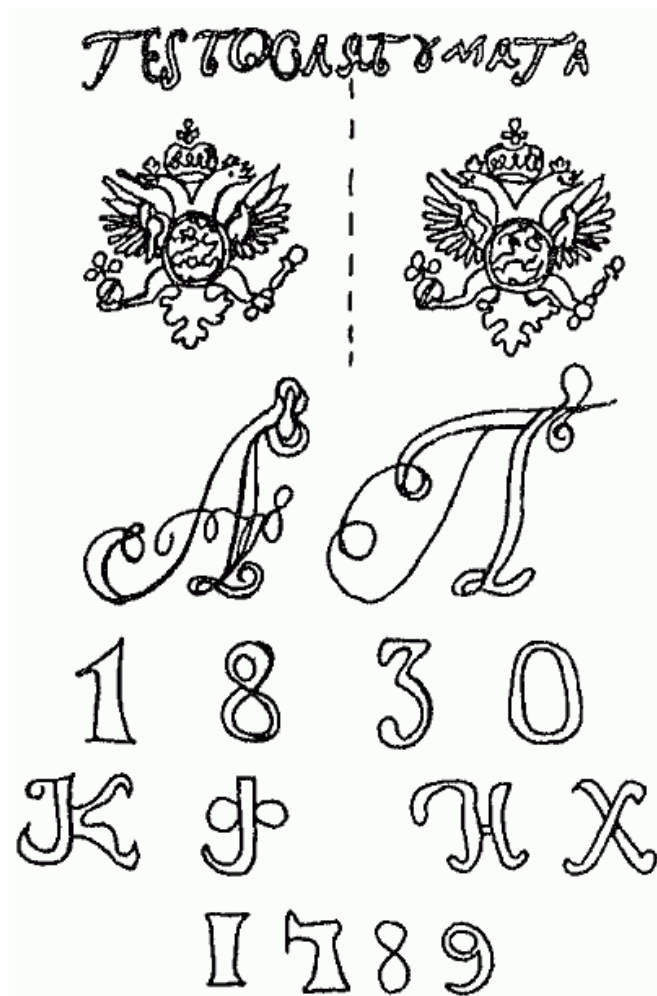
История свидетельствует, что одним из наиболее видных «сочинителей фальшивых ассигнаций» того времени был Наполеон Бонапарт.

Заваливая враждебные страны фальшивыми купюрами, он старался нарушить их денежное обращение и ослабить экономику. В 1806-1807 годах император руководил подделкой прусской разменной монеты и австрийских ценных бумаг в 1810 году — английских банковских билетов. Когда императорский взор обратился в сторону России, то он сразу же озаботился финансами этой страны.



Рис. 44. Винтовой пресс универсален: он применялся для изготовления денег и пытки фальшивомонетчиков

Наполеон начал готовить экономическую диверсию против России в начале 1810 года. Уже тогда для этой ответственной работы был приглашен гравер главного военного управления Франции Лаль. Тщательно засекреченная операция проводилась под руководством брата личного императорского секретаря Фэна. Вся работа была разбита на части. Второстепенные исполнители не знали о цели операции. Словолитчик получал от художника гравированные буквы, цифры и виньетки и составлял доску. Затем к делу приступал типограф, занимавшийся тиснением. Типография располагалась на пустыре в невзрачном домике, в стороне от бульвара Монпаркас. В ней была и особая комната, в которой никогда не мыли пол. В эту секретную комнату сбрасывали новые ассигнации и кожаной метелкой вываливали их в пыли. Таким хитроумным способом купюрам придавали пепельный оттенок, «поношенный вид».

Поддельные ассигнации чаще всего печатались достоинством в 25 рублей, реже — в 50, но долго в обороте они не находились, поскольку в них обнаружили грубые опечатки. Вместо слов «государственная ассигнация» было отпечатано «госуларственная ассигнация». В ряде экземпляров встречалось слово «холячею» вместо «ходячею».

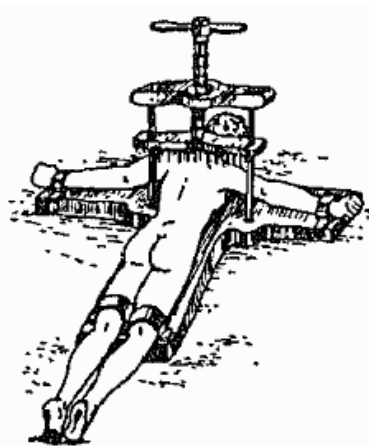

Рис. 45. Наполеоновская поддельная банкнота 25-рублевого номинала.
На ней видна ошибка французских мастеров.
Вместо «ходячею монетою» у них получилось; «холячею монетою»

Больше всего французских фальшивомонетчиков подвели подписи русских чиновников. На настоящих русских рублях подпись подлинная, сделанная пером и тушью. С течением времени она немного выцветает, приобретает коричневый оттенок. На «французских рублях» подписи чиновников выгравированы на меди и печатаются черной типографской краской, как и все изображение ассигнации. Вот почему они не выцветают и выполнены очень четко. Кстати, фальшивых «французских рублей» и сохранилось больше всего. «Французские рубли» отличались и более четкой филигранью (водяными знаками).

Наполеон держал под личным контролем производство и распространение подделок.

23 июня 1812 года наполеоновские войска переправились через реку Неман. Начался русский поход властолюбивого корсиканца.

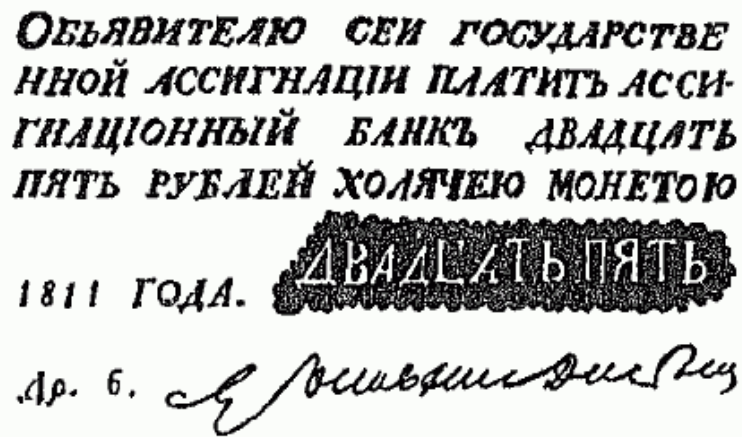
Оборудование типографии из Франции перевезли в Варшаву, где вскоре было запущено новое производство. После падения Москвы его филиал был создан в полуразрушенном здании на Преображенском кладбище, которое в то время находилось за чертой города. Возможно, существовал и еще филиал непосредственно в Москве. Некий Мартен, офицер русской армии, участник отражения французской агрессии, писал в своем дневнике: «Когда мы ехали по улицам второй столицы России, в одном из полусгоревших домов мы нашли хорошо оснащенную фабрику фальшивых денег со всем необходимым: машины, инструменты, а также массу готовых ассигнаций. Они были сделаны настолько искусно, что отличить от настоящих их было просто невозможно».

Наполеон собирался содержать свою армию за счет противника. Он хотел использовать фальшивые ассигнации для покупки у местного населения продуктов и фуража, а также платить жалованье своим солдатам. Грандиозным планам Бонапарта не суждено было сбыться. Французские солдаты предпочитали не покупать у крестьян продукты, а грабить их.

Кроме того, оккупированное население не слишком торопилось продавать захватчикам свои припасы. В основном, французские деньги самим французам и доставались. Император выплачивал ими жалованье из расчета в четверть номинальной стоимости. Везти фальшивые ассигнации в войска Наполеон

приказывал по дорогам, где наиболее часто замечались партизанские отряды и казачьи разъезды. Он надеялся, что противник будет нападать на военные инкассаторские обозы, грабить их и таким способом фальшивки будет распространять сам противник.

В романе «Война и мир» Л. Н. Толстой писал о том, как Наполеон задумал поразить завоеванное население своим истинным благородством и раздать погоревшим москвичам пособия. «Но так как съестные припасы были слишком дороги для того, чтобы давать их людям чужой земли, и по большей части враждебно расположенным, Наполеон счел лучшим дать им денег, чтобы они добывали продовольствие на стороне; и он приказал оделять их бумажными рублями».

Щедрая благотворительность Наполеона оказалась неоцененной. По словам Л. Н. Толстого, «Фальшивые ассигнации и не фальшивые наполняли Москву и не имели цены». Обесценились и медные деньги. Очевидцы рассказывали, как медные монеты россыпью лежали на Красной площади.

Приезжие крестьяне брали столько, сколько могли увезти. Ассигнации же просто летали по воздуху.

Начиная отступление из России, Наполеон отдал приказ сжечь оставшиеся деньги, чтобы русские не обнаружили их запасы. Имеются сведения, что в Москве было сожжено 28 ящиков фальшивых денег. Своя репутация теперь волновала французского императора больше, нежели подрыв русской экономики.



Рис. 46. Наполеон. По его приказу изготавливались фальшивые русские рубли

Маркиз Коленкор, главный придворный конюшенный Наполеона, в своих воспоминаниях рассказал о том, как возвращающийся в Париж император с отчаянием воспринял известие о сдаче Вильно, его последнего бастиона в России. «С неописуемым нетерпением он ожидал приезда и доклада герцога Бассано (Г.-Б. Марэ, наполеоновский министр иностранных дел). В первую очередь он хотел знать, удалось ли уничтожить фальшивые русские банкноты, хранившиеся в Вильно. «От наших людей можно ожидать, что они вполне могут забыть об этом, — говорит мне император. — Они могут и перепоручить это дело кому-нибудь, кто в поисках наживы может пустить их в оборот. Было бы неприятно, если в руки

русским что-нибудь попадет». Он добавил, что от некоторых частных лиц знает, что после его проезда через Вильно эти банкноты были поделены, и это его беспокоило. После отступления наполеоновских войск изготовление фальшивых денег не прекратилось. Оно продолжалось в герцогстве Варшавском. В Варшаве было выпущено на 20 млрд рублей фальшивых банкнот, а в Бродах — на полмиллиона.

Большинство подделок было обнаружено сразу и возвращено в казначейство. Российское правительство запретило пересылку по почте и ввоз в Россию ассигнаций из-за границы. Таким образом, фальшивки французской работы оказались обесцененными в Польше и Пруссии, хотя они и подрывали доверие к России на европейском рынке.

Значительно хуже обстояли дела в самой России. Простые люди не могли отличить фальшивые деньги от подлинных. На всякий случай они отказывались пользоваться бумажными купюрами вообще. В 1813 году губернаторы разослали секретное предписание «О признаках фальшивых ассигнаций» с запрещением оплаты. Самой действенной мерой по сохранению доверия к русским деньгам явилось изменение их внешнего вида. В 1819 — 1821 годах был произведен обмен ассигнаций. При обмене мелкие суммы фальшивых денег компенсировались владельцам. Если владельцы крупных сумм пытались скрыть их, то их обвиняли в содействии врагу и сбыте фальшивых денег и ссылали на каторжные работы.

«Французские рубли» попортили много крови российскому правительству, но большого ущерба экономике не принесли.

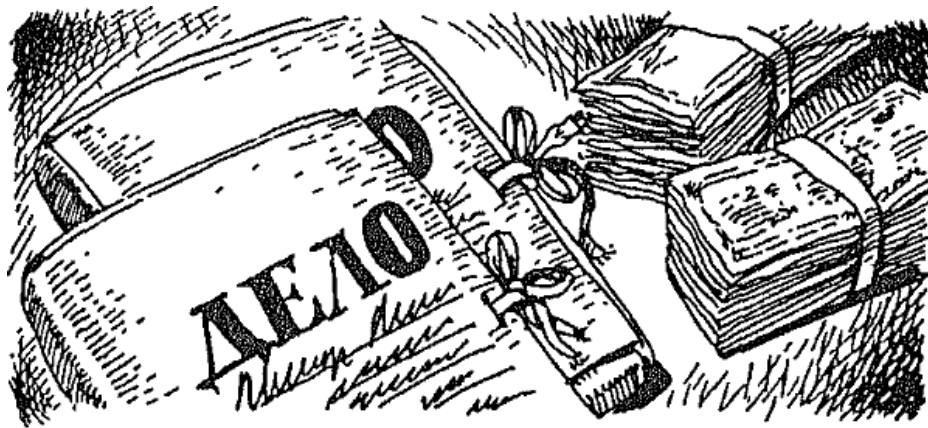

«ДИКИЕ» РОССИЙСКИЕ ФАЛЬШИВОМОНЕТЧИКИ

Много фальшивых российских ассигнаций появилось во время Крымской войны. Места их изготовления остались вечной тайной. Но по использованию для фальшивок превосходной бумаги и качеству исполнения можно сказать, что они выпускались с ведома государственных органов страны. Только некоторые высшие чиновники знали, где располагался монетный двор, который занимался производством поддельных российских денег.

Русские частные фальшивомонетчики сразу поняли, что и им можно начинать производить фальшивки. Особенно восприняли духом в глубинке.

Господин И. А. Никотин, чиновник по особым поручениям при генерал-губернаторе В. В. Назимове, правившем в середине XIX века в Северо-Западном крае, в своих воспоминаниях писал: «Ни одна из местностей России, как мне кажется, не может поспорить с местным краем по фабрикации и торговле фальшивыми кредитными билетами. На мою долю выпало до 15 следствий по данному предмету, да это и немудрено...» Необходимо заметить, что экономическое положение страны после Крымской войны было поистине катастрофическим. Как отмечал И. А. Никотин, «торговля фальшивками шла бойко». И все же эти кустарные «монетные дворы» не могли сравниться с продукцией, поступающей из-за границы на одну суконную фабрику.

11 сентября 1859 года И. А. Никотина пригласили к генерал-губернатору на секретную встречу. Назимов ознакомил его с письмом, пришедшим из Петербурга. В письме сообщалось, что, по имеющимся сведениям, во вверенном Назимову крае появились превосходно изготовленные фальшивые ассигнации 10-рублевого достоинства.

Образец такого кредитного билета прилагался к письму. Губернатор и его чиновник по особым поручениям долго и, ' тщательно рассматривали банкноту, но так и не обнаружили 1 ничего подозрительного. Все было как на настоящей

ассигнации. Надо было искать источник, который засорял фальшивками финансовые каналы России.

Господии И. А. Никотин взялся за решение этой сложнейшей задачи. Прежде всего установил связь с людьми, в той или иной мере в прошлом замешанными в фальшивомонетничестве. Затем отдал приказания всем почтмейстерам края установить, кто ведет переписку с заграницей, получает посылки из-за рубежа.

Вскоре не замедлил появиться и результат. Уездный исправник Фогель, специалист по борьбе с фальшивомонетничеством, доложил И. А. Никотину, что «кое-кто» указал ему на бельгийского подданного Сиэса, директора Крайщанской суконной фабрики, расположенной в Вилейском уезде Виленской области. Фамилия Сиэса была в сводной ведомости, где перечислялись лица, имеющие почтовую связь с заграницей. Как директор суконной фабрики Сиэс мог вести переписку и получать товар из-за границы? В этом случае посылки должны были превышать своим весом десятки пудов. А они весили не более полпуда.

За корреспонденцией господина Сиэса начали следить, и случилось, как всегда, наоборот. В это время Сиэс не получал никаких посылок. Никотин уже стал сомневаться, правильный ли он выбрал путь, когда неожиданно пришло анонимное письмо. Его автор сообщал, что на имя Сиэса из Бельгии приходили посылки с фальшивыми 10-рублевками, но без номеров! Сиэс при помощи специально изготовленного штампа допечатывал на кредитных билетах те номера, которые стояли на банкнотах, находящихся в обращении. Все это делал так ловко, что никакого сомнения в их подлинности не возникало.

Надо было спешить. Сигнал, пусть и анонимный, мог стать известен, Сиэсу. Он примет все меры предосторожности или уничтожит все улики. Никотин срочно поехал в Вильно. «Прибыв на фабрику поздно вечером, — вспоминает он, — я произвел у него дома обыск в присутствии станового пристава и понятых и в конце концов нашел металлические цифры, совершенно тождественные тем, которые обыкновенно проставлялись на кредитных билетах десятирублевого достоинства».

Господин Сиэс проявил глубокое возмущение. На Никотина сыпались обвинения в нарушении норм международного права. Ссылаясь на свое бельгийское подданство, Сиэс обещал подать жалобу царю на самоуправство местной администрации. Никотин сделал вид, что не слышит гневных тирад бельгийца. Протокол обыска подписали понятые, становой пристав, Никотин. Сиэса под усиленным конвоем отправили в Вильно. Местный художник нарисовал акварельный портрет подозреваемого. Рисунок отправили в Брюссель вместе с документами и просьбой проверить, кто он, этот Сиэс, тот ли, за кого себя выдает.

Бельгийский подданный продолжал буянить, требуя, чтобы его освободили. Сиэс заявил, что набор цифр ему был необходим, чтобы маркировать ткань, выпускаемую фабрикой. Ни о каких фальшивых ассигнациях он и слухом не слышал. Пришедший ответ из Брюсселя гласил, что на самом деле Сиэс никакой не Сиэс, а беглый каторжник, которого бельгийская полиция давно разыскивает. Также сообщалось, что в Брюсселе недавно арестовали гравера, обвинявшегося в изготовлении клише для печатания русских, бельгийских и голландских денежных

знаков. Впоследствии выяснилось, что тот же гравер изготовил и цифры для Сизса. Потом из Брюсселя пришло еще одно сообщение: установлена бумажная фабрика, на которой два года тому назад сам Сизс заказывал бумагу с водяными знаками. Бельгийская полиция просила российских коллег передать их соотечественника на родину.

Когда Сизс узнал об этом требовании бельгийской полиции, он попросил дать ему бумагу, перо и чернила. Через несколько часов Сизс вручил Никотину прошение на имя царя с просьбой дать ему разрешение о переходе в российское подданство. Такое ходатайство Сизс объяснял рядом причин, в том числе... и прекрасным воздухом России.

Когда Сизс получил отказ, он начал разыгрывать сумасшедшего. Невзирая на все ухищрения, Сизса все-таки выпроводили в Бельгию. Там он был предан суду за свои прошлые преступления и приговорен к пожизненным каторжным работам.

Власти начали предпринимать решительные меры по борьбе с фальшивомонетничеством. Составляя новые программы печатания монет, чиновники министерства финансов сразу начали думать об их защите. Например, в записке министра финансов, датированной 1 февраля 1867 года «О выпуске в народное обращение новой разменной серебряной и медной монеты» говорится: «Для затруднения же подделки необходимо составить новые, более красивые рисунки, приняв, кроме других улучшений, для надписей на монете два рода букв: выпуклые и вдавленные. Буквы эти требуют разного способа приготовления» и, следовательно, для выделки фальшивых штемпелей будет необходимо большое искусство».

Именно в это время искусство и притом очень большое показал бывший ротмистр Керченской пограничной стражи М. Сазонов. Он серьезно занялся нумизматикой, поездил по музеям, познакомился с опытными нумизматами. Увидел, как выглядят старинные монеты, затем занялся металлургией, постиг искусство чеканки.

В 1868 году М. Сазонов изготовил первую золотую «древнегреческую» монету. Затем, чтобы превратить ее в старую, немного стер поверхность, нанес щербинки и монета стала «ископаемой». Сам четко обозначил место, где она была найдена (в этом месте археологи недавно проводили раскопки кургана). В общем, так тщательно продумал все, что, найдя покупателя в Одессе, он без всяких хлопот продал монету за довольно высокую цену.

Так он стал изготавливать монеты, вошедшие в историю нумизматики как знаменитые «сазановские». Чтобы не сбить цену и не вызвать подозрений, Сазонов чеканил всего по 3 — 4 экземпляра монеты и за два года, 1868—1869, изготовил до 50 золотых и отчасти серебряных «древних» монет. Скопив значительный капитал, он свернул свою деятельность и лишь иногда возвращался к чеканке монет. Качество его подделок было таким высоким, что долгое время монеты не вызывали никакого сомнения в их подлинности. Лишь через много лет после кончины М. Сазонова установили, что его монеты фальшивые...

Следует сказать, что производство вдавленных и выпуклых надписей требует не только «большого искусства», но и сложных технических приспособлений,

мощного прессового оборудования, которого «дикие» фальшивомонетчики не имели.

В министерстве внутренних дел был создан специальный отдел по борьбе с фальшивомонетничеством. В нем были два подотдела — по внутренним и международным делам. Первым подотделом руководил талантливый сыщик Б. С. Безсонов. Когда пришло известие, что где-то в глухой лесной чаще Новгородской губернии в старообрядческом скиту наладили производство фальшивых серебряных монет, то Безсонов сам их решил разоблачить.

Старообрядцы — народ суровый, молчаливый, проникнуть в их тесный круг постороннему практически невозможно. Сыщик изучил все старообрядческие обычаи, прочитал много книг, «опростился» и под видом странника с посохом и котомкой за плечами отправился из Нижнего Новгорода в Сергачский уезд, где, по слухам, располагался скит. После длительных поисков оголодавший, истощенный, обросший многодневной щетиной Безсонов пришел к старообрядцам. Поначалу странника приняли настороженно. Прошло немного времени, новичок смог завоевать у старообрядцев не только доверие, но и авторитет. Он смог доказать, что всей шайке фальшивомонетчиков лучше переехать в Петербург. Там, под его руководством, можно будет сбывать нелегальную продукцию. Вскоре лесные бородачи собрались в дорогу и под руководством Безсонова прибыли в столицу. Здесь их всех и арестовали...

Вторым заграничным подотделом руководил не менее талантливый сыщик Ю. А. Юнге. В одиночку, без помощи Скотланд-Ярда, он умудрился раскрыть и обезвредить группу фальшивомонетчиков, действовавшую в Англии. В туманный Альбион Ю. А. Юнге отправился сам. После долгих поисков вышел на преступников. Мастерство не подвело Юнге: он настолько втерся в доверие мошенников, что..., при. вез всю шайку в Петербург, где их арестовали.

Обычно деньги они пересылали в посылках или засовывали их в огромные рулоны материи, или в сигары и найти их практически было невозможно. Откроют таможенники деревянную коробку с красивыми узорами, а там ароматные сигары. Сигары пересыпали в другой ящик и нюхали, и щупали... Все безрезультатно. Юнге на глазах у таможенников аккуратно отгибал первый табачный лист сигары и показывал удивленным таможенникам видневшийся кончик радужной бумаги. Фальшивые банкноты аккуратно укладывали под последний лист, а потом возвращали этикетку на место.

...3 марта 1869 года в Санкт-Петербурге на Миллионной улице задержали купца 1-й гильдии Станислава Янсена 57 лет и его сына Эмиля 30 лет. В небольшом деревянном ящичке с металлическим барельефом Наполеона, который нес Эмиль, находились 360 фальшивых кредитных билетов 50-рублевого достоинства.

Поводом для задержания стало заявление Санкт-Петербургскому полицмейстеру от кабинет-курьера французского посольства Евгения-Людвига Обри. Тот рассказывал, что перед отъездом из Парижа в Петербург к нему обратился некий Риу. Просьба того была простой: передать его шурина купцу Янсону деревянный ящик, покрытый клеенкой, в котором, по словам Риу, лежали

образцы модных вещей. Посылка оказалась малоценного содержания, Обри небрежно бросил ее в мешок с дипломатической почтой.

Прибыв в Санкт-Петербург, Обри достал ящик из мешка, оказалось, что его обшивка порвалась. Обри открыл ящик и исследовал содержимое. В нем в двух пакетах лежали 380 билетов 50-рублевого достоинства выпуска 1864—1865 годов.

Обри известил полицмейстера об интересной посылке и что 3 марта за ней придут отец и сын Янсены. Те действительно пришли, заплатили 20 рублей. Эмиль дал Обри расписку в получении посылки. Когда отца и сына задержали, Эмиль сделал полицейским чиновникам заявление, что посылка адресована Янсенам, однако предназначена она третьему лицу. А вот кому именно, Эмиль отказался объяснить. По словам Эмиля, он ничего не знал о содержимом ящика. Во время обыска в квартире Янсенов обнаружили один 50-рублевый билет. Станислав Янсен объяснил появление данного билета тем, что жена Мелина получила его от неизвестного покупателя.

Такие объяснение не убедили полицию.

Уже длительное время в разных городах России отмечали появление поддельных 50-рублевых билетов. На момент ареста Янсенов таких билетов уже изъяли 647 штук на сумму 32 350 рублей. В день ареста купцов в далекой Варшаве у сына содержателя гостиницы Якуба Шенвица нашли поддельных 50-рублевых банкнот на общую сумму 100 000 рублей. Эксперты Экспедиции Заготовления государственных бумаг (Российского монетного двора) подтвердили, что эти билеты абсолютно идентичны, изъятым у Янсенов.

Немного позже следователь Сумского окружного суда сообщил столичному полицмейстеру, что им обнаружено у инженера-путейца Августа Жуэ 92 фальшивых билета 10-рублевого достоинства. Тот расплачивался ими с рабочими. Еще у Жуэ извлекли из-под подкладки сюртука два письма от... Станислава Янсея. В одном из писем Станислав сообщал о «посылке». Следовательно, 10-рублевые фальшивки шли из Франции через Янсенов...

Когда связались с парижской тайной полицией, ее начальник Клод подтвердил, что его агенты давно следили за Янсенами. Одновременно Клод сообщил, что, по имеющимся у него данным, Янсены имеют в Санкт-Петербурге сообщницу-модистку по фамилии Акар. В качестве передаточного ящика Риу использован впервые. До сего времени жулики прибегали к помощи английских дипкурьеров, Получив сообщение из Парижа, полицейские поспешили в роскошный магазин на Михайловской улице. Однако с 4 марта это торговое заведение было закрыто. Его владелица госпожа Жермен Акар побыстрее, за полцены продав магазин, собиралась с внушительным багажом в гавань, торопясь сесть на немецкий корабль. Допрос постоянных посетителей ее магазина показал, что Янсены избрали очень удобный способ распространения поддельных денег.

Действительно, кто из великосветских дам, посещавших магазин, обратит внимание на сдачу, полученную из рук любезной, красивой француженки. Даже если и обнаружите, потом, что эти деньги фальшивые, кто из важных барынь снизойдет до того, чтобы пойти скандалить или обратиться с жалобой в полицию? Скорее всего, это мошенники обманули несчастную госпожу Акар. Та по душевной

простоте не очень сильно разбиралась в русских денежных знаках. Если бывали случаи, когда Акар все же возвращали фальшивые кредитные билеты, Акар без слов меняла, приносила свои извинения и говорила, что это непрестанные козни... конкурентов.

«Против каждого из русских людей, против всего нашего отечественного рынка, против нашего кредита и против целого общества ввозом фальшивых бумажек ведется война, — от преступления здесь страдает и отдельная личность, и целое общество», — писал известный юрист А. Ф. Кони.

Старообрядцы, известные своей небывалой приверженностью к строгим нравственным правилам, часто оказывались фальшивомонетчиками. Их строгое следование суровым канонам своей веры было только видимостью.

Весной 1912 года Кредитная канцелярия (подобие нынешнего Центрального банка) с тревогой сообщила полиции о том, что в обращении появились фальшивые сторублевки превосходного качества. Часто они появляются в Поволжье и Читинской области.

Когда руководитель Московского уголовного розыска А. Ф. Кошко получил из Канцелярии образцы фальшивок, то был удивлен их совершенством. В сопроводительном письме его просили обратить внимание на разницу в рисунке «сетки» по сравнению с настоящей и на точку в конце текста, где говорилось о наказании за подделку банковских билетов. На настоящих банковских билетах точка отсутствовала.

Взяв одну поддельную сторублевку, А. Ф. Кошко отправился в Московский купеческий банк и попросил кассира разменять банкноту. Кассир внимательно рассмотрел ее, спокойно положил в кассу и принялся отсчитывать разменные деньги. А. Ф. Кошко остановил кассира, сказав, что банкнота фальшивая. Кассир рассмеялся. Только после того как посетитель показал свое удостоверение и обратил внимание на злополучную точку, кассир схватился за голову.

...Из разных концов России продолжали поступать тревожные сообщения о появлении фальшивых сторублевок. По всем сыскным отделениям А. Ф. Кошко разослал необходимые указания. Начальству всех тюрем было наказано сообщить, не находится ли в бегах кто-нибудь из преступников, отбывающих наказание за фальшивомонетничество.

Из сыскных отделений утешительных вестей не поступило. Начальство Читинской каторжной тюрьмы порадовало. Из нее шесть месяцев тому назад бежали два заключенных, приговоренных к длительному сроку за подделки пяти и десятирублевых банкнотов, Фамилии фальшивомонетчиков: Левендаль и Сиив. Тщательные поиски беглецов оказались безрезультатными.

Волна фальшивок нарастала. Полиция сбилась с ног. А. Ф. Кошко пришел в отчаяние. И вдруг неожиданно ему принесли донесение от начальника Читинского сыскного отделения, немного отличающееся от его предыдущих. В донесении предлагалось подойти к поимке фальшивомонетчиков с другой стороны.

«Живут у нас в Чите три брата С. местные золотопромышленники, богатые староверы, пользующиеся всеобщим уважением, — указывается в донесении. —

Живут они замкнуто, дел их точно никто не знает. Я, разумеется, никаких улик против них не имею, но считаю своим долгом рассказать о подмеченном мною странном явлении. Младший из братьев часто ездит в Париж и всякий раз после его возвращения поддельные кредитки вновь наполняют край. В Чите они не появляются, но распространяются усиленно по округу. Я, было, хотел произвести у братьев С. обыск, но боюсь испортить дело, решил дожидаться вашего распоряжения».

Естественно, что А. Ф. Кошко сразу же телеграфировал в Читу, чтобы обыск не проводили, поскольку туда немедленно выезжает опытный следователь Н. Н. Орлов.

Три месяца бесполезной безрезультатной езды по золотоносным приискам края совсем обессилили И. Н. Орлова. На одном отдаленном прииске он встретил «чалдона» (промывателя золота вручную). Тот за бутылкой доверительно сообщил, что два сбежавших из тюрьмы каторжника, побывавших в этих краях сразу после побега, похвалялись, что они нашли богатого капиталиста, который согласен помочь в покупке оборудования для изготовления фальшивых денег. Чалдон имени этого щедрого мецената не назвал. След же беглых давно простыл. И все же это было уже кое-что... Когда Н. Н. Орлов сообщил, что один из братьев собирается в Париж, то А. Ф. Кошко сразу ответил, чтобы он сопровождал его до Москвы. В первопрестольной надзор за подозреваемым поведут другие.

По просьбе А. Ф. Кошко в Париже к слежке за двумя россиянами присоединились два опытных полицейских агента. Поначалу слежка за С. ничего не принесла. Правда, полицейских удивило его неожиданное посещение оперы. Этого никак нельзя было ожидать от старовера.

Потом С. посетил небольшую лавку, расположенную вдали от центра. Здесь продавались изготовленные в прилегающей к лавке мастерской чемоданы, несессеры и другие дорожные товары. Это насторожило сыщиков. Рядом с гостиницей «Нормандия», где остановился брат С., имелось множество превосходных магазинов, имеющих более обширный выбор подобных товаров. А его понесло на окраину города! Все это было необычайно странно. Внезапно С. ночью скрылся из гостиницы, оставив в номере все вещи. Правда, он предупредил администратора, что уезжает в Лион и возвратится через неделю. Французские агенты в Лионе не обнаружили С. Оставалось лишь одно: круглосуточно дежурить у гостиницы «Нормандия». Русские представители пришли в глубокое расстройство.

Но вот через неделю и на самом деле С. возвратился в гостиницу с каким-то свертком. В тот же день он отправился к лавочнику, но без свертка. Вскоре хозяин лавки вынес и помог С. разместить на экипаже чемодан солидных размеров. Оставив за С. наблюдать двух французских агентов, русские представители зашли в лавку. Лавочник откровенно признался, что С. уже четвертый раз в этом году приезжает за таким же чемоданом. У этого чемодана двойное дно. В гостинице агентам сообщили, что С. потребовал счет и заказал билеты на поезд.

До границы с Россией подозреваемого С. не трогали. Лишь только он оказался в приграничном городе Александрове, его арестовали. При осмотре чемодана там обнаружили тайник, где лежали 300 000 фальшивых сторублевых банкнотов. Сумма по тому времени колоссальная.

Господин С. все отрицал. Его отправили в варшавскую тюрьму (Польша тогда входила в состав Российской империи).

А. Ф. Кошко немедленно послал телеграмму в Читу с просьбой провести обыск в квартире братьев С. Обыск, к великому сожалению, ничего не дал. Тогда А. Ф. Кошко принялся активно искать «монетный двор». Для этой цели камеру, где находился С., посадили своего человека. Два месяца просидел полицейский агент вместе с фальшивомонетчиком. «Подсадке» удалось установить с С. доверительные отношения, но ничего существенного в разговорах он не узнал.

«Подсадку» решили выпустить, но сделать так, чтобы у С. не возникло даже малейшего сомнения, что рядом с ним сидел настоящий преступник. Все документы оформили как полагается и на руки выдали справку об освобождении. Здесь-то С. и решил воспользоваться случаем, что его сокамерник выходит на свободу. Он попросил вынести за пределы тюрьмы и отправить во Францию небольшое письмо.

Освобождающийся сокамерник разыграл комедию, отказываясь взять письмо, поскольку снова боялся попасть за решетку.

Потом все же милостиво дал согласие. И вот письмо на столе у А. Ф. Кошко. На письме адрес: Париж, 25 улица Муии, мадемуазель Гренье. В письме господин С. просил повидать Левендаля и передать ему, что в Ницце все уничтожено и что он сидит в тюрьме. Вот почему дальнейших расчетов не предвидится.

Письмо снова запечатали в конверт и отправили по адресу. Одновременно в Париж послали чиновника К., который был там недавно и вместе с С. возвратился в Россию. Трое суток К. следил за мадемуазель Гренье, но ничего подозрительного не заметил. Только на четвертый день агент К. был вознагражден. Глубокой ночью мадемуазель Гренье вышла из своего дома, быстро перебежала улицу и скрылась в подъезде старого дома. Пробыв там минут пятнадцать, она вышла на улицу с рослым, неряшливо одетым мужчиной. Распровавшись с ним, мадемуазель направилась к своему дому, а ее сопровождающий пошел в сторону центра города,

Была светлая летняя ночь и К., смог рассмотреть лицо этого господина. Это был Левендаль. Следя за ним в отдалении, К. заметил дом, куда зашел Левендаль. Борясь с дремотой, сыщик остался ждать.

Ждать пришлось недолго. Вскоре Левендаль вышел из дому вместе с человеком небольшого роста, в нем К. сразу узнал известного Сиива. Подозвав на помощь нескольких полицейских, чиновник К. без труда арестовал бывших каторжников. В полицейском участке те все рассказали начистоту. По их словам, С. помог им убежать, обеспечил одеждой, деньгами, а потом и перебраться во Францию. По частям господин С. перевез в Ниццу все необходимое оборудование, краски, бумагу. Дело начало раскручиваться на полный оборот.

Вначале С. выплачивал деньги аккуратно, но потом начал задерживать платежи. Перед последним приездом С. написал, что едет во Францию в последний раз. Потом он уничтожит в Ницце «монетный двор» и щедро рассчитается с ними. Получив письмо, Левендаль спешно направился к Сииву с намерением скрыться.

Трое фальшивомонетчиков были приговорены к долгосрочной каторге.

ДЕНЕЖНЫЕ ВОРЫ XX ВЕКА.

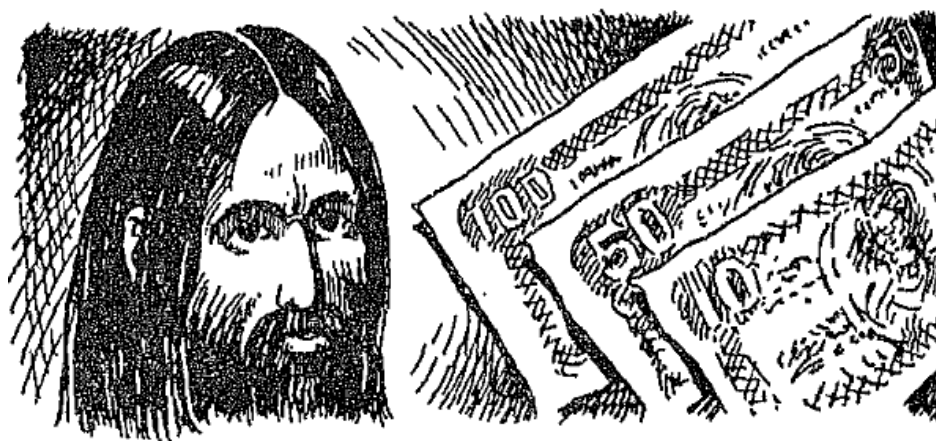

хлопоты Григория Распутина

Накануне Первой мировой войны в России в огромном количестве появились отменно изготовленные фальшивые кредитные билеты 10-, 25-, 50-, 100- и даже 500-рублевого достоинства. Судя по качеству фальшивок, речь могла идти о специалистах высочайшего класса. Министр юстиции И. Г. Щегловитов писал начальнику департамента полиции, что эти фальшивки были отпечатаны «на специально приготовленной бумаге с водяным знаком, тем самым способом, который применялся исключительно экспедицией заготовления государственных бумаг и считался до сих пор, безусловно обеспечивающим государственные кредитные билеты от подделок». Проверка показала, что в самой экспедиции установлена строжайшая охрана.

Тайна так и осталась бы нераскрытой, если бы не случай. Знаменитое Брусиловское наступление в 1916 году прорвало фронт австро-венгерских войск. В русском плену оказалось огромное количество пленных: около полумиллиона человек. Основное внимание было уделено допросу офицеров. Однако кто-то из тех, кто проводил «филтрацию» низших чинов» смог извлечь из разговора с ними очень ценную информацию. И даже государственно важный секрет.

Трудно сказать, чем же привлек к себе внимание австрийский унтер-офицер Йозеф Быстрая. Умело построенный допрос позволил установить, что его школьный друг Александр Эрдели под большим секретом поделился сведениями о том, что в помещении Военно-географического института в Вене находится строго охраняемая типография. Именно там печатают фальшивые царские ассигнации. Эта была чрезвычайно серьезная финансовая диверсия.

Однако существовал еще один канал, по которому фальшивые русские деньги поступали из-за рубежа. Этот канал находился очень близко к Зимнему дворцу.

Александр Дмитриевич Протопопов, будучи до назначения министром внутренних дел товарищем (заместителем) председателя Государственной думы, познакомился в Петербурге со спиритом и «магнетизером» Карлом Переном. Тот предсказал Протопопову, что его ждет «блестящая карьера».

В своих показаниях Чрезвычайной Следственной Комиссии Временного правительства А. Д. Протопопов писал: «Еще до назначения своего (министром внутренних дел — В. П.), я высказал Бадмаеву¹ и Курлову² свою догадку: не возит ли Распутин б. царице деньги, которые он берет за свои хлопоты о делах и наградах с разных людей... Теперь уже в крепости (Петропавловской. — В. П.), узнав о существовавшей измене сверху и обращении фальшивых денег, мне думается: не возил ли Распутин б. царице фальшивые деньги, получая их через Мануйлова³ или кого другого. Не замешан ли тут граф Татищев⁴, А. Н. Хвостов⁵ или Симанович⁶... и нет ли связи между Переном, о котором меня допрашивали, и привозом в Россию этих денег».

«В связи с показаниями моими по делу Хвостова и моими предположениями, что он находится в связи с распространением фальшивых денег в России, вспоминая отчет о расходовании 325 тыс. (кажется), который я выдал при допросе своем, у меня является мысль, что на расходы по рабочему движению тратились фальшивые деньги... »

«В связи с новым пониманием мною значения дела о растрате А. Н. Хвостовым 1 300 000 руб., а следовательно, в значения документов по этому делу, надпись Штюрмера⁷ на одном из отчетов по этим суммам заставляет меня думать, что он в равной с Хвостовым мере причастен к этому делу. Отчеты, которые были мне представлены следователем, мне кажутся теперь отчетами в расхождении фальшивых денег (об обращении таковых в стране я узнал, уже будучи в крепости, как говорил в своих показаниях, ранее же я этого не подозревал)... У меня является также подозрение, что занятые мною у гр. Татищева под векселя 50 000 рублей могут оказаться фальшивыми».

«Подозревая теперь, что Распутин возил бывшей царице и Вырубовой фальшивые деньги и что на фальшивые деньги содержался Серафимовский лазарет, мне приходит мысль, что 15 тыс. рублей, о которых упомянул гр. Татищев, могли быть тоже даны фальшивыми деньгами...»

1 П. А. (Жамсаран) Бадмаев — лекарь тибетской медицины. Был очень близок к царской семье до появления Распутина. Занимался коммерцией, выуживал под свои мистические идеи у царя значительные деньги.

2 П. Г. Курлов — бывший командир отдельного корпуса жандармов и товарищ (заместитель) министра внутренних дел.

3 Н. Ф. Манасевич-Мануйлов — авантюрист и шантажист.

4 Д. Н. Татищев — в 1915 году был командиром корпуса жандармов.

5 А. Н. Хвостов — министр внутренних дел (1915—1916 гг.).

6 А. С. Симанович — владелец ювелирной лавки в Киеве. Спекулянт драгоценными камнями. Личный секретарь Распутина.

7 В. В. Штюрмер - с 20. 01 по 10. 11. 1916 г. председатель совета министров и одновременно с 08. 03 по 07. 07 министр внутренних дел и командир корпуса жандармов. Ставленник Распутина и императрицы.

Из допроса генерала Д. Н. Дубенского, историографа царского двора: «Я помню в каком-то банке говорили о значении Распутина. Мне это говорил довольно значительный человек, член правления банка, кажется, Азиатского. Он говорил: «Вы неправильно смотрите на дело. Не Распутин, а Манус¹ ведет всю эту немецкую затею, через него деньги идут, и на эти деньги содержится Распутин».

Встает вопрос о том, как поступали в Россию из Германии деньги. Ведь оба государства находились в состоянии войны Друг против друга?

Из допроса бывшего председателя Государственной думы С. В. Родзянко: «Но определенно ходили слухи, и ко мне приезжали даже какие-то частные люди с заявлением о том, то они знают, что через шведское посольство Распутину передаются большие деньги из-за границы... Так, например, я знаю, что Распутина окружали люди, которые, несомненно, имели связь с заграницей. Потом это подтвердилось...»

Известно, что И. П. Манус являлся самым доверенным лицом Распутина. Этот человек, по словам Д. Н. Дубенского, известен был в петербургском высшем свете, как «душа всех друзей немцев».

Даже эти небольшие отрывки из протоколов допроса показывают, что лица, приближенные к царскому двору, оказались замешанными в махинациях с фальшивыми деньгами.

Исходя из вышеперечисленного, можно с достаточной твердостью утверждать, что один из каналов, по которым поступали фальшивые деньги, проходил через Швецию.

Не совсем ясно, как эти деньги попадали к высшим чиновникам Д. Н. Татищеву, А. Н. Хвостову и другим. Вполне реально, что у А. Н. Хвостова, бывшего министра внутренних дел, имелся свой источник фальшивых денег. Он имел возможность воровать деньги, настоящие рубли, отпускаемые в «спец. фонд министерства» (кстати, он и прикарманил полтора миллиона). Судя по всему, Хвостов не постеснялся бы создать собственный монетный двор. От этого нечистого на руку человека можно было ожидать всего.

¹ И. Г. Манус — банкир, финансист, известен тесными связями с Распутиным и темными махинациями на бирже.

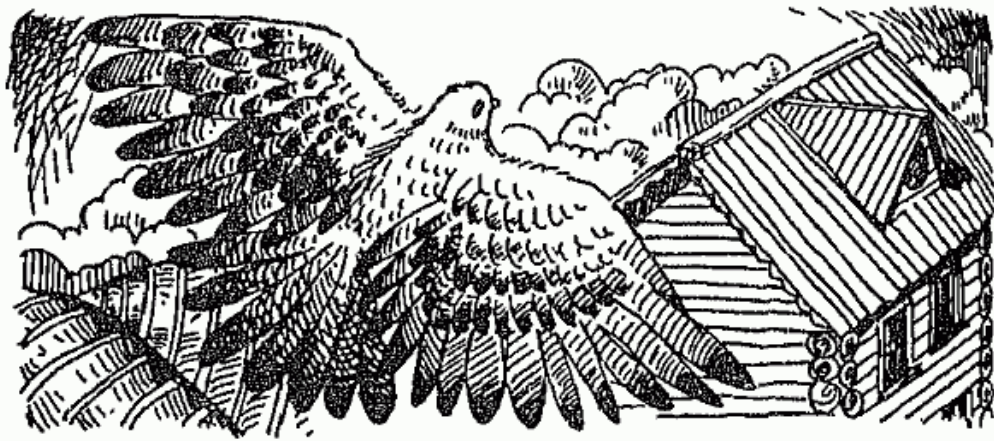

ФАЛЬСИФИКАТОРЫ С РАЗМАХОМ

С развитием научно-технического прогресса росло и искусство подделывания денег. Как в свое время заметил Карл Маркс: «Достигли бы замки их теперешнего совершенства, если бы не было воров? Получило бы изготовление банкнот такое усовершенствование, если бы не существовало подделывателей денег?»

Фальшивомонетчики проявляли необычайную оперативность в использовании технических средств. Примером этому служит история, которая произошла в начале двадцатых годов прошлого века.

...19 ноября 1924 года в парижском отеле «Савой» задержали австрийца Луи Экштейна, который за ужин в ресторане расплатился фальшивой английской банкнотой достоинством в 50 фунтов стерлингов.

Вот уже семь месяцев полиция нескольких стран безуспешно искала изготовителей английской валюты, буквально затопившей финансовые каналы Франции, Германии, Австрии. И вот, первый, пусть и небольшой, но нужный полиции «улов». Произведя арест незадачливого распространителя поддельной валюты, полиция устроила в его номере засаду. В 11 часов вечера кто-то тихо постучал в дверь. Полицейский агент приоткрыл дверь и увидел господина с необыкновенно черными загнутыми кверху усами а-ля Вильгельм. Господин попятился, бормоча, что, наверное, ошибся. Агент приложил немало сил, пока втолкнул незнакомца в номер. Его обыскали и обнаружили австро-венгерский паспорт на имя Артура Фишера, записную книжку и конверт с неотправленным письмом. Когда агент извлек из конверта письмо, то его удивлению не было предела. На двух листках располагались столбцы из пяти цифр в ряд. Фишера отвезли в управление уголовной полиции. На все вопросы он отвечал однообразно: «Не знаю». Более тщательный обыск ничего не дал. Зато на предпоследней странице записной книжки обнаружили ключ к шифру.

Конечно, у полиции возникло подозрение, что захватили шпиона. Пригласили двух специалистов-криптографов из «Сюрте женераль» (Секретной службы). Те быстро прочитали текст письма. Некого господина Этьена Ибрази,

проживающего в Берлине, извещали, что «партия товара разошлась. Ждем новых поступлений». Всем стало понятно, что письмо не имеет отношения к шпионажу. Важная нить, которая попала в руки полицейских, должна была привести к подпольному монетному двору.

По телеграфу известили полицию Берлина. Утром 20 ноября большой отряд оцепил одноэтажный особняк в районе берлинского пригорода Потсдама, где обосновался Ибрази. Хозяин, поднятый тепленьким с постели, на все вопросы отвечал: «Ничего не знаю». Полиция обыскала дом и не нашла ничего, говорящего о работе над фальшивками. Взломав дверь угловой комнаты, там обнаружили радиостанцию, а на чердаке 20 почтовых голубей.

На совещании полицейские чины решили включить радиостанцию на прием. Для круглосуточного дежурства были посажены опытные радисты.

Поздней ночью они приняли шифрованную радиограмму: «Почему до сих пор не сообщается количество? И кто будет брать?». Не задаваясь вопросом, на какой волне давать ответ, отстучали на той же: «Сообщим завтра».

Ранним утром 21 ноября, подготовив три автомашины с открытым верхом, полицейские выпустили из голубятни одного голубя. Предусмотрительность оправдала себя. Две автомашины потеряли из виду голубя. Лишь третья, последняя, смогла заметить, куда он «приземлился». Это был уединенный деревянный дом в нескольких километрах от Берлина.

Соблюдая осторожность, с пистолетом в руках, полицейские вошли в дом. Здесь их встретил хозяин дома. Внешне он был совершенно спокоен. Он представился: венгерские подданный инженер Йотек Немет. Не теряя времени, полицейские надели на него наручники и начали обыск, который длился 22 часа и все напрасно. Обнаружили лишь необычные объекты. Ангар с двумя (!) одномоторными самолетами, гараж, в котором находились три гоночные автомашины. В доме была радиостанция, на чердаке — голубятня с семью почтовыми голубями. Широкая асфальтовая дорога, углубляющаяся от дома в далекий лес, очевидно, служила для самолетов своеобразной взлетно-посадочной полосой.

Инженер И. Немет заявил, что он полномочный представитель одного из металлообрабатывающих заводов, находящихся в Винер-Нойштадт, недалеко от Вены. Никакого представления о фальшивых деньгах он не имеет.

Ничего не обнаружив, полиция покинула дом, но наблюдение за ним продолжала. Через несколько дней снова произвели обыск, но тоже безрезультатно. Тогда полиция приняла необычное решение... разобрать весь деревянный 10-комнатный особняк. Эта невероятная по масштабу операция длилась 10 дней. Наконец, в полу обнаружили ход в бетонированный подвал. Дверь в него открывалась и закрывалась с помощью электрических устройств.

Подсвечивая себе карманными фонарями (электричество было выключено), полиция спустилась в подземелье, располагавшееся в десяти метрах от поверхности земли. Они попали в коридор, по которому шли около 300 метров. Вдруг впереди оказалась металлическая дверь. На стук дверь открылась. На пороге предстал директор фабрики фальшивых денег венгерский инженер Ласло Шеллингер. Поневоле он ознакомил своих непрошенных гостей с оборудованием.

Подпольный фальшивомонетный двор был оборудован по последнему слову техники. Интересно, что сам Шеллингер жил здесь, не выходя, целых два года...

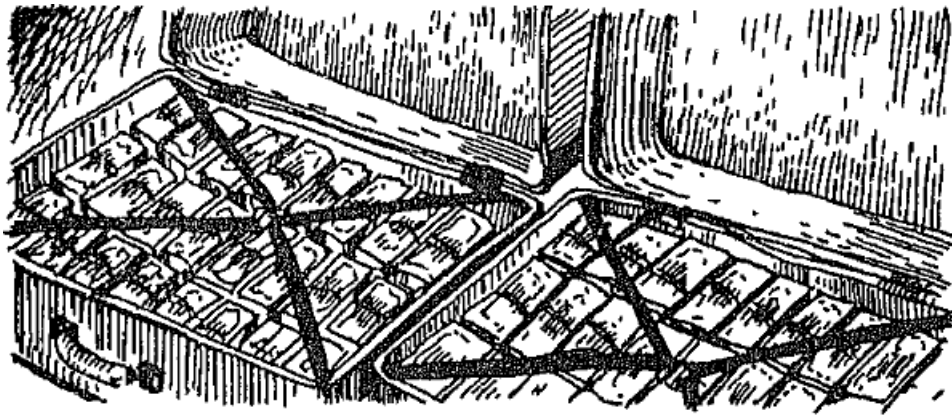

«ЧЕРНЫЙ ПРИНЦ» ФОН ВИНДИШГРЕЦ

В конце декабря 1925 года в Гааге элегантный полковник венгерского генерального штаба Янкович подошел к окошку одного из банков. Он протянул кассиру тысячефранковую купюру, попросил обменять ее на гульденy. Кассир взял банкноту и, бросив на нее мимолетный взгляд, сказал: «Уважаемый господин, сейчас у меня наличных нет. Обождите немного, пока я принесу очередную партию разменных денег. Буквально две-три минуты».

Действительно, буквально через три минуты два полицейских взяли бравого полковника под руки и отвели в участок. Янкович, особа важная, сотрудник военной канцелярии главы венгерского государства адмирала Хорти, возмутился, потрясая своим дипломатическим паспортом. Но все равно его обыскали, изъяли из бумажника еще две тысячефранковые банкноты того же «производства». И... приказали раздеться.

Полковник остолбенел, потом с диким воплем бросился на полицейских. Те, проявляя непонятную настойчивость, снова предложили Янковичу снять одежду, иначе они сделают это сами. Удивительная настойчивость полицейских, очевидно, была не случайной. Оказывается, полковник носил высокие фильдеперсовыe чулки, держащиеся с помощью подвязки. Под ней была еще одна поддельная тысячефранковая купюра... Другие полицейские в это время арестовали в злочных местах двух коллег полковника — неких Манковича и Марсовского. Последний был не только фальшивомонетчиком, но и известнейшим исполнителем чарльстона. В этот же день весть о поимке фальшивомонетчиков стала известна в Париже. Сразу оттуда в Будапешт поспешили три полицейских агента, которые в течение нескольких дней вышли на главаря шайки фальшивомонетчиков. Им был известный венгерский аристократ сорокатрехлетний принц Людвиг Альбрехт фон Виндишгрец.

Род Виндишгрецов древний. Его представители всегда занимали верхние ступеньки на феодальной иерархической лестнице. Во времена Австро-

Венгерской монархии они были крупнейшими земельными собственниками и влиятельнейшими военными. Особенно известным был герцог Альфред фон Виндишгрец, фельдмаршал в освободительной войне против Наполеона. Он же в 1848—1849 годах был во главе венгерских войск, кроваво подавивших революционные выступления в Вене, Праге, Будапеште.

Людвиг был несчастьем своей семьи. Еще, будучи молодым лейтенантом артиллеристом, он отправился в Порт-Артур, где «стажировался» в вопросах ведения осады, путешествовал по Дальнему Востоку, попал в плен к японцам. Затем пробился в Америку, где вплотную познакомился с жизнью преступников и проституток, побывал и за тюремными решетками. Освободившись из тюрьмы, принц направился в Африку, где занялся охотой на львов.

В конце концов, гонимый безденежьем, он возвратился в родные пенаты. Скитания принца не прошли бесследно: он приобрел опыт бизнесмена. Вскоре после возвращения в Будапешт Людвиг начал осваивать принадлежавшие ему виноградники, которые давали превосходное золотистое токайское вино. Людвиг основал акционерное общество, которое начало приносить ему значительную прибыль. Во время Первой мировой войны Людвиг получил пост министра продовольствия. Это позволило ему развернуться вовсю, проворачивая от лица государства масштабные спекуляции. Только продажа голодным соотечественникам картофельных очистков вместо пшеничной муки принесла ему крон. С тех пор в народе его прозвали «картофельный принц».

В 1920—1921 годах Виндишгрец получил некоторый опыт в делах с фальшивыми банкнотами. При попытке пустить в ход фальшивые чешские банкноты принц был арестован. Вместе с ним был арестован и его сообщник — Юлиус Мегпарош.

Вскоре после этого Людвиг познакомился с президентом венгерских сберегательных касс Габриэлем Бароссом, а также с человеком, ставшим душой преступного предприятия, Артуром Шульце. Об этом человеке необходимо сказать особо.

Артур Шульце, родившийся в Прибалтике, был прожженный авантюрист. В свое время в качестве высокопоставленного чиновника «монетного ведомства» Шульце принадлежал к высшему обществу Санкт-Петербурга. Еще до начала Первой мировой войны он был посвящен во все тайны производства русских банкнотов. Переправившись в Австрию, он захватил с собой пластины, с которых русские банкноты печатались, и наладил здесь их производство. Вскоре, в самый канун войны, Россию наводнили фальшивые купюры в 10, 25, 50 и 100 рублей. Распознать подделку могли только эксперты и лишь по бумаге, на которой были отпечатаны деньги. «Почерк» Шульце не был разгадан.

Бывший начальник отдела Экспедиции Заготовления государственных бумаг знал все секреты печатания русских денежных знаков.

Вид «засекреченного» Шульце, его спокойная, с апломбом речь произвели большое впечатление на Людвигу. Шульце дал понять принцу, что в Германии при поддержке влиятельных кругов начато изготовление фальшивых французских банкнотов. В Германии и Венгрии в то время Франция рассматривалась как основная виновница подписания унижительных мирных договоров. Через

несколько дней участниками очередных бесед стали глава политической полиции Надосси, военный министр граф Чаки, премьер-министр граф Телеки, директор Военно-географического института Ладислав Гере. Господа пришли к единому мнению: поручить принцу Людвигу фон Виндишгрецу организовать аферу с фальшивыми деньгами. По неофициальным каналам соответствующие правительственные инстанции ставятся в известность, и принц направился в Германию «перенимать опыт».

В Германии принц знакомится с рядом высокопоставленных лиц. Среди них управляющий берлинского Национального клуба — Карл фон Левенштейнг. Господа из Национального клуба быстро нашли общий язык с Вииндишгрецом, который узнал от них, что вблизи Кельна уже оборудована типография для изготовления фальшивых франков.

В начале 1923 года принц Людвиг посещает эту типографию. Здесь ему были представлены типографские пластины и пробные экземпляры изготовленных франков, которые произвели на принца определенное впечатление.

Новые немецкие друзья предложили принцу разместить подобное предприятие в Венгрии, на что тот дал согласие без колебаний. Машины и типографские пластины могут переправляться в Будапешт, лишь только будут улажены все формальности.



Рис. 47. Людвиг фон Виндишгрец

Возвратившись на родину, Виндишгрец сразу связался с графом Телеки, который одобрил результаты визита Людвига в Германию. Типографию было решено разместить в главном здании Военно-географического института. Хозяином премьер-министр Бетлен назначил верного полицейского страны Эммериха Надосси, а заведующим производством - Ладислава Герё. В первую очередь было намечено отпечатать 40 тысяч банкнот по тыс. французских франков каждая. Бетлен поставил в известность и самого «наместника» — Хорти. Его согласие было сформулировано так: «Я ничего не слышал».

В апреле 1923 года в Будапешт прибыли машины и типографские, пластины в сопровождении Артура Шульце и двух экспертов.

В начале 1925 года были готовы первые тысячефранковые банкноты. Юлиус фон Мешарош, человек, который уже однажды обжегся на чешских банкнотах, приступил к выполнению задания: проверить фальшивые деньги за рубежом. Результат проверки изготовленных французских купюр был неутешителен.

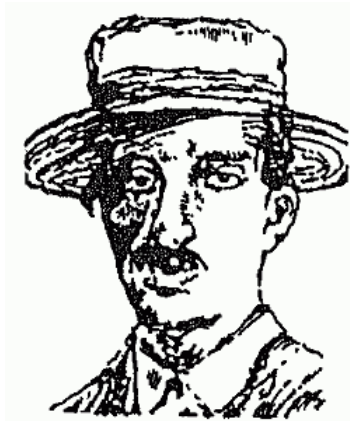
Плохое качество использованной бумаги позволяло легко отличить их от подлинных. По этой причине их сбыт во Франции навряд ли был возможен. Было принято решение распространять фальшивые франки за пределами Франции через сеть специальных агентов. За выполнение этой задачи взялся полковник генерального штаба Аристид Янкович фон Есцениц. Он получил задание под защитой дипломатического паспорта доставить фальшивые деньги за рубеж и там организовать их сбыт.

В конце декабря 1926 года полковник отправляется в Гаагу. Багаж Янковича, состоящий из нескольких больших чемоданов, был опечатан в министерстве иностранных дел. Когда ставящий печати чиновник спросил Янковича, что же такое секретное он вывозит из страны, тот не без юмора ответил: «Наверное, фальшивые деньги».

Полковник должен был сдать фальшивые деньги, декларируемые как «курьерская почта», в венгерское посольство в Гааге. По неизвестной причине Янкович отклонился от намеченного маршрута и вместе с опасным грузом приехал в Роттердам. Там он встретился с двумя подчиненными ему агентами и в их присутствии в номере гостиницы вскрыл чемоданы. При этом он незаметно переложил в свой карман 4 тыс франков. Жизнь за грающей дорожкой, и для того чтобы и здесь жить достойно, требуются деньги.

Как мы знаем, полковник не успел пожить на широкую ногу и был арестован. После обыска Янковича был выписан ордер на обыск гостиничного номера, где остановился полковник. Во время обыска была вскрыта «курьерская почта» и в руки полиции попало 10 млн фальшивых франков. Венгерское посольство узнало об инциденте в Роттердаме еще до официального обращения нидерландской полиции. Сработал один из агентов, которым Янкович демонстрировал содержание чемоданов.

Чтобы с наименьшими потерями выйти из создавшегося положения, все изготовленные фальшивые купюры сожгли. В последних числах декабря в Будапешт прибыли сотрудники французской уголовной полиции. Французы привели настолько неопровержимые доказательства участия принца Людвига в афере вокруг фальсификации франков, что «наместник престола» Хорти дал согласие на его арест. 3 января 1926 года Виндишгрец был арестован. Всего же в связи с разразившимся скандалом было арестовано 45 человек. За решеткой оказался и шеф полиции Надосси.

Процесс начался в Будапеште 7 мая 1926 года. На суде, играя роль героя нации, Виндишгрец заявил: «Мне хорошо известно, что мои действия вступали в противоречие с уголовным кодексом, но перед лицом истории я невиновен. Я действовал в интересах великой Венгрии. Может быть, к суду привлекался премьер-министр Вильям Питт, когда он в свое время наводил всю Европу фальшивыми ассигнациями, чтобы доставить на колени Францию якобинской диктатуры, врага своего народа? Нет, господа, британская общественность считала его не преступником, а честным человеком».

Приговор высокого суда оказался достаточно строгим: необходимо было придать режиму Хорти в глазах международной общественности видимость правового государства, Виндишгреца приговорили к четырем годам тюрьмы и

денежному штрафу, эквивалентному 600 маркам. Такой же приговор был вынесен и Надосси, а также трехлетний запрет на работу в полиции. Но даже в приговоре суд счел необходимым отметить, что подсудимые не какие-нибудь преступники, а «жертвы катастрофического несчастья, следствием которого явилось расчленение Венгрии». Они были объявлены «национальными мучениками».

23 декабря 1926 года принц фон Виндишгрец и Эммерих Надосси были амнистированы. «За заслуги перед Венгрией» регент Хорти в 1927 году пожаловал принцу Людвигу Альбрехту фон Виндишгрецу чин майора.



СТАЛИНСКИЙ ДОЛЛАР

17 июня 1928 года в нью-йоркское отделение ФБР зашел невзрачный на вид человек, представившийся работником бюро гравировки и печати Федерального резервного банка. Он попросил срочной встречи «с ответственным работником ФБР». Его провели к специальному агенту Р. Куку. Посетитель сообщил, что час тому назад на улице к нему подошли два человека и обратились с просьбой организовать для них приобретение за наличные доллары определенного количества бумаги, предназначенной для печатания американских денежных знаков.

Работник банка рассказал, что подошедшие к нему, несомненно, европейцы, говорят с сильным акцентом, одеты в одинаковые светло-серые костюмы и одинаковые шляпы. Агент Р. Кук почему-то решил, что это были советские агенты ОГПУ, и посоветовав на то, что работник бюро не принял их предложение. При их последующей встрече можно было бы арестовать мошенников на месте преступления. В целях профилактики два агента ФБР прошли вблизи того места, которое указал работник бюро, однако там уже никого не было.

В ФБР уже позабыли об этой странной истории, когда в конце 1929 года в Федеральный резервный банк Нью-Йорка была доставлена из германского «Дойчебанка» очередная партия долларов. Соответствующие американские специалисты банка взяли часть долларов из этой партии на проверку. К величайшему ужасу, они обнаружили среди них фальшивые банкноты, сделанные на высоком профессиональном уровне. На одних нечетко была выполнена гравировка номера и серии, на других имелись очень незначительные расхождения в изображении головы президента Франклина.

Американцы немедленно послали запрос в «Дойчебанк», с просьбой дать разъяснения по поводу этого скандального казуса. Паника, возникшая в немецком банке, приобрела неопишемый характер, поскольку одновременно с письмом из-за океана в газете «Берлинер тагеблатт» была опубликована сенсационная статья о том, что советская разведка через подставное лицо приобрела частный банкирский

Дом некоему господину Симону, который являлся представителем господина Пауля Рота. Последний же был ранее членом берлинского муниципалитета от германской компартии!

Полиция сразу нагрязнула в банкирский дом «Сасс унд Мартини». После тщательного обыска полицейские убедились, что «Берлинер тагеблатт» не обманула своих читателей. Действительно, номинальным владельцем банкирского дома является господин Пауль Рот, но фактически «Сасс унд Мартини» принадлежит Москве! Обнаружилось, что господин Пауль Рот полностью находится на финансовом обеспечении советского посольства. Было установлено, что одним из главных клиентов банкирского дома является солидный делец Франц Фишер. Этот бизнесмен регулярно вносил на свой счет огромные суммы долларов, которые при проверке оказались фальшивыми. Полиция почти сразу установила личность господина Фишера. Это был рядовой сотрудник советского торгпредства, за которым давно приглядывала германская контрразведка.

В общем» выяснилось, что главным источником появления на мировом финансовом рынке фальшивых долларов выполненных на высоком уровне, является Советский Союз. Как писали Олег Царев и Джон Кастелло в книге «Роковые иллюзии», эта финансовая афера проводилась ОГПУ по явному указанию И. В. Сталина. После берлинского скандала вождь народов «приказал ОГПУ «сплавить» поддельные доллары менее проницательным китайцам и южноамериканским банкам». Так, сталинские доллары распространились по всему миру. В немалой степени этому способствовало то, что они были выполнены на высоком полиграфическом уровне.

На этом долларовая афера не закончилась. В США агенты ФБР были брошены против тех, кто непосредственно руководил всей этой аферой. В декабре 1932 года арестовали доктора Валентина Бертона, известного американского кардиолога и бывшего немецкого летчика, выдававшего себя за графа Энрике Дешоу фон Бюлова. Этим людям предъявили обвинение в распространении в США 100 тыс. фальшивых американских долларов через один крупный чикагский банк и... гангстеров! Бертона и Бюлова признали виновными и приговорили к 16 годам тюремного заключения.

Эти два человека были только лишь распространителями фальшивых подделок. Кто же являлся главным организатором, руководившим всей этой грандиозной операцией, целью которой было выведать секреты печатания американской валюты, состава бумаги для банкнотов, краски и т. д.? Поймать руководителя не удалось, поскольку тайный агент Москвы ухитрился сбежать в Советский Союз. Все же, хотя и с опозданием, но агентам ФБР удалось установить, что им был Николас Дозенберг, один из основателей коммунистической партии США и давний агент Москвы. Авторы книги «Роковые иллюзии», основываясь на архивных материалах КГБ, пишут, что всего в Москве было напечатано более 10 млн фальшивых долларов. На эти деньги планировалось закупить за границей машины и оборудование, целые заводы, необходимые для реализации планов по индустриализации Советского Союза. По мнению бывшего советского разведчика Александра Орлова, имевшего непосредственное отношение к афере, «это была

странная, глупая операция, потому что, в конце концов, никто не смог бы пустить в обращение более одного миллиона долларов...»



«БУМАЖНОЕ ЧУДО-ОРУЖИЕ» ФЮРЕРА

Гитлер вошел в зал для совещаний быстро и сразу предоставил слово президенту Рейхсбанка и имперскому министру экономии: Яльмару Шахту.

— Мой фюрер! Противник уже бросил нам вызов. Английские самолеты сбрасывают над территорией Германии миллионы фальшивых продовольственных и промтоварных карточек. Мы должны дать адекватный ответ. Народ и правительство Германии располагают достаточным количеством талантливых специалистов и материальной базой для того, чтобы наладить выпуск фальшивых банкнот наших противников — английских фунтов стерлингов, французских франков, американских долларов.

— Какова международная практика в этом деле?

— Во время войны за независимость в 1776 году США выпускали английские деньги, чтобы лишить англичан возможности продолжить военные действия против Америки. Англичане после Великой французской революции начали выпуск фальшивых денежных знаков и финансовых документов на французское имущество с принудительным курсом для валюты Франции. Цель была потопить Францию в экономическом хаосе. Потом в 1811 году Наполеон Бонапарт в преддверии войны с Россией наладил выпуск фальшивых российских денег. Качество этих фальшивок было таким, что русские были вынуждены перейти на новые банкноты.

В 1918 году Германия отправила в Россию несколько миллионов фальшивых рублей, отпечатанных в Берлине. Они имели широкое хождение на оккупированной территории» особенно на Украине. В самой Германии в двадцатых годах грузинские эмигранты Садатарашвили и Карумидзе начали печатать в огромных количествах советские червонцы, надеясь вызвать государственное банкротство и переворот в СССР. Правда, их афера провалилась. В августе 1927 года во Франкфурте-на-Майне было конфисковано двенадцать центнеров фальшивых банкнот.

— Мне все ясно, — буркнул Гитлер. В практике враждующих сторон печатание фальшивых денег имеет место, и нам следует подумать над этим.

Очевидно, что это дело следует поручить Гиммлеру. Все свои конкретные предложения доложите через десять дней. И главное — полное соблюдение тайны. «Секретная операция рейха» — под таким грифом пусть будет все. И, естественно, высочайшее качество исполнения. Франками заниматься не следует. Недалек тот день, когда мы официально выпустим оккупационные франки. С долларами следует подождать.

Америка еще не вступила в войну, поэтому не следует давать лишних козырей ее сторонникам. Пока сосредоточим все усилия на выпуске английских фунтов стерлингов. Чем быстрее, тем лучше.



Рис. 48. Яльмар Шахт — «финансовый гений» гитлеровского рейха дает оценку фальшивому фунту стерлингов

...В сентябре 1939 года руководитель гитлеровской полиции безопасности Рейнхард Гейдрих вызвал к себе Альфреда Науйока и поручил ему очень «деликатное» задание. Гейдрих сообщил, что службе безопасности (СД) поручено организовать производство фальшивых денег иностранных государств. Гауптштурмфюрер СС, член национал-социалистической партии с 1931 года и сотрудник СД с 1934 года, Науйокс занимал в то время пост руководителя технической группы в Главном имперском управлении безопасности (РСХА) и считался «надежным» человеком. Операция «Андреас» — так была первоначально названа акция фальшивомонетчиков.

Науйокс прилагал все усилия, чтобы оправдать доверие, оказанное ему руководством рейха.

Наибольшие трудности были связаны с изготовлением бумаги. Подлинная бумага, на которой печатались английские деньги, имела в основе волокна льна. Специалисты-аналитики сделали важное уточнение: лен, который использовали англичане, был турецкого происхождения. Из Турции в Германию на специально зафрахтованном судне было привезено несколько тонн льна. Из него было соткано полотно. Потом по рекомендации химиков куски этого полотна использовались на заводах для протирания машин. Через некоторое время лоскуты были очищены,

вторично использованы в качестве ветоши и только после вторичной очистки переданы для изготовления бумажной массы. Полученная таким путем бумага при исследовании всеми известными германским специалистам методами не отличалась от настоящей.

Столь же сложным было изготовление матриц для водяных знаков и клише для печатания изображений. Их выполнили лучшие граверы при участии рецидивистов-фальшивомонетчиков, которые состояли на учете в полиции либо отбывали в то время наказание. Оттиски готовых клише проецировались на экран с двадцатикратным увеличением рядом с подлинными банкнотами и сопоставлялись в мельчайших деталях, а после этого только вносились необходимые исправления. Достаточно сказать, что процесс изготовления клише длился семь месяцев. Известные математики занимались расшифровкой системы, принятой английским казначейством для нумерации банкнотов.

И вот, наконец, заработали печатные станки. Немецкие фальшивомонетчики отпечатали банкноты достоинством 5, 10, 20, 50, 100 и даже 500 и 1000 фунтов стерлингов. Из осторожности последние два вида банкнотов не сбывались совсем, а стофунтовые — только в порядке исключения. Немецкие химики изучили процессы старения бумаги и краски и научились искусственно воспроизводить их в фальшивых деньгах. Пачки банкнотов комплектовались чрезвычайно тщательно: старые и новые денежные билеты лежали вперемежку, ни в одной пачке не было билетов с последовательными номерами. Была продумана и тщательно разработана система сбыта фальшивых денег.

Руководителем службы по распространению денег был назначен штурмбанфюрер СД Фридрих Швенд. В марте 1941 года он отправил своего ассистента Рудольфа Блашке в «отпуск» в Швейцарию. Швейцарские пограничники были поставлены в известность, что в страну направляется весьма подозрительная личность, имеет смысл тщательно проверить и багаж. Таможенники не обнаружили ничего предосудительного. После этого в путь отправился «коммерсант». Через банковское учреждение СД проинформировало швейцарские органы, специализирующиеся на выявлении фальшивых денег, что в Базеле предполагается реализовать крупную сумму фунтов стерлингов, которые могут оказаться поддельными. Банковские служащие Швейцарии исследовали банкноты и признали их настоящими.

В тот момент, когда производство фальшивых банкнот могло развернуться на полную мощность, оно было внезапно остановлено по политическим причинам. Нацистское руководство, готовясь к нападению на Советский Союз, строило планы по умиротворению Англии. Когда же эти иллюзии рассеялись, то Гитлер возвратился к идеям «нордического коварства», к фальсификации фунтов стерлингов.

Летом 1942 года по заданию «правительства рейха» СД вернулось к фальсификации английских фунтов стерлингов, теперь на крупной индустриальной основе. Руководителем центра фальшивомонетчиков был

назначен начальник «группы Ф» в VI управлении РСХА гауптштурмфюрер СС Бернгард Крюгер. Прежде всего, он переименовал операцию «Андреев» в операцию «Бернгард», дав ей, таким образом, свое имя. За сравнительно короткий срок этому фальшивомонетчику удалось развернуть массовое производство английской и другой валюты.



Рис. 49 Руководитель операции «Бернгард» — гауптштурмфюрер СС Бернгард Крюгер

Инспирируя массовое производство фальшивых иностранных денег, нацистское руководство преследовало в основном три цели.

Во-первых, германский рейх очень нуждался в дефицитном сырье и других материалах для военной промышленности. Получить их можно было лишь через нейтральные страны и только за иностранную валюту. А валютная касса рейха была почти пуста. Вставал вопрос: где взять иностранную валюту? Гитлер надеялся, что, организовав производство и сбыт фальшивых иностранных денег, он сможет утолить валютный голод и одновременно ослабить бремя военного бюджета, который в 1943 году достиг 160 млрд марок, превысив расходы Германии в Первой мировой войне, составляющие 147 млрд марок.

Во-вторых, посредством «бумажного чудооружия» гитлеровцы намеревались подорвать экономическую мощь соответствующих государств, натравить пострадавшие от фальсификации денег народы на их правительства и дезорганизовать мировой денежный рынок. Английский фунт стерлингов во время Второй мировой войны имел хождение как международное платежное средство и, являясь стабильной валютой, использовался с 1932 года многими странами для создания валютных запасов.

Английский банк в Лондоне в финансовом отношении был подобен золотой крепости и делал все возможное, чтобы сохранить эту славу.

И, в-третьих, у фашистской секретной службы просто не было необходимой валюты для содержания огромной армии шпионов и участников «пятых колонн» за пределами рейха. На субсидирование шпионажа уходили многомиллионные суммы.

За период с 1942 по 1944 год фашистские фальшивомонетчики напечатали только английских фунтов стерлингов 8,9 миллиона купюр на сумму 134 610 810.

Из этой общей суммы после тщательной проверки лишь 10 368 430 ф. ст. было отнесено к первой группе, к «первому сорту». Во вторую группу попали банкноты с почти неразличимыми дефектами. «Третий сорт» — банкноты, на которых был допущен один слабый печатный дефект. Все остальное считалось браком. Таким образом, чистый выход «настоящих» денег составлял 7,5 % валового производства.

Не трудно представить себе, если бы эта огромная сумма более чем в 136 миллионов вступила в действие. Весь золотой запас Британской империи в 1933 году составлял 137 миллионов фунтов стерлингов.

Вот что вспоминал по поводу операции «Бернгард» в своих мемуарах бывший руководитель загранопераций объединенной службы германской разведки Вальтер Шелленберг:



Рис. 50. Генерал СС Вальтер Шелленберг

«Два бумажных завода — один в Рейнской провинции» другой в Судетах — были целиком заняты изготовлением фальшивых купюр. Очень сложный процесс гравировки можно было начать только после того, как были выявлены сто шестьдесят основных опознавательных признаков. После этого мы отыскивали самых искусных граверов Германии, которые приняли присягу о сохранении тайны и принялись за работу.

Профессора математики установили с помощью сложных формул систему нумерации английских банкнот. Выпускаемые нами денежные знаки всегда опережали нумерацию английского банка на сто-двести номеров. Эти фальшивые денежные знаки были изготовлены настолько тщательно, что ни один самый внимательный кассир не мог обнаружить подделки...

В техническом совершенстве, которого мы достигли в производстве банкнот, мы убедились в конце 1941 года, когда один из наших людей обменял в Швейцарии значительную сумму пяти- и десятифунтовых банковских билетов. При этом он настойчиво требовал проверить, не фальшивые ли они, заявив, что получил их на черном рынке. Английский банк изъял из этой партии около десяти процентов кредитных билетов как фальшивые, подтвердив, что остальные являются настоящими. Это было сигналом к тому, что можно приступать к массовому выпуску этих денег».

Гитлеровский разведчик Вальтер Шелленберг немного шукавил: деньги выпускались не на заводах в Судетах и на Рейне, а совсем в другом месте. В концентрационном лагере Заксенхаузен два барака № 18 и № 19 были оборудованы самыми современными машинами. Обитателей этих барачков наглухо изолировали от всех внешних контактов заборами из колючей проволоки и многочисленной охраной. Здесь трудилось сто сорок человек заключенных. Они изготовляли бумагу для поддельных денег, печатали их, затем специально загрязняли свеженькие банкноты так, чтобы они были похожи на бывшие в употреблении, и связывали их в пачки, предварительно перемешав номера серий. Стоило узнику на этой команде заболеть, как его сразу же отправляли в крематорий. Эти зловещие бараки покидали лишь ящики с фальшивыми деньгами, лица с особыми удостоверениями и мертвецы. Среди изготовителей фальшивок особенно ценились бывшие фальшивомонетчики. Двенадцать из них были награждены фашистскими медалями.

Популярный гитлеровский разведчик Отто Скорцени очень нуждался в долларах для засылаемых в США агентов. По его предложению, граверов, занятых изготовлением клише для фальшивых долларов, а также работавших над поддельными документами, перевели в городок Фриденталь, менее подвергавшийся опасности бомбардировок. Скорцени гарантировал изоляцию «фабрики» от внешнего мира. Отсюда готовые клише направлялись напрямиком в Заксенхаузен, где печатались «почти настоящие» деньги.

Каким же образом главари третьего рейха распоряжались этими деньгами? План рейхсмаршала Германа Геринга по сбрасыванию купюр над Англией провалился. Немецкие самолеты с трудом преодолевали систему английской ПВО, да и положение с горючим оказалось критическим.

Вальтер Шелленберг использовал деньги для финансирования предприятий за рубежом там, где он знал, что имеет дело с корыстными дельцами. Фальшивые деньги тратились на контрабандную покупку оружия германскими секретными агентами. В странах, где существовало движение Сопротивления, у некоторых партизан приобреталось английское и американское оружие, а потом оно использовалось в операциях против них же.

25 июля 1943 года дуче Муссолини был арестован новым итальянским правительством и укрыт в неизвестном месте. Скорцени получил от Гитлера личный приказ найти и освободить своего верного союзника. Скорцени смог это сделать, уплатив за сведения о нахождении Муссолини пятьдесят тысяч фальшивых фунтов стерлингов.

Одной из самых крупных денежных операций германской разведки стала оплата операции «Цицерон». Эту кличку дали немцы своему агенту, работавшему камердинером у английского посла в Анкаре, «Цицерон» передал немало ценной информации, изъятой им из сейфа английского посла, в том числе о Каирской и Тегеранской конференциях, о планах открытия второго фронта. За услуги «Цицерону» выплатили триста тысяч фунтов стерлингов. Деньги, естественно, были фальшивыми. След «Цицерона» после войны затерялся, и, казалось, на этом дело закончилось.



Рис. 51. Английская банкнота в пять фунтов стерлингов, на которую покушались фальшивомонетчики Третьего рейха»

Вывший сотрудник западногерманской разведки (он же советский разведчик) Хайнц Хельфе в своих мемуарах вспоминал, что в пятидесятые годы в ведомство канцлера в Бонне поступило письмо «Цицерона» — Эльяса Базны, в котором тот указывал на свои заслуги, оплаченные фальшивыми деньгами, и требовал возмещения на этот раз иностранной валютой. Он так и не получил на свое прошение ответа.

Печатавая фальшивые деньги, фашистские бонзы не забывали и о своих личных интересах. Шелленберг вспоминает, что глава РСХА Кальтенбруннер имел намерения использовать фальшивые деньги на покупку для себя товаров на черном рынке. Это было предотвращено, но не из-за «попраения» Кальтенбруннером «моральных устоев». Просто эта грозило, как пишет Шелленберг, «нашему валютному курсу, поскольку имперский банк вынужден был бы покупать наши фальшивые деньги и обращать их в золото и твердую валюту».

Какие реальные потери понесла Великобритания от эмиссия фальшивых денег? Официальных данных на этот счет не имеется. Известно, что в 1945 году в результате операции «Бернгард» Английский банк вынужден был выпустить новые пятифунтовые банкноты и изъять из обращения старые.

В преддверии краха гитлеровской Германии в октябре, 1944 года в Страсбурге состоялось тайное совещание. На нем было принято решение очистить сейфы Рейхсбанка, а их содержимое, включая валютный фонд, золотой запас, художественные ценности, награбленные в оккупированных странах, поделить и передать набранным доверенным лицам. После проигранной войны эти сокровища должны были использовать в борьбе за создание «Четвертого рейха». Ценности было решено по возможности отправить в нейтральные страны.

Всеми этими операциями руководил Кальтенбруннер. С помощью Скорцени он организовал «Альпийскую крепость» в горах Тироля, недалеко от городка Бад-Аусзее, и спешно готовил ее к обороне. Крестьяне, проживавшие в этом районе, под вооруженной охраной рыли окопы, минировали дороги, сооружали походные лазареты. Офицеры-эсесовцы копались в старых городских архивах в поисках

сведений о заброшенных горных выработках, чтобы использовать их в качестве бункеров, складов боеприпасов и хранилищ ценностей.

Кальтенбруннер и впредь собирался распорядиться фальшивыми деньгами, установив контакты со швейцарскими банками и пользуясь тем, что за границей еще не обнаружили, что через свою широко разветвленную сеть эсесовцы пустили в оборот более трехсот пятидесяти миллионов фальшивых фунтов стерлингов. Их «обменяли» на сто восемьдесят миллионов настоящей валюты. Кальтенбруннер рассчитывал на поступление еще тридцати миллионов из Турции и стран Ближнего Востока.

Гитлеровская элита не забывала и о себе. Через подставных лиц высшие чиновники вложили суммы на собственные счета в иностранных банках. Это было несложно сделать — в одном чемодане среднего размера перевозили пятьсот тысяч фунтов стерлингов, что соответствовало десяти миллионам марок. По приказу Кальтенбруннера производство фальшивых денег перенесли из Заксенхаузена в одну из шахтных выработок «Альпийской крепости», а потом — в концлагерь Эбенае.

30 апреля пришла радиogramма, сообщавшая, что Гитлер покончил жизнь самоубийством. Руководители операции «Бернгард» засуетились. Необходимо было срочно заметать следы. Убирать свидетелей, спасать себя, наличные «деньги», оборудование.

С профессорами математики, изготовителями бумаги, художниками, граверами и другими участниками производства вопрос решили просто. Их расстреляли и сожгли в печах крематория. Печатные машины взорвали, а фальшивые банкноты упаковали в водонепроницаемые ящики. Клише и рецептуру бумаги уложили в стальные футляры. Списки зарубежных складов фальшивых денег, агентов по их распространению и выписки их замаскированных счетов в различных банках запечатали в специальную сумку.

3 мая 1946 года, когда по радио сообщили о полной капитуляции Берлина, некий оберштурмфюрер, погрузив на автомашины ящики с деньгами в стальные футляры, отправился к Кальтенбруннеру в Бад-Аусае. Эсэсовец смог добраться лишь до Топлицзее, глубокого горного озера, вблизи которого располагалась экспериментальная база германского ВМФ. У одного из грузовиков сломалась ось. Собственно говоря, автоколонна вся застряла, не смогла преодолеть труднопроходимые горные дороги. Сто ящиков с фальшивыми деньгами пришлось скинуть в озеро. Остальные передали в распоряжении Отто Скорцени. 120-метровая водная глубина стала надежным тайником гестапо. В спешке никто не заметил, как один из ящиков при сбросе разбился о скалу, был поврежден...

Летом 1945 года в федеральной земле Штирия в американской зоне оккупации Австрии возле городка Бад-Аусзе дети местного жителя Шварцкопфа в озере Топлицзее выловили целую кипу английских фунтов стерлингов. Отец отнес деньги в полицейский участок. Там высказали предположение, что деньги, очевидно, принадлежали летчику английского самолета, сбитого над озером в конце войны. Пересчитав фунты стерлингов, полицейские выдали Шварцкопфу расписку об их получении. И вскоре... забыли.

Однако пресса пронюхала о находке рыбака и вскоре достоянием гласности стало использование фашистской спецслужбой озера Топлицзее в качестве сейфа для фальшивых банкнот, которые делали в «Третьем рейхе».

Тревожная информация на тему о подделке английских фунтов стерлингов стекалась в штаб-квартиру англо-американских войск во Франкфурте-на-Майне. Еще в концлагере Эбензее освобожденные узники «команды фальшивомонетчиков» рассказали американцам о своей лагерной работе. Правда, заключенные понятия не имели, куда подевались ящики, в которых хранились фальшивые деньги. Примерно в это же время пришла радиограмма из района Бад-Аусзе о том, что удалось обнаружить грузовик. В нем оказались ящики, наполненные фунтами стерлингов. Майор Джордж Макнэлли, опытный эксперт по фальшивым деньгам, сразу отправился на место, чтобы изучить обстановку и продолжить поиски. В грузовике лежало 23 ящика, в которых находился 21 млн фунтов стерлингов.

От населения поступили сообщения, что, скорее всего, деньги утоплены в озере Топлицзее. Группа американских военных водолазов приступила к работе. После того как один из водолазов был поднят на поверхность мертвым, водолазные работы прекратили. Это был первый из восьми до 1984 года таинственных случаев, когда люди гибли при попытке поднять на поверхность утопленные ящики.

Пока что точку в этом деле поставил осенью 1984 года Ганс Фрикке. О его поисках сообщила «Нойе Рур-цайтунг» 15 ноября 1984 года: «Немецкий исследователь Ганс Фрикке обнаружил банкноты фунтов стерлингов на глубине 80 метров, куда он погрузился на своей мини-подводной лодке. По его словам, фальшивые деньги, используя которые национал-социалисты стремились ослабить британскую валюту, представляют большую ценность. Находка в своем роде уникальна. Еще никогда наука не располагала возможностью исследовать бумагу, а значит, целлюлозу, которая в течение десятилетий хранилась бы в подобных условиях.

Вода на глубине озера не имеет кислорода, и при первых пробах на денежных купюрах были обнаружены неизвестные бактерии, которые питались целлюлозой. К тому же банкноты удивительно хорошо сохранились.

Жестяные ящики, в которых хранились фальшивые фунты стерлингов, никак не могли рассыпаться от ржавчины: без кислорода этот процесс идет необычайно медленно.

И в настоящее время фальшивые фунты стерлингов покоятся на глубине, ожидая новых кладоискателей...



ДОРОЖНЫЕ ЧЕКИ АМЗККО

Январь 1947 года. Париж. Жизнь в нем во многом схожа с жизнью столиц других европейских государств. Все жизненно важные продукты рационированы. Французский франк на рынке стоит немного: курс франка к доллару примерно 200:1. Большинство магазинов закрыто. Зато процветает черный рынок. Здесь есть все. Бриллиантовые кольца, золотые украшения, персидские ковры обмениваются на продукты питания, кофе, табак. На черном рынке за доллар дают 250 и больше франков. В эти годы всеобщей послевоенной нужды растет число различного рода мошенников, подделывающих все, что имеет спрос.

Фальсифицируются швейцарские франки, продуктовые карточки, различного рода разрешающие документы. Это сфера деятельности мошенников высокого класса. Жулики попроще продают глину в восстановленных банках из-под американских консервов или самодельные сигареты в восстановленных и искусно запечатанных американских пачках. Французский франк не подделывают. Он слишком обесценен. Поляк в изгнании Збигнев Поплавский, еще не старый, почти 50 лет, считал себя «великим». До войны он подкладывал бомбы, таким образом решая проблемы конкурентной борьбы своих заказчиков. Война оборвала карьеру.

Уже два года, как у Збигнева не было достойного занятия. Утро 17 января ничего не предвещало, казалось, нового, Збигнев Поплавский сидел в своей захудалой меблированной квартире и листал прессу. Так, дамские юбки начали укорачиваться, Ага-хан в Бомбее шикарно отпраздновал свой день рождения. Этому владыке в день рождения дарят столько золота, сколько он весит. Вес у Ага-хана всегда приличный,

— Почему я не Ага-хан, — подумал Збигнев.

Внезапно раздался дребезжащий звук дверного звонка, Пришел долгожданный гость. Ему за тридцать с небольшим. Збигнев знает его только два дня, но связывает с Джолли определенные радужные планы на будущее.

Фальшивый американский паспорт Джолли дает ему право выдавать себя за торговца восточными коврами и табаком.

Джолли говорит плохо по-французски, Збигнев почти также изъясняется по-английски, но оба превосходно понимают друг друга, когда речь заходит о положении на Ближнем Востоке. Сейчас там речь идет о праве евреев на государственное самоопределение. По всему миру возникают сионистские организации. Каждый думающий человек ощущает моральную обязанность в оказании помощи евреям в Палестине, Збигнев — крещенный католик, Джолли — квакер, но оба лишь в детстве видели церковь изнутри.

Прятели углубляются в детали. Имеются крупные склады боеприпасов, которые оставили вермахт и американская армия. У них даже моральная обязанность доставить оружие в Палестину. «За хорошую плату, конечно», — уточнил Джолли и добавил, что у него есть нужные связи, чтобы военное имущество двинулось в путь.

Знакомые евреи Збигнева тоже с удовольствием вложат определенные средства, чтобы оказать помощь братьям и сестрам в Палестине.

Так возник план предприятия по фальсификации, которая в ближайшие два года будет беспокоить французскую разведку. Друзья решили заняться подделкой дорожных чеков «Америкэн экспресс компани (АМЭККО)».

Такие дорожные чеки, распространенные сейчас во многих странах, являются кредитными долговыми обязательствами и одновременно оборотными средствами. В отличие от наличных денег, они в большей степени «застрахованы» от воровства. Тот, кто получает их в филиале АМЭККО, туристическом агентстве или в банке, должен расписаться в верхнем углу. Когда в стране назначения чеки обмениваются на наличные, то служащий банка или гостиницы просит предъявить паспорт или другой документ и повторить подпись. Большая часть мошенничества с этими чеками облегчалась тем, что подпись на них ставилась не в момент обмена, а заранее.



Рис. 52. Дорожный чек АМЭККО

Через неделю после принятия решения Джолли посетил филиал АМЭККО на рю Скриб, где приобрел 10 сто долларовых чеков. Служащий за окошком почти не следит за американцем, который упражняется в собственной подписи, и Джолли без особого труда пролистывает два чека.

Начало положено: на руках имеется два неподписанных чека. Збигнев также не теряет времени зря. У него сохранились превосходные связи с преступным миром.

Поплавский находит Даниэля Бернхайма. Тому тридцать с небольшим лет, но он уже сумел растерять шевелюру за тюремной решеткой и знает многих «нужных» людей. Палестинский план привел Даниэля в восторг, и он привлекает новых людей: молчаливого наборщика Жана, знающего толк в производстве фальшивых денег, Альберта и Анри Перрье, которые вскоре стали «сердцем» предприятия.

Анри далеко за 40, широкоплечий крепыш, скор на расправу, сломанный нос (след темных дел, участником которых ему довелось быть). У Анри репутация грубияна, хотя его полицейское досье выглядит вполне респектабельно. В любом случае такой человек необходим «борцам за Палестину». Анри Перрье — крупный организатор крупных афер с фальшивыми чеками и документами.

15 марта 1947 года на квартире Поплавского собралось расширенное совещание. Хлебнув свою дозу коньячка, хозяин начал зажигательную речь о трудностях на Ближнем Востоке. Однако Анри прерывает его: «Кончай говорить ерунду, давай о деле».

Джолли извлекает из своего бумажника один из добытых чеков и показывает его «мастеру». Тот не слишком долго проверял чек, а потом без всяких преамбул назвал свою цену: 750 тыс. франков, 1/3 — сразу, 1/3 — по востребованию, когда надо будет покупать бумагу, 1/3 — когда первая партия дорожных чеков окажется за воротами типографии. И почти сразу Перрье покинул собрание, оставив «борцов за Палестину» в тяжких раздумьях, где достать средства.

После долгих поисков им удалось найти одного идеалиста. Это никому не известный Альфонс Луп из Ниццы, владелец небольшой фабрики «щеток всех видов».

Волнительный рассказ Поплавского о положении в Палестине настолько зажег Альфонса Лупа, что он согласился на помощь, но с одним условием: чтобы в ходе великой акции не забыли о его щетках. Только с соблюдением этого условия он станет заядлым сионистом. На благие цели Луп отстегнул 160 тыс. франков и отдал «гарантированно настоящий» бриллиант в золотой оправе.

Бриллиант был, конечно, фальшивый, но Перрье принял его.

Дело требует гравера, печатника и технику. Мишель Сути, бывший сокамерник Перрье, пошел ему навстречу. Тот осмотрел чек и возвратил со словами; «Ничего не выйдет», эти водяные знаки нельзя подделать».

Первая неудача не сломала Перрье. Он узнал адрес Пьера Жанива, который в период оккупации спас жизнь своими поддельными документами не одному человеку. У Пьера не было осложнений с уголовной полицией. Остается секретом, каким образом Перрье смог завербовать этого человека, «гения» своего дела.

Используя лишь ему известные методы, он так искусно подделывал фальшивые деньги, что нетренированный глаз не мог их отличить от подлинных. Удалось решить вопрос техники. В руках Перрье оказался офсетный пресс американского производства. Никто не знает каким образом, хозяин дома, в подвале которого оказался новый пресс, согласился за определенную плату сдать его в аренду.

К концу мая 1947 года все приготовления были закончены. В продуктовом магазине с баром, расположенном на окраине Парижа, шайка фальшивомонетчиков на три недели арендует подвал, где устанавливается пресс.

Вскоре туда были доставлены рулоны бумаги. К тому времени Мишель Сути подготовил четыре типографские пластины. Три следующие недели каждую ночь в подвале кипит напряженная работа. Никакого шума не слышно, сверху доносятся шальные ритмы буги-вуги, заглушающие работу прессы. Работающие в подвале внимательно следят, чтобы перерывы в работе оркестра наверху и прессы внизу были строго синхронизированы.

19 июня производство было прекращено, подвал освобожден от прессы. 6 тысяч чеков по 100 долларов каждый размещаются в багажниках двух легковых автомобилей. Драгоценный груз прибывает на склад хозяйственного магазина, принадлежащего любовнице Альфонса Лупа. На следующий день там появляется Анри Перрье, для того чтобы получить последний платеж. Джолли объясняет подельнику, что «деньги еще не поступили». Не говоря ни слова, Перрье вскрывает упаковку с чеками, отсчитывает 1 тыс. чеков, кладет себе в портфель и также безмолвно уходит. При «черном» курсе 250 франков за доллар это совсем неплохой кусок.

Предстоит самая трудная часть любой аферы с фальшивыми деньгами: проверка на надежность и сбыт. 21 июня Бернхайм и Джолли улетают в Антверпен, чтобы там и затем в Брюсселе реализовать часть чеков. Реализация идет оптом, сбытовая сеть уже была налажена. Комиссия за реализацию может составить от 30 до 50 %. Риск быть пойманным, которому подвергается оптовый поставщик, относительно небольшой. В более опасной ситуации находится тот, кто непосредственно реализует фальшивые деньги. Его заработок невелик, а вот шанс угодить в руки полиции большой.

Масса горячего товара должна разойтись раньше, чем полиция предпримет ответные меры. На черном рынке Парижа ежедневно десятками продаются чеки АМЭККО.

19 июня 1947 года в тот день, когда упаковки фальшивых чеков покинули подвал магазина с баром, мистер М. И. Седер-лунд, шеф отдела детективов АМЭККО в Европе, получил сообщение, что к оплате предъявлен фальшивый дорожный чек на 100 долларов. Вскоре сообщения такого рода участились: Ницца, Брюссель, Париж, там неопытный торговец принял за возможного покупателя чека сотрудника «Сюрте насъональ». Седерлунд высоко оценил мастерство мошенников. После многочасового изучения фальшивых чеков он телеграфировал в Нью-Йорк: «Высококласная работа... Краски бледноваты, водяные знаки оттиснуты слегка сильнее, номера серий несколько темнее нормы».

Старший комиссар парижской полиции Луи Пуарье предпринимает энергичные меры. Это рослый, бородатый, немного неуклюжий мужчина, иногда смешной на вид. Только коллеги знают, что Пуарье — это превосходные сыскные качества. Небывалое чутье не подводило его, когда он решал часто неразрешимые загадки. На ноги были подняты все филиалы Интерпола по всей Западной Европе. Подключается пресса, общественность ставится в известность о фальшивках.

В компании с ними работает следователь Марсель Фрапье и М. И. Седерлунд. В «Сюрте насъональ» стекаются сведения из стран Европы о появлении фальшивых чеков АМЭККО. 3 июля 20 фальшивых чеков попадают в один из нью-йоркских банков, их следы обрываются на пилоте трансатлантического

самолета. Конечная станция — парижский «черный рынок», который не дает никаких справок.

18 июля в Париж прибыл Дж. К. Ливингстон, вице-президент компании АМЭККО. 60-летний американец с аккуратной бородкой настроен решительно. Он ни за что не позволит парижским жуликам вмешиваться в дела его фирмы, ведь речь идет о престиже компании с мировым именем. Шума от подкрепления подобного рода больше, чем пользы.

Банда отчаянно стремится сбыть с рук товар. На рынке меняется ситуация. Сообщения в прессе сделали свое дело.

Со всех сторон поступают сообщения о появлении фальшивых чеков. 22 июля таможенники швейцарского пограничного городка Валлорб обнаружили 50 фальшивых чеков, не указанных в декларации. Таможенники и не подозревали, что чеки фальшивые. Они слегка пожурили их нерасторопного владельца и пожелали ему счастливой дороги. Через две недели в Женеве первый секретарь миссии одной из южноамериканских стран в Париже был приглашен швейцарскими полицейскими в полицейский участок. Дипломат пытался реализовать в одном из женевских банков 100 фальшивок заранее подписанных дорожных чеков, которые приобрел на «черном рынке» в Париже.

Случилось так, что в это же время Жан встречает своего старого знакомого. Еще до войны они вместе проворачивали одно дело с фальшивыми деньгами. Громила Поль Таллендье без особого труда сделал бы карьеру в фильмах-ужасниках. Однако пока подвизался в роли эксперта по типографским делам одной банды, собиравшейся заняться подделкой дорожных чеков. Поль готов участвовать в сбытовой деятельности фирмы «Поплавский и К°», обещая присоединить к этому делу своих людей. На следующий день в кафе «Аккей» Жан должен был принести первую партию в 400 чеков.

В назначенное время в кафе вошли два господина и заняли столик недалеко от входа. В глубине зала уже сидели Жан и Альберт. Вскоре появился Таллендье, который познакомил четырех мужчин. Вежливость во Франции входит в кодекс чести преступников. «Месье Жильбер и месье Антон», — представляет Таллендье. Жан и Альберт сами называют свои имена. Фамилии при знакомстве, конечно, не прозвучали.

Жильбер Хайслер — молодой бездельник, только начинающий карьеру в уголовном мире, пока нуждается в сильной направляющей руке. Антон Берманн лет на 10 старше (ему около 40), опытен в подделке фальшивых денег и числится в розыске Интерпола. Кафе «Аккей» — излюбленное место разных людей, избегающих яркого света. В то утро, 14 июля, кафе было пустым. Однако пятеро мужчин предпочли уединиться в смежной комнате, где можно было переговорить без помех.

Таллендье, Хайслер, Берманн с уважением рассмотрели чеки. Их качество выше всяких похвал. Берманн говорит, что готов войти в дело со своими людьми. На эти 400 чеков, лежащих сейчас на столе, он имеет покупателя и предлагает после встречи поехать к нему.

Жан кладет пачку чеков обратно в портфель и выходит вместе с Таллендье, Хайслером и Берманном к «ситроену», стоящему за углом. Лишь Альберт остался.

Ему не нравится чем-то эта игра. Если деньги попадут не в те руки, то он не желает платить за это сломанными костями.

«Ситроен» выехал к Блисейским полям и остановился на одной из близлежащих улочек. Берманн забрал у сильно подвыпившего Жана портфель и сказал, что он может на некотором отдалении следовать за ним.

Постовой перед отелем «Астория» — штаб-квартирой армии США — не обратил внимания на карточку, которую Берманн ему предъявил. Жан, следуя за ним, поднимался на третий этаж. Внезапно рядом с Берманном выросли два субъекта в светлых пиджаках и увели его. Жан понесся вниз по лестнице, но, собравшись с духом, спокойно пересек холл гостиницы. Через некоторое время он из укромного места наблюдал, как Берманна заталкивали в машину.

Жан не знал, что это была превосходная инсценировка. Действующими лицами в ней были полицейские, старые знакомые Берманна. Отправились они не в комиссариат, а в ближайшее кафе, где вместе отпраздновали удачу. Позже к ним присоединился Хайслер, Расплатились они фальшивым сто долларовым чеком.

Сколько чеков из 6 тыс. изготовленных в подвале под баром, найдя покупателей, разошлось, сказать трудно. За два с половиной года полиции удалось обезопасить 1100 фальшивых чеков. Даже много лет спустя фальшивые чеки появлялись на Ривере, в Южной Америке.

«Америкэн экспресс компани» получила в порядке компенсации нанесенного ущерба 20 млн франков.

Таллендье, не подозревающий о спектакле, разыгранном Берманном, позже присоединился к Жану и Альберту. Вся троица попала на подделке продуктовых карточек. Хайслер занимался продажей фальшивых почтовых марок. Его арестовали, когда он пытался распространить среди филателистов слишком много саксонских треугольных почтовых марок. Берманн настолько поверил в свою удачу, что рискнул распространить фальшивые доллары в американской зоне оккупации Германии. Военный суд приговорил мошенника к 12 годам тюремного заключения. Джолли вышел из игры чистым. Легко миновало правосудие и второе главное действующее лицо аферы Збигнева Поплавского. Он вовремя уехал в Израиль и стал там владельцем небольшого отеля.

Из 59 обвиняемых на судебном процессе в марте 1950 года 50 были признаны виновными. Их приговорили к разным срокам заключения, от нескольких месяцев до девяти лет, а также к денежным штрафам, размер которых доходил до 6 млн франков.

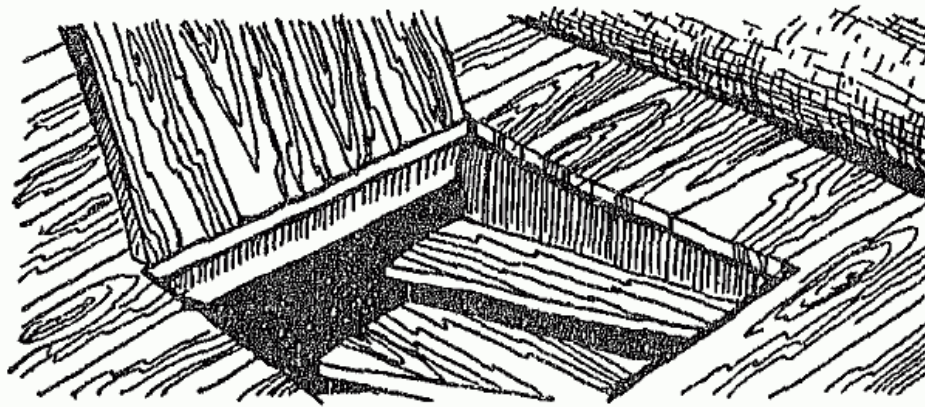

«ЛЕОНАРДО ДА ВИНЧИ» СРЕДИ ФАЛЬШИВОМОНЕТЧИКОВ

Старший комиссар по борьбе с фальшивыми деньгами месье Эмиль Бенаму чувствовал, что работает не банда, а одиночка. Деньги появлялись в единицах, так сказать, в «авторских» экземплярах. Первой появилась банкнота в тысячу старых франков в 1961 году. Именно на нее обратил внимание эксперт Банка Франции. Это был опытный специалист, поэтому он смог распознать подделку. В 1957 году появились банкноты, вызвавшие подозрение, в 5 тысяч франков. Теперь очередное произведение талантливого мастера фальшивок: новые 100-франковые банкноты. «Новые» в смысле обновленной валюты: в 1960 году во Франции была проведена денежная реформа. Купюры непонятным образом были «состарены».

Двенадцать лет лучшие специалисты национального банка, министерства внутренних дел пытались отыскать разгадку этого феномена. Многочисленные анализы показали — банкноты изготовил один человек. Никто не мог сказать точно, мужчина это или женщина. Подобный соперник вызывал у Эмиля Бенаму уважение. Комиссар неоднократно предлагал Банку Франции обратиться к помощи населения для выявления преступника. Там отвечали: это совершенно невозможно, поскольку нельзя указать ни, на один достоверный признак, по которому дилетант смог бы отличить фальшивые деньги от настоящих. Кроме того, не следует создавать панику среди населения. И французский национальный банк продолжал принимать фальшивые банкноты и обменивать их на настоящие. Специалистам все же удалось установить один постоянный признак: фальшивомонетчик на крупных партиях банкнот не менял номера серий. Поскольку банкноты поступали в обращение поштучно, проследить за их номерами было практически невозможно.

Начался 1963 год. В конце ноября 1963 года на почтового отделения на бульваре Бессьер Бенаму поступило долгожданное сообщение. Некий посетитель с внушительной пачкой 100-франковых банкнотов приобрел различные ценные

бумаги. Наблюдательный служащий по номерам банкнотов определил, что они фальшивые.

Почтовый работник сумел запомнить номер «рено» — машины посетителя и дал описание клиента: лет 50, крепкого сложения...

Бенаму моментально быстро связался с полицейским управлением. Владельцем «рено» оказался Алексис Шувалов, родившийся в семье русских эмигрантов в Ницце. Бенаму записал полученные данные и уже через несколько минут давал инструктаж своим людям: организовать тщательное наблюдение, никаких арестов, подробный инструктаж на почте, постоянная связь с управлением...

Только через три недели, 23 декабря 1963 года Алексис Шувалов снова появился на почте. Служащий спокойно принял пачку банкнотов и протянул клиенту облигации. С целью обмена Шувалов направился в другие банковские филиалы. Свой обход он совершил 30 декабря 1963 года, 7 января 1964 года.

17 января Шувалова задержала полиция. Вначале он все отрицает, потом вспоминает, что получил деньги от кузена Антуана Довгье. Тот, оказавшись в полиции, рассказал, что деньги получил от своего приятеля Чеслава Боярского, проживающего в Монжероне в красивом собственном доме.

Несколько полицейских машин остановились перед домом в Монжероне, авеню Сенар, 33. Скромный, с большим горячим, что полиция не стала тратить время на официальный запрос и прибыла без ордера на обыск. Боярский пытался протестовать, но его просто отвели в сторону, и начался тщательный осмотр комнат. В красивом кожаном чемодане нашли пачку новеньких банкнот. «Месье Боярский. Деньги фальшивые, они конфискованы!»

Полиция поспешила: когда содержимое чемодана проверили эксперты Банка Франции, оказалось, что деньги настоящие.

Полицейские не были огорчены безрезультатным обыском, они считали, что найденные деньги сами по себе являются уликой и следует серьезно поговорить с их владельцем. Бенаму получил официальный ордер на арест Чеслава Боярского. Почти одновременно старший комиссар получил сообщение из Банка Франции, что в чемодане настоящие франки. Бенаму воспринял эту весть, не дрогнув. За многие годы службы в отделе по борьбе с фальшивыми деньгами Бенаму вывел на чистую воду более 200 мошенников. Он превосходно знал своих подопечных. Большие и маленькие, они делятся на разговорчивых и скрытных. Чеслав Боярский принадлежал к категории скрытных. На все вопросы отвечал обдуманно, с явной неохотой.

Бенаму перевел беседу на дом Боярского. Видно было, что тот гордится своим домом. Инженер-строитель Боярский сам спроектировал свою виллу, руководил ее строительством. Это было то, что хотел услышать комиссар.

Полицейские наряды отправляются снова в Монжерон. Тщательно простукиваются стены, покрытия, все строение снизу доверху. Внимательно ведется исследование подвала. Прошло восемь часов непрерывной работы и все уже потеряли всякую надежду. В гостиной с трудом свернули толстый ковер, на котором стоял большой письменный стол. И именно под столом полицейских ждала удача. Здесь был мастерски замаскирован спуск в подвальное помещение.

Его площадь небольшая, всего лишь 6 квадратных метров, но имеется все для изготовления денег: от бумаги до пресса.

После ряда допросов Боярский в присутствии свидетелей в своем подвале рассказывал со всеми подробностями, как он изготовлял самые совершенные в мире фальшивки. Следственная комиссия была вне себя. Видно было, что Чеслав Боярский обладает удивительными, феноменальными способностями.

Это уникальный феномен в истории изготовления фальшивых денег.



Рис. 53, Банкнота в 100 франков, одна из тех, которую изготовил Чеслав Боярский

Значителен и сам облик этого гения фальшивок: высокий лоб, узкий, немного великоватый нос, энергичный подбородок, живые глаза за стеклами очков, тяжелая, прямая походка. Ростом, правда, не вышел — всего-то 158 сантиметров. И все же человек, которого один французский судебный репортер окрестил «профессор Косинус», поскольку форма головы Боярского блестяще иллюстрирует нарицательное прозвище высокообразованных людей — «яйцеголовые», действительное исключительное явление, правда, в негативном смысле. Интересно, что судебные журналисты не клеймили, а сочувствовали Боярскому. В их судебных репортажах звучит тихая мелодия реквиема по утерянному гению, которому общество не смогло предложить ничего лучшего, кроме карьеры преступника. Репортер из «Монд» пишет о его «удивительных», необыкновенных способностях, считая «самым оригинальным фальшивомонетчиком своего времени». «Художник, маг, гений», — так назвала его «Юманите»; 13 лет французские стражи порядка затратили на поиски и арест авантюриста. За это время Боярский сумел выпустить фальшивых денег на сумму 249 миллионов франков. В этой цифре суммированы старые и новые франки. Действительный эквивалент фальшивых банкнот так и не установили. Французский национальный банк на судебном процессе заявил об ущербе в 1,1 миллиона франков. Нанесенный ущерб был оценен в 3,6 миллиона франков. Один этот факт вынудил собравшуюся в зале суда публику с достаточным уважением и симпатией отнестись к главному обвиняемому. Оно еще более возрастало, по мере того как слушатели узнавали о жизни Чеслава Боярского.

Боярский родился в 1912 году в небольшом польском городке Ланцут в семье мелкого коммерсанта. Во время учебы во Львовском политехникуме изучал политическую экономию. Через несколько лет в университете Данцига получил диплом инженера-строителя. В начале Второй мировой войны он был офицером

польской армии. В 1940 году в Марселе вступил в ряды Сопротивления. Победу встретил в составе батальона польских добровольцев в Париже.

Почти все его боевые друзья возвратились на родину. Сам же Боярский решил, что во Франции он найдет более лучшее применение своим способностям. В Бобиньи, северном пригороде Парижа, он снял маленькую квартиру и превратил ее в отличную мастерскую. Здесь он самозабвенно работает, изобретает, получает несколько патентов: за изготовление пластмасс, электробритвы, ротационной машины. Заказчика не удалось найти, и изобретения Чеслава оказываются невостребованными. Его дипломы о высшем образовании во Франции не признаются действительными, и он не может занять Достойного положения. Несмотря на превратности судьбы, Боярский находит в себе силы мастерить, выдумывать, изобретать. В 1948 году Чеслав женится на молодой француженке из довольно зажиточной семьи. Любимая Сюзанна, ее родители верят в талант Боярского, всячески поддерживают изобретателя. Однако честолюбивый Боярский не может жить подаянием. В конце 1948 года у какого-то старьевщика за 200 старых франков он покупает неисправное биде «старого режима». Делает из него мельничную установку для переработки бумаги. Инженер-строитель, абсолютно не знающий полиграфию, штудирует массу специальной литературы и строит небольшой пресс. Затем Боярский занимается изучением паутины тончайших линий и точек на банкнотах. Чеслав рисует, чертит, осваивает гравировку, работает резцом, смешивает краски. Настойчиво, отчаянно, отрешась от всего, он упорно движется к своей желанной цели. Он сам сделает себя богатым. С предельной точностью, присутствующей в клубке линий и портретах Мольера и Гюго, непризнанный гений имитирует следующее: «Подделка государственных банкнот, а также использование фальшивых денег в соответствии со ст. 139 Уголовного кодекса караются пожизненным тюремным заключением. Это наказание распространяется и на тех, кто ввозит фальшивые банкноты во Францию».

За два с половиной года неутомимого труда человек, не прошедший обучения в производстве бумаги, технике печати, не говоря о графических работах, достиг такой высоты, таких результатов, что они вполне заслуживают эпитета «гениальные». Банкноты Чеслава Боярского были совершенны по качеству. Он подумал и о водяных знаках. Для снятия всяческих подозрений он изобрел специальную установку, «старящую» деньги. Ведущие эксперты Банка Франции, выступая в суде, признали, что невозможно было предупредить общественность, назвав признаки, но которым можно было бы отличить денежную продукцию Боярского. Они, опытные эксперты, с великим трудом и то не всегда идентифицировали его банкноты. «Стреляным воробьям» показался подозрительным хруст, издаваемый банкнотами, когда их усердно мяти. Скажите, кому придет в голову мять деньги? Единственная реальная улика — повторяющиеся номера. Подобное доказательство вины начинает «работать» лишь тогда, когда фальшивые деньги поступают целыми пачками.

Когда Боярский изготовил первый самостоятельный банкнот, он приобрел петушка для рождественского стола 1950 года. Это был вообще первый вклад главы семьи в семейный бюджет. До 1954 года Боярский изготавливал 1000-

франковые банкноты. Сам пускал их в оборот по одной купюре, затерявшейся среди настоящих денег. Постепенно освобождаясь от финансовых забот, он в конце 1954 года останавливает свое производство и снова посвящает себя изобретательству. Однако на этом поприще ему не улыбнулась судьба. В 1957 году Боярский снова приступает к печатанию банкнотов уже в 5 тысяч франков. Растущая инфляция сказывается и на его подпольном промысле. По-прежнему Чеслав сбывает свои банкноты самостоятельно.

В 1960 году Боярский построил виллу в Монжероне. Через два года в ее подвале он начинает выпуск банкнотов достоинством в 100 новых франков.

Его близкий друг Антуан Довгье, которого Боярский не один раз спасал от неуплаты долгов, в конце концов, стал верным сообщником. Боярский предупредил Довгье, чтобы тот никогда не расплачивался его деньгами в банке или на почте. Друзья установили курс: Довгье за 70 настоящих франков получает 100 франков Боярского, Довгье вовлек в прибыльное дело своего родственника Алексиса Шувалова, рассчитываясь с ним по курсу 75 настоящих франков за 100 франков Боярского. Шло время, никаких тревожных сообщений нигде не появлялось, и соучастники Боярского осмелели. Для Шувалова Боярский — фальшивомонетчик высочайшего класса, которого невозможно уличить. Посему опасаться нечего. Дифирамбы Шувалова стали губительными для Боярского.

После оглашения приговора комиссар Бенаму сделал заявление: «Возможности искусства Боярского ошеломительны. Если бы он во Франции подделывал доллары, его бы, вероятно, вообще никогда не арестовали».

Американский журнал «Тайм» писал о фальшивых деньгах Боярского: «Это была настолько чистая работа, что... даже во Франции, где производится 80 % всех фальшивых денег, Боярский заслуживает славы Леонардо да Винчи».

Относительно 80 %, то это слишком уж сильное преувеличение. По официальным данным, именно в США производится не менее половины всех фальшивых денег.

12 мая 1966 года начался судебный процесс, После двух с половиной лет предварительного заключения человек, сидевший на скамье подсудимых, мало походил на энергичного изобретателя и предпринимателя. Бледное, измученное лицо тяжело больного человека. Так и было на самом деле. У Чеслава Боярского обнаружили туберкулез легких и костный рак. Однако он был готов вступить в борьбу с обществом, которое не признало его талант.

Перес, председатель суда, светился удовольствием: предстоял спектакль, в котором он будет играть первую скрипку. Перес знает, что Боярский не обладает ораторскими способностями, у него проблемы с французским языком, логика — неизменная помощница изобретателя — ему теперь явно изменяет. Подсудимый держится отстраненно. Он, правда, всегда был одиночкой, и все делал сам, Боярский никогда не умел вести диалог, теперь же ему это делать необходимо, и он, неопытный оппонент, попадает в хитроумные ловушки, которые расставил Перес.

«Скажите, обвиняемый, вам никогда не приходила в голову мысль подыскать себе работу? И потом, бывает, люди решаются на воровство, даже на убийство, но почему фальшивые деньги?»

Чеслав понимает, что его явно провоцируют, но не может возразить, что ему так и не удалось найти работу, чувствует себя донельзя оскорбленным намеком Переса, не делающим чести последнему: воровать или даже убивать лучше, поскольку это доставит меньше хлопот и неприятностей государственному банку. Однако подобной «социальной» логикой Боярский не владеет: «Господин председатель, я никогда не был в состоянии что-нибудь украсть или напасть на кого-нибудь. Я запер себя в своей башне из слоновой кости и хотел сделать что-то своими руками. Я знал, что мои дети будут презирать меня, если я не смогу накормить их».

Перес: «У вас не было ощущения, что вы занимаетесь чем-то противозаконным, подлежащим наказанию?»

Боярский: «Это было больше, чем ощущение, господин председатель. Я это знал. Я сам писал это на своих банкнотах. Я испытывал страх, но я знал также, что никому конкретно, я не наношу вреда. Банкноты циркулируют, деньги меняют владельцев, текут...»

Перес: «Прежде всего, они текли к вам...»

На сей раз Боярский не думает отступать, в сильном возбуждении он перебивает председателя, он желает, чтобы ему предоставили возможность высказать свою теорию, свое оправдание. Во Львове политическую экономию он штудировал день и ночь. «Я слушал лекции старого профессора, который преподавал там еще при царе. Он рассказывал, что видел своими глазами, как сыновья богатых родителей прикуривали свои сигары от 100-рублевых ассигнаций. Профессор говорил, что тот, кто сжигает деньги, чтобы от них прикурить, наносит вред государству; банкнота, находящаяся в обращении, приносит всем прибыль».

Перес: «Значит, надо направлять в обращение как можно больше денег. Но это же неразумно, далее смешно. Хотя нет, это теория инфляции. Обвиняемый только хотел оказать государству услуги».

Эта реплика Переса вызывает оживление в зале, зрители довольны судьей, но не все. Многие зрители возмущены тем, как судья издевается над обвиняемым, которого им откровенно жаль. Ведь никого из них он не сделал ни на сантиметр беднее.

Боярскому остается одно — гордиться своей работой: «Делать фальшивые банкноты так, чтобы все их принимали за настоящие, — это невозможно. Я отрешился от всего и попытался сделать невозможное возможным».

Перес старается везде достать унижением Боярского. Когда тот рассказывает о своих неудачных попытках внедрить свои патенты, судья с откровенной издевкой ехидно замечает: «Вам не вменяются в вину ваши изобретения, которые никому негодились. Это не преступление, это дилетантство». Когда возобновился разговор об успехах Боярского в деле изготовления фальшивых денег, Перес не удержался от ремарки: «Итак, ваше дело прогрессировало. Вы смогли поместить свои прибыли в швейцарский банк. Вы были очень неосторожны, так как этот банк не вызывал доверия. Он обанкротился».

Лишь однажды Боярскому удалось вызвать смех зрителей в свою пользу, когда председателю вручили синюю банкноту в 1 тыс. франков, серия которой пять лет

назад вышла из обращения. Перес несколько минут изучал деньги, попытался смять банкноту, беспокойно оглянулся: «Может быть, деньги настоящие?»

Затем ту же банкноту передали Боярскому. Мельком взглянув на нее, он сказал: «Поздравляю, господин председатель, она настоящая!» И засмеялся.

Потом суд приступил к допросу соучастников Боярского. Интересно, что они оба и не предполагали, что имеют дело с фальшивыми деньгами.

Перес: «Мсье Шувалов, вы считали нормальным, что 100 франков вам предлагают за 75 франков?»

Шувалов: «Я думал, что они настоящие, может быть краденные...»

Рассмотрение методов гениального фальшивомонетчика проходило при закрытых дверях. Показания дали два эксперта. Слово предоставляется прокурору Шарассу и президенту адвокатской палаты Жоржу Шресте, который представлял в суде интересы Банка Франции. В зале зазвучало не только лишь хорошо наигранное возмущение преступной деятельностью Боярского, но и в определенной степени уважение к его гению. Перес и 10 присяжных не сделали ни одного замечания. Они, как и весь зал, целиком обратились в слух и только иногда кивали.

В своем выступлении прокурор руководствовался не логикой, а эмоциями. Он говорил о «паразите в превосходной степени, который вместо того, чтобы что-нибудь сделать для общества, предложил ему обесцененные шутовские деньги. Низшей точкой его падения было то, что он ни разу не удосужился уплатить налоги!» Это была жемчужина выступления. Представьте себе, фальшивомонетчик, покорно выплачивающий налоги. Нечто из ряда вон выходящее во всей уголовной истории.

Чеслав Боярский в своем последнем слове сказал: «Я глубоко сожалею о том, что причинил столь значительный ущерб Банку Франции. Я совершенно искренне уверяю вас, что никогда не хотел принести вред кому бы то ни было. Не отнимайте у меня надежды исправить свою вину, принести пользу; подарить моим детям улыбку».

14 мая 1966 года был оглашен приговор. Все надежды Чеслава Боярского на то, что он еще сможет улыбнуться своим детям, безнадежно рухнули. Его приговорили к 20 годам тюрьмы. Председатель суда объяснил «мягкость» приговора глубоким раскаянием подсудимого. Потрясенный Боярский спрятал лицо в трясущихся ладонях.

Гений фальшивок не увидел бы свободы и при более мягком приговоре. Чеслав Боярский умер через несколько месяцев.

Барановский краситель

С 1974 по 1977 год в ста пяти городах Советского Союза, включая столицы восьми республик, была выявлена 461 фальшивая денежная купюра пятидесяти и двадцатипятирублевого достоинства. Эксперты категорически заявили, что все подделки изготовлены одним способом. В Кремле очень разгневались: немедленно найти и обезвредить! Постепенно круг поисков сузился до Ставропольского края. 12 апреля 1977 года на колхозном рынке в Черкесске при сбыте очередной партии «липовых» денежных знаков был задержан житель Ставрополя Виктор Иванович Баранов. У бывшего водителя первого секретаря крайкома КПСС при обыске изъяли семьдесят семь самодельных «четвертаков», которые он всучивал беспечным рыночным торговцам.

На допросе в УВД подозреваемый сознался в том, что лично изготовил всю партию фальшивок.

В. И. Баранов был, как обычно говорят, мастер — золотые руки. Не случайно ведь его пригласили на работу в автобазу Ставропольского крайкома КПСС. Здесь он возил ответственных работников крайкома. И даже первого секретаря.

Однажды в руки Баранову попала самая крупная по тем временам 25-рублевая банкнота. Он долгое время рассматривал купюру, любовался яркой красивой «картинкой», чудесным переплетением тончайших линий густой радужной сетки. «До чего же все красиво сделано. Сколько людей ломало голову над тем, чтобы сотворить ее такой необыкновенной, неповторимой!»

Неповторимой, неповторимой, неповторимой? А неужели нельзя изготовить такое чудо любому талантливому человеку, у которого прекрасная голова и золотые руки? Червь самолюбия засел в душе Баранова. И он решил своими руками изготовить чудесное произведение сложнейшей техники.

Характер у Баранова был упрямый: чем труднее рисовалось ему препятствие на пути, тем с большим подъемом он бросал себя на его преодоление. И Баранов стал искать, экспериментировать. Да, он взвалил на себя непосильную, чудовищно сложную задачу. Краски. Бумага, Клише. Печатная машина. Впрочем, о печатной машине он думал мало, это он одолеет. А краски? Клише? А портрет Ленина, состоящий из микроскопических черточек? Какое необходимо искусство, чтобы порезать их на клише! И таким образом, чтобы они абсолютно точно совпадали с оригиналом и не сливались Яруг с дружкой?

«Внештатная работа» занимала все свободное время. Баранов настолько втянулся в это дело, что не заметил, как прошло около десяти лет.

...Вот уже сделаны два клише. Над их созданием он работал очень долгое время. Немного проще было с печатной машиной, она вроде бы готова к эксплуатации, но идет непрерывно брак. Надо добиться, чтобы эта проклятая краска тонко ложилась на бумагу. Плохо было то, что бумага использовалась не очень высокого качества. Как же сделать так, чтобы один цвет муаровой сетки

переходил в другой плавно, абсолютно незаметно, без клякс и помарок. Возни с этой краской было много.

И вот долгожданный результат: машина работает отлично, банкноты выскакивают одна за другой, и строгий Ильич задиристо смотрит на Баранова. Но все не то. Брак, брак, брак... Снова Виктор Иванович берется за дело. Он всем существом ощущал свою неподготовленность в химии, металлловедении. Но за плечами «угробленные» 15 лет непрерывной, чудовищной по своей нагрузке и сложности работы. А впереди — тоже 15 лет тюрьмы, а возможно, и вышка. И наконец-то победа. В начале 1974 года впервые вышла приличная банкнота. Баранов внимательно сравнил ее с настоящей и пришел в отчаяние. Возможно, какого-нибудь захудалого кустаря она и удовлетворила бы, но не Баранова, Снова он неделями возится с красками, совмещением оборотной и лицевой стороны и многим другим. И пришел момент, когда он получил то, к чему стремился долгие годы, Взял две банкноты — свою и настоящую, — смешал их, не глядя и посмотрел: отличить было невозможно! Это была настоящая победа, триумф! Гений! На свет божий появился гений подделок!



Рис. 54. В. И. Баранов — гений фальшивомонетчик

Виктор Баранов осторожно сбывал «свои деньги». Несмотря на уверенность в качестве своей «продукции», он ясно понимал — бумага не та. Поэтому он сбывал их в основном на рынке, в сумерки, или в заштатных ларьках.

И вот наступила развязка. Арест. Следствие.

В ходе следственного эксперимента Виктор Иванович, восстановив свой разбитый «печатный станок» на глазах изумленных очевидцев, «проявил» на обычной белой бумаге имитацию знаков, сделал клише и отпечаток защитной сетки денежной купюры. Потом обрезаю бумагу по стандарту банкнотов и тиснул оборотные стороны. Осталось только поработать нумератором собственной конструкции... Впоследствии выяснилось, что, занимаясь экспериментами, Баранов изобрел собственную технологию изготовления спецбумаги, которая по прочности не уступала коже. Пришлось ухудшать ее качество, чтобы добиться более быстрого старения фальшивок. Он преуспел и в разгадке самой большой тайны Гознака — водяного знака.

Скрепя сердце, начальник одного из отделов управления Гознака СССР в официальном экспертном заключении вынужден был отметить: «Изготовленные Барановым В. И. поддельные денежные билеты достоинством 25 и 50 рублей внешне близки к подлинным купюрам и трудноузнаваемы в обращении».

В ходе суда произошло невероятное. Учитывая исключительные способности Баранова, непродолжительность его фальшивомонетнической деятельности (он успел распространить своей продукции на малую сумму) и надежду на то, что он в дальнейшем сможет принести большую пользу своим незаурядным талантом, Министерство внутренних дел СССР сочло возможным ходатайство перед судом о смягчении наказания. Баранова не расстреляли, а приговорили к 12 годам, которые он отсидел «от звонка до звонка».

После заключения Виктор Иванович возвратился к себе в Ставрополь и начал работать в одном кооперативе. Теперь, уже хорошо подкованный в химии, он взялся за решение двух сложных в техническом отношении задач. Он изобрел новый и недорогой, но очень стойкий лак для автомашин.

Кроме того, Баранова заинтересовала проблема сохранения запаха духов. Стойкость заграничным духам высших марок придает амбра. Это особое воскоподобное вещество, которое образуется в пищеварительном тракте кита. Китобойный промысел в наше время крайне ограничен, а то и вовсе запрещен на некоторые виды китообразных. Отсюда удорожание амбры, а, следовательно, духов.

Виктор Иванович опытным путем изобрел такое химическое вещество, которое способно не хуже амбры закреплять аромат духов, изобретенных русскими парфюмерами.

Память об этом гении подделок жива. Специальный стенд, посвященный его противоправной деятельности, открыт в музее Министерства внутренних дел Российской Федерации в Москве. Посетители могут увидеть совершенно уникальную «установку» — стоматологическую бормашину, которую талантливый фальшивомонетчик приспособил для изготовления клише. Здесь же и оборудование, с помощью которого Баранов выдавливал довольно-таки удачно водяные знаки на своих двадцатипятирублевках, и другие приспособления, наглядно иллюстрирующие необыкновенные способности Виктора Ивановича Баранова.

Бывший фальшивомонетчик № 1 не раз предлагал государству поделиться своими соображениями о радикальных способах борьбы с изготовителями поддельных денег. К сожалению, к его словам не сочли необходимым прислушаться.

Правда, с 1977 года на Гознаке начали применять изобретенный Виктором Ивановичем химический препарат. Называют его, между прочим, «барановским красителем».

ПРОТИВОСТОЯНИЕ ПРОДОЛЖАЕТСЯ



СУБАЭРАТНАЯ «ЗОЛОТАЯ ЖИЛА»

В 1978 году в России была раскрыта шайка фальшивомонетчиков, которая изготавливала царские золотые 5- и 10-рублевые монеты. Место для изготовления монет было выбрано превосходное — Дулевская фарфоровая фабрика (город Ликино-Дулево) в Московской области. Золото мошенники «добывали» из так называемого жидкого золота, которое поступало для покрытия изделий из фарфора. Это жидкое золото мастера экономили, нарушая технологию производства. Потом с помощью кустарно изготовленной установки для гальванопластики делали копии золотых монет. Интересно, что эту методику один из фальшивомонетчиков изучил, находясь в тюрьме по статье за хулиганство. Являясь активным читателем тюремной библиотеки, он однажды наткнулся в журнале «Техника молодежи» на описание установки для гальванопластики и принципа ее работы. После выхода из тюрьмы конспект этой статьи очень помог...

Золотые монеты привлекают фальшивомонетчиков не только высокой стоимостью но еще и потому, что многие из них являются произведениями искусства, памятниками истории и культуры. Бывает, что как предмет коллекционирования они могут приобрести еще большую стоимость, нежели просто как «предмет, изготовленный из золота». Это неудивительно. Некоторые старинные монеты сохранились в считанных экземплярах, а посему имеют огромную нумизматическую ценность. В американском каталоге золотых монет, где собраны подробные данные о всех золотых монетах, отчеканенных с 600 года н. э., есть оценки, исчисляемые десятками тысяч долларов. А ведь данный каталог издан в 1977 году. В настоящее время такие монеты стоят сотни тысяч долларов.

Например, английская монета в один соверен, чеканившаяся при короле Генрихе VII в 1485—1509 годах, оценивалась в 1977 году в 20 000 долларов. По мнению некоторых экспертов, ныне она стоит около 100 000 долларов. В каталоге есть монеты, цена на которые отсутствует. Они обозначены как «уникальные». В их числе и английские монеты, чеканившиеся в VIII—IX веках. Так же обозначена русская монета Ивана III (XV век) с золотым содержанием, равным знаменитому дукату. Этот раритет известен лишь по экземпляру, который хранится в Эрмитаже.

Вот почему фальшивомонетчикам здесь открывается «золотая жила».

«Современный фальшивомонетчик, — писал известный английский знаток нумизматики Джозеф Эдмондсон в газете «Дейли телеграф», — уже не имеет ничего общего с тем малообразованным уголовником с кустарно изготовленным штампом, кое-как чеканящим жалкую подделку где-то в подвале, к тому же еще из случайно попавшего ему под руку металла. Нынешний же, как правило, выпускник престижного высшего учебного заведения, опытный инженер-металлург, занятый своим бизнесом в мастерской, напичканной всякого рода новейшим электронным оборудованием. Здесь он чеканит золотые монеты из настоящего золота и редчайшие монеты древних из того же точно металла, из которого они чеканили их». В настоящее время изготовление, фальшивых металлических денежных знаков стало чрезвычайно прибыльным делом. Бизнесмены, занятые этим делом, блестяще знают все особенности древних монет и делают их на новейшем оборудовании почти безукоризненно.

Представитель королевского монетного двора сказал корреспонденту английского еженедельника «Санди Тайме»: «Вы можете увеличить изображение монеты в 50 раз и тем не менее все равно никаких дефектов не увидите». Если же обнаруживают подделку, то уже после того, как сотни их, а может быть, и тысячи разошлись по рукам нумизматов. Именно так произошло с английским золотым совереном. Соверены чеканились на королевском монетном дворе в Лондоне с 1816 до 1914 года. Эпизодические выпуски осуществлялись в 1925 и 1937 годах. Монетные дворы в Оттаве (Канада), Мельбурне, Перте и Сиднее (Австралия), Бомбее (Индия) и Претории (ЮАР) чеканили их до 1932 года. Хотя соверен не являлся денежной единицей Великобритании, королевский монетный двор снова начал чеканить соверены. Так, в 1962 году их выпустили на сумму 40 миллионов фунтов стерлингов. Это были соверены с изображением Эдуарда VII, датированные 1912 годом, и соверены с изображением нынешней королевы Елизаветы II, датированные 1957 годом.

Продажа соверенов производилась в основном за рубежом и приносила Английскому банку солидный доход. Монеты достоинством в один фунт продавались за 30 фунтов стерлингов. Конечно, английская казна была заинтересована, чтобы оградить такую ходовую продукцию от подделок. И все равно не уберегли. Это случилось в ноябре 1977 года.

В Цюрих в один из банков из Лондона прибыл контейнер. В подвале банка в присутствии заместителя директора, заведующего хранилищем и кассира были осмотрены печати и пломбы. Все оказалось целым, и контейнер вскрыли. Монеты загрузили в счетную машину. На светящемся табло появилась цифра: в контейнере находилось именно столько монет, сколько и должно быть. Упаковка и внутренность контейнера (подстилки из пенопласта кремового цвета) — все, как и должно быть. Комиссия подписала акт о приемке монет со знакомым профилем британской королевы Елизаветы II и приступила к проверке на выборку качества монет, не затесались ли среди них фальшивые. Эта стадия проверки настраивала членов комиссии на несерьезный лад. Если установлено, что контейнер в целостности и сохранности поступил из Английского банка, то о каких фальшивках может идти разговор.

Члены комиссии беззаботно пили кофе и вели непринужденную болтовню. Эксперт солидного Банка Лео немолодой Жан-Поль Диво сел за довольно большой оптический прибор, одновременно напоминающий микроскоп и проектор. При большом увеличении прибор автоматически сверяет параметры монеты и ее детали с исходным образцом. При малейшем несовпадении раздается звук хриплого зуммера. Прибор быстро проверяет большое число монет. И только началась проверка, как Жан-Поль на экране заметил, что зазубрины на боках монеты не совпадают с образцом. Здесь же раздался хриплый звук зуммера. Прибор дал знать, что монета немного отличается по весу.

Внимательно присмотревшись, Диво заметил, что все детали монеты не такие четкие, как на оригинале.

Замешательство, начавшееся в подвале Банка Лео в Цюрихе, породило панику, которая имела печальные последствия для авторитета английского соверена. Жан-Поль Диво обнаружил почти сотню подделок, оказавшихся в контейнере. В

Лондоне, получив паническое сообщение из Швейцарии, бросили лучших экспертов на тщательную проверку имеющихся в банке золотых соверенов. В короткий срок выявили несколько тысяч поддельных монет. Это была самая удачная подделка за всю историю Англии. Как сказал представитель королевского монетного двора, «это, возможно, наиболее опасная подделка, с которой мы когда-либо сталкивались»,

«Всемирная репутация британского золотого соверена, — констатировала английская «Санди Таймс», — оказалась сильно подорванной из-за потока блестящих подделок». Лихорадочная проверка в других банках, а также на пяти лондонских рынках золота позволила обнаружить еще несколько сот подделок.

Многие люди, сдавшие на проверку в банк свои монеты, узнали, что большинство из них оказались фальшивыми. Дирекция лондонских рынков золота обратилась в Международное бюро по борьбе с подделывателями монет (находится в Лондоне) с просьбой помочь в обнаружении фальшивок.

Цена на некогда устойчивый соверен стала падать. В феврале 1978 года он стоил 27 фунтов, в апреле — 25. Все пять лондонских золотых рынков отказались принимать соверены.

В чем же заключалось отличие поддельных соверенов от настоящих? Ведь они были изготовлены тоже из настоящего золота. В поддельных соверенах содержание золота фактически полностью соответствовало подлинной монете. Колебания в весе были такими незначительными, что их можно было обнаружить лишь на специальных приборах. Возникает вопрос: какой же смысл подделывать монету? Дело в том, что в начале 1978 года монета из золота стоила, как правило, в 9—10 раз дороже содержащегося в ней благородного металла. Если же учесть поразительный скачок в цене на золото в конце 70-х годов, то легко понять, насколько выгодно фальшивомонетчикам чеканить золотые монеты. Относительно точного соответствия их золотого содержания подлинному, то это легко объяснимо. Если вес монеты будет меньше, ее нельзя реализовать, а различного рода примеси обнаруживаются моментально.

Естественно, что дело не ограничивалось лишь одним английским совереном. Часто подделывали другие английские монеты, американские и других стран. Например, пятифунтовые монеты выпуска 1887 и 1902 годов. По нумизматическому каталогу 1970 года они стоили соответственно 125 и 140 фунтов стерлингов. Далее идет соверен с королем Георгом V, восседающим на коне. Под копытом задней ноги лошади стоят буквы: либо «S» либо «SA». В первом случае соверен чеканили на Сиднейском монетном дворе (Австралия), во втором — на монетном дворе Претории (ЮАР). Потом идут полусоверен выпуска 1887, 1902, 1918 годов, американские монеты — 20 долларов (выпуска 1982 года) и доллар (1853 года).

«Золотая лихорадка» среди коллекционеров подтолкнула некоторые государства к идее о чеканке своих золотых монет для продажи на свободном рынке. Южно-Африканская Республика в 1971 году приступила к чеканке такой экономически выгодной монеты. Это неудивительно: здесь добывается около 2/3 всего золота капиталистического мира. Новая золотая монета называется «крюгеренд» и содержит одну унцию практически чистого золота.



Рис. 55. Крюгерренд — золотая монета ЮАР

Крюгерренд получил название потому, что на аверсе вычеканен портрет Стефаниуса И. П. Крхогера, президента Трансваальской республики, существовавшей на юге Африки в конце XIX — начале XX века. А на реверсе надпись: «Крюгерренд» и барельеф антилопы, год чеканки, а также надпись, удостоверяющая, что монета содержит ровно тройскую унцию.

В 1974 году Панама принялась за чеканку золотых монет в 100 бальбоа (на них изображен знаменитый конкистадор Васко Нуньес де Бальбоа). Монеты бальбоа чеканят в Филадельфии на известном монетном дворе имени Франклина. За один день 31 декабря 1974 года их продано 3000 штук. Хотя стоила монета немало: 140 долларов. К чеканке золотых монет приступили Сингапур, Ямайка, Багамы, Австрия.

Новые монеты не остались без внимания фальшивомонетчиков. Особенный интерес проявили к крюгеррендам. Эти монеты начали продаваться в 1971 году, а в 1972 году уже появились первые подделки.

Поначалу подделывали крюгерренды в большом количестве. Потом интерес владельцев подпольных монетных дворов переместился к американским десяти- и двадцатидолларовым золотым монетам («орел» и «двойной орел»), к панамским бальбоа, канадскому «кленовому листу», массивному австралийскому «коала» (содержит 10 г чистого золота), мексиканским 50 песо и австрийским золотым монетам в 100 крон.

Данный отход легко объясним. Например, ЮАР располагает большими ресурсами золота, поэтому крюгерренды могут чеканиться годами и большими тиражами. А Мексика и Австрия покупают золото и изготавливают из него монеты по образцам прототипов, появившимся на свет впервые в XIX веке. В любое время они могут прекратить чеканку этих монет по причине отсутствия золота. Вот почему монеты такого рода приобретают все большую коллекционную ценность. Сейчас наблюдается интересное явление — начинает возрождаться забытый бизнес на подделывании монет. Сказываются сложные меры, предпринятые для защиты банкнот.

Все же иногда люди осматривают крупные банкноты, а на обыкновенные монеты никогда не обращают внимания. Например, излюбленный для поддельщиков номинал украинских монет 50 копеек. Поначалу поддельщики их изготавливали из мягкого металла на основе свинца. Потом технология совершенствовалась. Теперь поддельную 50-копеечную украинскую монету

можно отличить лишь при тщательном исследовании. Фальшивомонетчики сделали ошибку, забыв, что коллекционеры собирают украинские монеты, отличающиеся самыми незаметными деталями. Сначала обнаружили, что появились монеты с другим расположением ягод калины в венках на реверсе монеты. Потом коллекционеры высмотрели и другие ошибки фальшивомонетчиков.

Среди советских монет объектом фальсификации часто становятся 2 копейки 1927 года. Умелец берет любую подлинную двушку, датированную двадцатыми годами, и переделывает последнюю цифру в семерку. Эту не очень простую работу выполняют настолько чисто, что даже и под лупой трудно обнаружить подделку.

Что же делать, если коллекционеру предлагают купить дорогую монету? Конечно, не следует спешить, а надо посоветоваться с опытным нумизматом.

Кроме того, фальшивые монеты имеют характерные признаки.

В наше время имеются самые совершенные методы определения пробы золота. И все же опасность подделки остается.

Несколько лет назад московский профессор Нурбей Гулиа придумал оригинальный экономический ход. Во все времена лучшим гарантом было золото. Центробанк уже начал продавать золотые слитки. Но нет у государства столько золота, чтобы обеспечить рассованные по углам 60—80 миллиардов долларов.

Золота у России всего 600 тонн. Даже если продавать по 10 долларов за грамм, всего запаса хватит на 5 миллиардов долларов. Но все продавать нельзя, необходим аварийный запас. То есть даже если принять нормальные законы о свободной купле-продаже золота, все равно его не хватит.

Но выход есть! Золото можно сделать.

Представьте, вы купили золотой слиток. На нем, как положено, печати, пробы... Как проверить, золотой ли он? Есть несколько способов. Самый первый способ открыл Архимед, когда голым выбежал из ванны и побежал по Сиракузам с криком «Эврика!». Он додумался взвесить изделие и поделить массу на его объем, измеренный весьма хитрым способом — окупанием в мензурку. Дело в том, что золото — один из самых плотных металлов, плотнее свинца. Если плотность изделия равна плотности золота, значит, оно золотое. А если меньше — значит, либо это золото с примесью, либо изделие покрыто слоем золота только снаружи.

Кстати говоря, покрытие слоем золота, так называемое золочение, удобно тем, что подделку нельзя раскрыть химическим способом. Это прекрасный способ проверки, если вам подсунули медное кольцо как золотое, потравите его царской водкой (смесью соляной и азотной кислот). Если пошла реакция — вам не повезло. А если не пошла, значит, по крайней мере, на поверхности настоящее золото! А внутри?.. Здесь поможет либо так называемый разрушающий контроль — разломать и посмотреть, либо метод Архимеда.

А если покрыть золотом брусок той же плотности, что и золото? Есть ли такие материалы? Во времена Архимеда самым плотным известным веществом было золото. Потом открыли платину, которая плотнее золота, но подделывать ею золото было экономически невыгодно — платина ведь еще дороже золота!

...Но есть еще один металл, который идеален для подделки золота, это вольфрам. Тот самый вольфрам, из которого делают волоски лампочек, твердые сплавы, электроды и многое другое. Он недорог, пластичен, хорошо поддается обработке. Плотность вольфрама практически неотличима от золота — 19,3 килограмма в литре. Эта плотность совпадает с таковой для червонного «царского» золота, из которого раньше чеканили червонцы. Ну а если нужно подделать химически чистое золото, из которого изготавливают прецизионные слитки с несколькими девятками после запятой, то тут подойдет сплав вольфрама с небольшим количеством рения. Тем более что эти металлы прекрасно сплавляются и сплавы из них даже используются в технике, например, авиационной и космической.

Скажем сразу, если из вольфрамо-рениевого «золота» изготавливать слитки и слиточки, то обнаружить подделку, кроме как методом Балаганова, будет нельзя. Поверхность — из чистого золота, плотность чистого золота, ну а внутренность — до нее, извините, неразрушающим контролем не доберешься, а портить вещь мало кто решится. И для точнейшего масс-спектрального анализа микропробу тоже берут с поверхности.

Вот если бы золото продавали не в слитках, а в виде тонкой проволоки, то сработал бы еще один способ проверки — электроизмерение. Кстати, именно в виде проволоки изготавливали и хранили золото древние египтяне; не дураки были, хотя электричества и не знали. У проволоки, простейшими школьными приборами можно легко измерить модуль упругости, электросопротивление, его зависимость от температуры и целый ряд других параметров, характерных только для золота. А вот у массивного слитка обнаружить те же характеристики практически невозможно.

Невольно задаешь сам себе вопрос: а пилил ли кто-нибудь из читателей купленные ими у государства золотые слитки?

«Пилите, Шура, пилите», — советовал Балаганову нарушитель конвенции Паниковский.

В наше время пилить не следует. На золоте, которое продает государство, проба. Это золото шло к чистоте через испытания и не предаст себя.

Большую помощь при работе с монетами из драгоценных металлов окажет памятка, которую подготовил Центральный Банк Российской Федерации. Читателю предлагаются выдержки из этого документа.

Памятка для работы с монетами из драгоценных металлов (Центральный Банк Российской Федерации)

Для начала напомним основные понятия, применяемые к описанию монеты.

Лицевая сторона монеты (аверс) несет изображение официальной символики (государственного герба, эмблемы Банка России, художественных символов Москвы), номинал монеты, год выпуска. Кроме того, на аверс наносится обозначение драгоценного металла по периодической системе Д.И.Менделеева, проба сплава, масса химически чистого драгоценного металла в монете в граммах и товарный знак монетного двора-изготовителя.

На оборотной стороне (реверсе) расположены портреты юбиляров, рисунки и мотивы, относящиеся к теме, которой посвящена монета, или иная символика. Встречаются исключения, когда номинал монеты расположен на реверсе (золотой червонец 1923 г. и 1975-1982 гг.).

Край диска монеты со стороны аверса и реверса обрамляет кант, который выступает над рельефным изображением обеих сторон монеты и в плане имеет форму сплошного узкого кольца.

Боковая поверхность монеты называется гуртом.

Все рисунки и надписи, нанесенные на аверсы и реверсы монет, исполняются рельефно, то есть выступающими над полем - плоскими участками, лишенными каких-либо изображений и надписей. Золотые червонцы, выпускавшиеся в СССР, имеют также надпись на гурте "ЧИСТОГО ЗОЛОТА 1 ЗОЛОТНИК И 78,24 ДОЛИ (П·Л)", выполненную не рельефным, а углубленным шрифтом.

Совокупность всех встречающихся на монете (на аверсе, реверсе и гурте) буквенных и цифровых надписей называется легендой.

Металл, сплав	Плотность г/см³	Цвет	Пластичность
Золото	19,32	желтый	высокая
Серебро	10,5	белый	высокая
Медь	8,9	красный	высокая
Свинец	11,34	синевато-серый	очень высокая
Олово	7,3	серебристо-	очень высокая
Никель	8,9	белый	удовлетворительная
Бронза	7,5 - 9,1	красно-желтый	удовлетворительная
Латуни	8,2 - 8,85	желтый	высокая
Нейзильбер	8,7 - 8,82	серый	удовлетворительная
Мельхиор	8,9	серый	высокая

Из приведенной таблицы видно, что более ценный благородный металл - золото - надежнее всего защищен от подделок самой природой: по внешнему виду и цвету только сплавы меди сходны с золотом, однако они имеют вдвое меньшую плотность. Следовательно, сходные по внешнему виду (цвет, блеск) и одинаковые по массе монеты из золота и, например, из бронзы будут резко отличаться по геометрическим размерам (объему). И наоборот, при воспроизводстве геометрических объемов подлинной золотой монеты бронзовый фальсификат будет почти вдвое легче подлинника. Ко всему прочему, поверхность изделия из любого сплава меди сохраняет "золотистый" блеск весьма непродолжительное время.

Ряд цветных металлов белого цвета по плотности ближе к серебру - также белому металлу, однако большинство из них выдают окислы - пленки тусклого сероватого цвета, которыми они покрываются на воздухе. Олово и свинец, кроме того, заметно отличаются от серебра более высокой пластичностью.

Кроме того, входя в группу белых металлов, серебро отличается от них не только стойкостью к воздействию кислорода воздуха, но и характерным "серебристым" оттенком, отличающимся от оттенков цветных металлов этой группы: холодноватых, тусклых, серых, синевато-серых и т.п.

Для человека, знающего эти особенности и имеющего определенные практические навыки, отличить цветные металлы от драгоценных по внешнему виду и по плотности не составляет большой трудности.

Совокупность требований действующих стандартов к техническим параметрам монет из драгоценных металлов и особенности их художественного оформления представляют собой вполне достаточный арсенал как для надежной защиты этих монет от фальсификаций, так и для определения их подлинности.

В этом плане весьма полезны знания следующих требований отраслевых стандартов, которые строго выдерживаются при чеканке монет на монетных дворах.

1. Кант монеты должен выступать над рельефным рисунком и надписью аверса и реверса. Таким образом, находясь на ровной поверхности, монета опирается только на кант, не качаясь.

2. Изображения аверса и реверса сориентированы в одну и ту же сторону вдоль вертикальной оси монеты, как страницы книги относительно корешка. Смещение осей изображения аверса и реверса относительно друг друга допускается на величину не более 1 мм по канту.

3. Кант монеты должен быть целым, непрерывным, равномерным по ширине.

4. Не допускаются видимые смещения канта, сплошных и точечных кругов и круговых надписей монеты относительно центра ее диска.

5. Для каждого вида монеты устанавливаются стандартные значения лигатурной массы в граммах, диаметра и толщины (по канту) в миллиметрах, а также границы допустимых отклонений (допусков). Эти данные содержатся в ежегодных каталогах Банка России "Памятные монеты России", а также в информационных письмах Департамента эмиссионно-кассовых операций Банка России, рассылаемых распространителям. Диаметр и толщина монеты должны быть одинаковыми по всем частям диска монеты.

6. Цвет монеты должен быть ровным и одинаковым по всей ее поверхности. С течением времени под воздействием естественной среды на серебряных монетах образуется патина - пленка различных оттенков. Патина не портит металл монет, а скорее предохраняет его от дальнейшего окисления.

Монета качества "пруф" имеет ровную, зеркальную поверхность поля и матовый рельеф рисунков и надписей. На ее поверхности не должно быть видимых невооруженным глазом повреждений - царапин, пятен, следов ударов и других дефектов. В отдельных случаях на монетах "пруф" большого диаметра (от 60 мм) допускаются легкие неровности (эффект апельсиновой корки) на узких участках зеркального поля, примыкающих к канту.



Рис. 56. Описание монеты

7. Гурт монеты из драгоценного металла оформляется чаще всего методом рифления: на поверхности гурта во время чеканки формируются узкие прямолинейные выступы, расположенные перпендикулярно плоскости диска монеты.

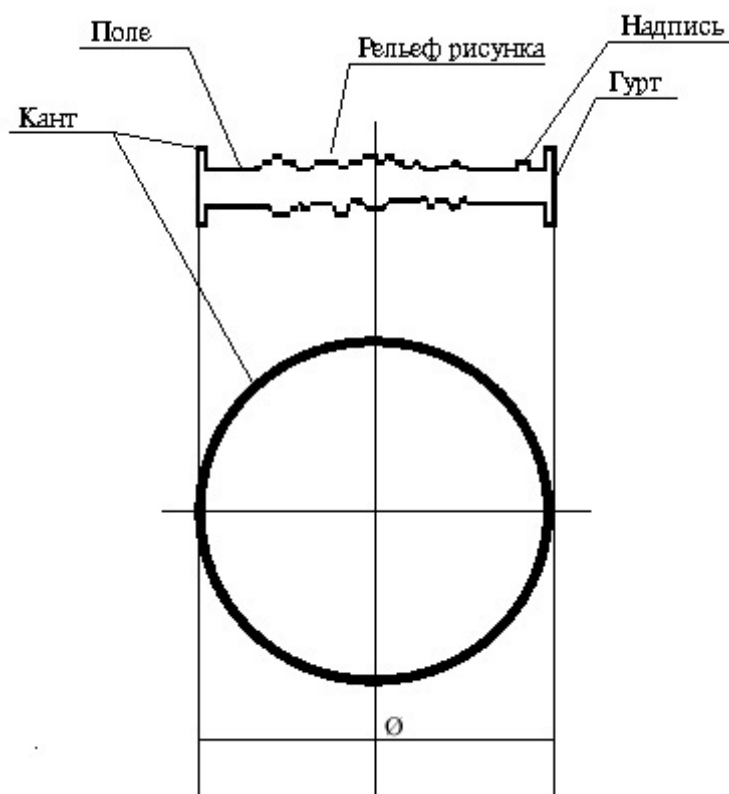
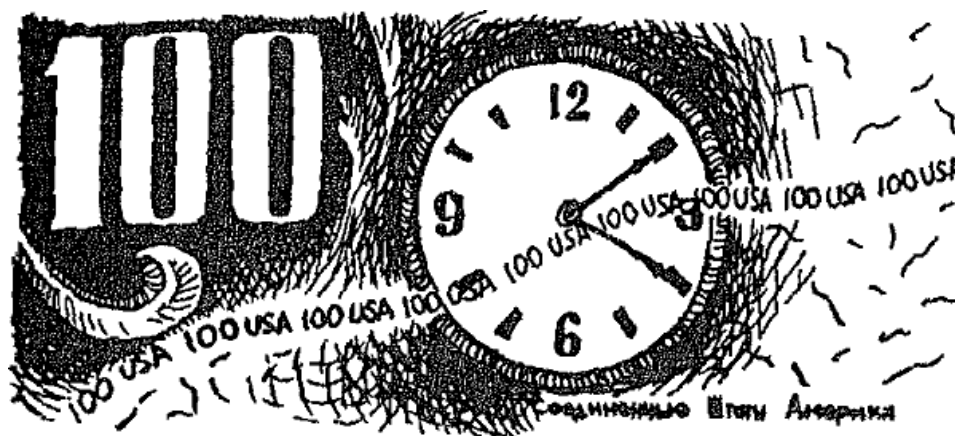

«ПРИНЦИП 10 СЕКУНД»

Примерно 10 лет назад в Москве произошел трагикомический случай, который попал на страницы газет многих стран мира. Гражданин из города Клайпеда (тогда уже ближнее зарубежье) скопил каким-то образом миллиард рублей и решил обменять на устойчивую валюту — доллар. В своем родном городе он безуспешно пытался поменять свой миллиард на миллион долларов. Но даже в таком портовом городе, как Клайпеда, он не смог этого сделать. Набив чемодан «деревянными» рублями, латышский новоиспеченный Ротшильд двинулся в Москву на поиски богатых дядей, имеющих много-много долларов.

Он смог благополучно преодолеть таможенный контроль, смог найти людей, которые предложили обменять рубли на доллары. Чтобы миллиардеру не пришлось подвергать себя опасности, таская с собой в чемодане миллион долларов, ему предложили обменять рубли на одну долларовую бумажку, но миллионного достоинства, Житель Клайпеды был обрадован такой возможностью.

Московские долларовые дельцы попросили немного подождать, поскольку уникальная американская банкнота находится в одном из городов Сибири и за ней надо ехать. Клайпедец забеспокоился — со своим непомерно большим чемоданом да еще с малоизвестными людьми он никуда не собирался ехать. Московские долларовые дяди успокоили прибалтийца: они не захудалые, дешевые мошенники. За свои деньги они слетают в Хабаровск сами и лишь после этого совершится желанный обмен. Живи, дорогой друг, в столице, наслаждайся, развлекайся, а через три дня мы встретимся.

И вот через три дня клайпедский миллиардер встретился с тремя московскими друзьями и те, показав ему свои билеты в Хабаровск и обратно, вынули из обычного почтового конверта новенькую долларовую бумажку достоинством в... один миллион долларов! Это была долларовая бумажка зеленого цвета с портретом какого-то американского президента неопределенного возраста. Везде на бумажке долларовой были правильные надписи — один миллион долларов.

Сделка состоялась, и обрадованный обладатель миллионной купюры предложил «обмыть» выгодную сделку. Его деловые партнеры отказались по причине того, что им снова необходимо лететь в Хабаровск, чтобы отвезти миллиард богатому «дяде» за его уникальную банкноту. Тепло попрощавшись с премилым жителем Клайпеды, московские дельцы помчались на всех парах в аэропорт.

Их деловой партнер зашагал в банк, чтобы разменять миллионную банкноту на две по 500 000. Дальше все было как в дурном детективном фильме: банк, милиция, обезьянник. Стражи порядка долго объясняли миллиардеру из Клайпеды, что в США нет банкнот в 500 000, не говоря уже о миллионе долларов. Таков печальный конец данной трагикомической истории.

Собственное говоря, в ней нет ничего удивительного.

Используя элементарное незнание гражданами, например, долларовой валюты, фальшивомонетчики всучивают им различного рода подделки.

Чаще всего подделывают доллар, хотя эта денежная единица считается трудной для фальсификации. Одна долларовая купюра печатается на специальной бумаге, содержащей шелковые нити и вырабатываемой по особому рецепту, который является государственной тайной США, а обрабатывается специальными красками.

В своей пластической композиции имеет ряд знаков, которые просто невозможно абсолютно точно скопировать. Так утверждают американские специалисты.

Поскольку доллары в нашей стране получили широкое распространение, нелишне рассказать кое-что об этих денежных знаках. А особенно о том, как отличить настоящие доллары от фальшивых.

Прежде всего следует запомнить, что в нашей стране в обращении ходят банкноты достоинством в 1, 2, 5, 10, 20, 50, 100 долларов. Если вам предложат приобрести купюры в 1000, 5000 или 10 000 долларов, то знайте — это фальшивки (в Америке запрещен вывоз этих купюр из страны). В основном зафиксированы три вида фальсификации долларов. Первая разновидность — цветная ксерокопия. Подобного вида фальшивку легко распознать: бумага на изображении пиджака президента и на обрамлении лицевой и обратной сторон — ровная и гладкая — должна быть выпуклой и шершавой на ощупь. Каждый банкнот проверьте «на прочность», слегка потянув купюру за края, словно желая растянуть ее в длину. Банкноты долларов США изготовлены из высококачественной бумаги, поэтому после такого «эксперимента» с настоящими долларами ничего не произойдет. Если бумага помялась в середине или порвалась — значит, эта фальшивка.

Изготавливая вторую разновидность подделок, используют фотопечать. Рисунки получаются не слишком четкими. Фальшивку можно распознать, только внимательно изучив мелкие детали изображений. На лицевой стороне доллара должны быть помещены портреты президентов и государственных деятелей США: 1 доллар — Дж. Вашингтон, 2 доллара — Т. Джефферсон, 5 долларов — А. Линкольн, 10 долларов — А. Гамильтон, 20 долларов — Э. Джексон, 50 долларов — У. С. Грант и 100 долларов — Б. Франклин. Особенно четким и чистым должен

быть заштрихованный фон вокруг портрета. Часто на подделке штрихи сливаются, фон получается темным, неясным.

Имеется еще один способ фальсификации доллара, который основан на том, что многие не знают английского языка и порядок изображения бывших президентов на купюрах соответствующего номинала. Фальшивомонетчики переделывают десятидолларовую бумажку в стодолларовую путем изменения номинала. Это делается достаточно просто.

Приобретают финскую особо тонкую, непрозрачную бумагу, на ксероксе получают копию 100 долларовой банкноты, а потом аккуратно вырезают, из него все цифры «100». Особым клеем также аккуратно наклеивают их на то место в десятидолларовом банкноте, где стоит цифра «10». И десятидолларовый банкнот чудесным образом превращается в стодолларовый.



Рис. 57. Банкнота достоинством а 10 долларов, переделанная в 100-долларовую купюру путем наклейки бумажки с изображением цифры 100 на то место, где стояла цифра 10. Правда, слова «Ten dollars», означающие «десять долларов», остались

Иногда на банкноте оставались слова «Ten dollars», что означает «десять долларов», и изображение президента Гамильтона, в то время, как на стодолларовом банкноте изображение Б. Франклина, но это, как говорится, детали.

Однодолларовая купюра подделывается наклейкой цифры «10».



Рис. 58. Один доллар, переделанный в десять долларов путем наклейки бумажки с цифрой 10

Таким образом, настоящая американская банкнота, как была, так и осталась: и бумага, и почти все защитные знаки и тому подобное.

А можно ли на ощупь обнаружить подделку? Поскольку наклеены цифры с двух сторон банкноты, то эти месте должны быть утолщенные! Сделать это практически невозможно.

Остается вопрос о тайне бумаги. Много лет тому назад американцы закупили в Японии большую партию шелка особого сорта. При изготовлении долларов шелк измельчается до микроскопических волокон, затем вместе с разноцветными синтетическими частицами в определенной пропорции добавляется в жидкую бумажную массу и тщательно перемешивается. Вот такие крохотные цветные вкрапления шелка и синтетической ткани — тоже отличительные признаки американских бумажных денег.

Серийный номер - банкноты начинается с кодовой цифры, расположенной по четырем углам купюры. Серия и номер банкнота должны быть одного цвета с казначейской печатью. Необходимо внимательно изучать мелкие детали рисунка на обратной стороне банкнота. Например, на пятидолларовой купюре изображен мемориал Линкольна. Следует обратить внимание на тень от вазы, падающую на ступени мемориала, и светлую тень человека между колоннами. На десятидолларовом банкноте отлично изображено здание казначейства США, а около него должны быть четыре автомобиля. На двадцатидолларовой купюре хорошо видны решетки и занавески на окнах Белого дома, на настоящем стодолларовом банкноте — часы на башне Дворца Независимости, которые показывают 16 часов 10 минут. Сейчас на стодолларовой купюре появились изменения, которые незаметны простым глазом. В их числе небольшая полиэфирная нить, вкрапленная в банкнот, и строчка «Соединенные Штаты Америки». Строчка отпечатана так мелко, что скопировать ее пока не представляется возможным.

На стодолларовой купюре особое внимание следует обратить на синтетическую вить, протянутую через весь банкнот в 100. Там нанесена мелко-мелко надпись: «100 USA 100 USA, 100 USA». На поддельных банкнотах эта надпись неразличима и представляет собой сплошную линию, даже если смотреть в сильный микроскоп.

Часто спрашивают, почему доллар до сих пор обозначают латинской буквой «\$», перечеркнутой двумя вертикальными линиями. Данный знак произошел от испанских или мексиканских «песо» или «пиастр», которые сокращенно писали «P. S.». Вначале его тоже изображали «P. S.», затем «S» начало накладываться на «P». В конце концов осталось одно «S» с двумя вертикальными линиями.

Доллар имеет магнитную защиту, которую фальшивомонетчики научились преодолевать. Они просто наносят магнитную пыль на липовую долларовую банкноту, и магнитный счетчик зашкаливает.

В США изобрели особый прибор под названием «Валидатор». Если через него повредят подлинную купюру, то сигнальная лампа прибора мигает. «Валидатор» действует по принципу магнитной записи: его магнитная головка взаимодействует с окислами железа, которые содержат краски, используемые при изготовлении американских денег. Одновременно головка измеряет расстояние между границами рисунка. По всем этим показателям делается вывод о подлинности денег.

Интересен детектор в виде обыкновенного фломастера, созданный фирмой «Мобили импортинг». Он позволяет быстро, с высокой точностью и надежностью проверить подлинность купюры. Фактически это мини-лаборатория. При малейшем прикосновении маркера к банкноте появляется цветная метка. В

зависимости от ее цвета сразу определяется, подлинная это банкнота или фальшивая. Если метка янтарно-желтая, то доллар подлинный. Если метка проявляется в темных тонах черная или темно-коричневая, следовательно, доллар нарисованный. След от янтарно-желтого изображения исчезнет в течение нескольких часов, а черный остается, не исчезает вообще.

Интересно, что уже появились фальшивые детекторы для определения поддельных документов.

Во избежание ошибки при приобретении детектора лучше всего его покупать в магазине, а не на руках.

В обменных пунктах и крупных магазинах получили большое распространение аппараты «Кэш скэн» и «Супер скэн».

Поначалу они «вылавливали» практически все фальшивые доллары. Потом случилось понятное: фальшивомонетки внимательно изучили эти аппараты и начали подделывать доллары с точным соблюдением тех параметров, по которым их браковали аппараты. Не имеет смысла говорить о сложных агрегатах по определению подлинности валют по цене от 400 000 долларов и до миллиона. Их работа безупречна, но цена кусается. Только крупные банки могут позволить себе покупку этих аппаратов.

Беспредел в фальшивомонетничестве стараются установить кардинальной перестройкой денежной системы. Этот обновленческий процесс идет практически непрерывно. Например, в сентябре 2004 года Министерство финансов США ввело в обращение новую банкноту достоинством в 50 долларов. Новая купюра, в отличие от своей предшественницы, практически потеряла характерную для американской валюты зеленую окраску. В ее палитре присутствуют красные, голубые и песочные тона.

В это же время и в России начали вводить в обращение новые банкноты номиналом 10, 50, 100, 500 и 1000 рублей. По заверению Банка России, защита новых денег солидней, нежели у евро и доллара.

Главные тайны новых денег

На модифицированных купюрах появилось много новых степеней защиты, которые ориентированы на граждан, не вооруженных специальной техникой.

Новые деньги отличаются специальным узором, разработанным специалистами «Гознака» Российской Федерации, не имеющим аналогов в мире. Это оптический эффект, который заключается в том, что краска под разными углами зрения распадается на цветные узоры и один цвет плавно переходит в другой. При сканировании или копировании этот отличительный признак воспроизвести невозможно.

Появилась и «ныряющая» металлическая нить. Раньше ее можно было видеть только на банкнотах других стран.

Купюры достоинством свыше 100 рублей защищены сильнее. Важный защитный признак, который позволяет легко идентифицировать банкноту, микроперфорация. Она наносится сложнейшим лазером. Эксперты уверены, что фальшивомонетки такое оборудование приобрести не смогут. Россия стала второй в мире страной (после Швейцарии), на банкноты которой (номиналом от 100 рублей) нанесена лазерная перфорация, именно дырочки в деньгах позволяют

швейцарским франкам оставаться единственными деньгами, которые никто и никогда не подделывал.

С 1 января 2002 года двенадцать европейских стран, входящих в ЕЭС, перешли во всех видах финансовых расчетов на новую единую валюту евро. Действовавшая с 1998 года только как средство безналичных расчетов, теперь она стала полноценным платежным средством на большей части территории Европы.

Сущность перемен заключается в том, что отныне финансовое управление в странах, вошедших в новое общество, принадлежит Европейскому центральному банку (ЕЦБ). Эта организация является наднациональной и не подчиняется ни одному отдельно взятому правительству. Вся его деятельность направлена на подъем экономики объединенной Европы.

Банкноты евро выпущены семи номиналов: 500, 200, 100, 60, 20, 10 и 5. В дизайне использованы символы величайших памятников Европы, причем только тех, которые на сегодня уже не сохранились. Окна и двери на лицевой стороне банкнотов символизируют дух открытости и кооперации внутри Европейского сообщества.

На обратной стороне каждого из банкнотов обязательно нарисован мост как метафора общения людей в Европейском сообществе и за его пределами.

Определение подлинности евробанкнотов

В евробанкнотах применены различные средства защиты. Они помогут вам с первого взгляда определить их подлинность.

Средства защиты для банкнотов достоинством 5, 10 и 20 евро

Глубокая печать: банкноты напечатаны на бумаге особой текстуры, из чистого хлопчатобумажного сырья, что делает их уникальными на ощупь, некоторые части на фронтальной стороне отпечатаны рельефно.

Водяные знаки: если посмотреть на свет, то становятся видимыми картинка и достоинство банкнота.

Защитная нить: если поднести к свету, то на банкноте видна темная линия.

Наклонное положение

Металлическая лента: при наклоне видна голограмма с символом евро и достоинством банкнота.

Средства защиты для банкнотов достоинством 50, 100, 200 и 500 евро

На этих банкнотах есть два других средства защиты, отличных от тех, которыми снабжены банкноты более низкого достоинства. Эти средства защиты повышают защищенность банкнотов от подделок.

Металлическая вставка; в наклонном положении на голограмме видны картинка и достоинство банкнота.

Меняющие цвет чернила: при наклоне цифры, указывающие на достоинство банкнота, меняют свой цвет от фиолетового до оливкового или коричневого.

Существует восемь различных номиналов монет евро (в 1 евро — 100 центов): 2 и 1 евро, 50, 20, 10, 5, 2 и 1 цент. У всех монет одинаковый рисунок лицевой стороны. Реверс же может отличаться в зависимости от того, в какой стране выпущена та или иная монета. Вне зависимости от этого, на территории всех 12 стран — участниц Евросоюза — монеты принимаются к оплате. Общая для всех монет лицевая сторона представляет карту Европейского сообщества на фоне

поперечных полос, к которым приложены звезды флага объединенной Европы. Монеты в 1, 2 и 5 центов делают акцент на место Европы в мире. Монеты достоинством 10, 20 и 60 центов представляют Европу как объединение наций. Монеты 1 и 2 евро изображают Европу без границ.

Мелкие монеты евро валюты достоинством 1, 2 и 5 центов изготовлены из стали, покрытой слоем меди: на 10-, 20- и 50-центовые монеты идет недавно изобретенное в Финляндии так называемое «нордическое золото» — сплав из меди с добавками цинка, алюминия и олова. Монеты в 1 и 2 евро содержат небольшое количество никеля, упрятанного, по предложению шведского парламента, между слоями медного сплава (считается, что никель в чистом виде может у многих людей вызывать аллергию). Монеты делают по французской технологии двухцветными: желтое кольцо вокруг серебристого никелевого центра — у одной евро монеты, и, наоборот, серебристое кольцо вокруг желтого центра у монеты в 2 евро. Такая «конструкция» монет должна защищать их от подделок.

Фальшивомонетчику важно обмануть граждан при первичном сбыте поддельных денежных знаков, вот почему при изготовлении поддельщик старается имитировать те признаки, которые обычно используются населением для определения подлинности денежных знаков. Для предотвращения первого сбыта подделок фальшивок эмиссионные банки в первую очередь заботятся о наделении своих банкнот такими признаками подлинности, которые легко распознаются невооруженным глазом. Главное внимание уделяется защите банкнотов с высшими номиналами, которые представляют для злоумышленников особый интерес. Подлинность таких банкнотов находится под пристальным вниманием населения, поэтому фальшивомонетчики не избегают и изготовления подделок денежных билетов среднего номинала.

Поэтому эмиссионные банки применяют на банкнотах средних номиналов тоже достаточно надежные средства защиты от подделок.

Но трудность имитации защитного признака не всегда гарантирует его эффективность при защите банкнотов. Мало знать, надо не только создать на банкноте специальный эффект, но и сделать так, чтобы его было просто проконтролировать гражданам.

Исходя из этих соображений специалисты одной из английских компаний-производителей ценных бумаг и банкнотов, приступая к разработке элементов защиты, предназначенных для граждан, руководствуются «принципом 10 секунд». Вводя в свою продукцию новый признак, они ставят перед сотрудником фирмы, который не задействован в процессе разработки нового признака, задачу проконтролировать подлинность за 10 секунд. Признак считается малоэффективным, если продолжительность проверки подлинности выходит за пределы установленного времени. Население такой признак не станет контролировать.

Кроме признаков подлинности, предназначенных для граждан, денежные билеты должны иметь признаки, которые могли бы распознать торгующие автоматы и комплексы автоматизированной обработки банкнотов. Для правильной работы техники данные признаки должны располагаться на банкнотах в строго определенном порядке. Эти машиночитаемые признаки основываются на

применении недоступных в других отраслях материалов и технологии. Датчики машин без особого труда определяют наличие таких признаков. Человеку они незаметны, поскольку обнаружение признаков не ориентировано на человеческие органы чувств.

Аналитическая работа при разработке комплекса защитных признаков для внедрения в новые банкноты ведется по нескольким направлениям. Прежде всего, тщательно изучаются все выявленные поддельные денежные знаки. Такое изучение позволяет определить защитные признаки, качественная имитация которых стала доступной в связи с развитием техники. Подобные признаки исключаются или дорабатываются, поскольку они не обладают защитными свойствами и отвлекают на себя внимание людей.

После определения комплекса защитных признаков эскиз банкнотов отправляется на доработку. После внесения всех коррективов оригинал утверждается и передается в производство. В общей сложности весь процесс создания новых денежных билетов может продолжаться два — два с половиной года.

С началом производства банкнотов новой серии творческий процесс создания образцов не заканчивается. Сразу после подготовки новой серии художники, технологи и другие специалисты начинают сбор материала для дальнейших разработок.

Такая работа необходима для того, чтобы в любой момент быть подготовленными, чтобы противопоставить новым «решениям» фальшивомонетчиков более совершенные новые банкноты. Интерпол, проанализировав этапы появления подделок различного качества сразу после выпуска банкнотов новой серии, предложил эмиссионным банкам изменять оформление банкнотов не реже одного раза в 5—7 лет. Ведь изготовление качественных подделок способами полиграфии требует от фальшивомонетчиков определенного времени на подготовку процесса печати и имитацию основных признаков подлинности. За более длительное время, нежели 5—7 лет фальшивомонетки наладят высококачественное производство поддельных банкнотов. Распознавание их населением будет затруднено. Государство все время должно опережать фальшивомонетчиков.

Банкноты имеют ограниченный срок жизни; в среднем от нескольких месяцев до нескольких лет в зависимости от номинала. Мелкие купюры ветшают быстрее, а крупные находятся в обращении более долгое время.

Часто подделку выдает бумага, на которой она напечатана. Изготовление банкнотов производится на бумаге, содержащей большое количество хлопковых и льняных волокон. В последнее время в банкнотную бумагу начали добавлять особые защитные синтетические волокна. Для придания механической прочности в нее вносят специальные проклеивающие вещества, поскольку купюра должна выдержать не менее 2,6 тысячи двойных перегибов. Для повышения белизны добавляют исключают флуоресценцию отбеливатели. Использование отбеливателей, кроме всего прочего, придает изображению на купюре светопрочность.

Основное защитное свойство банкнотной бумаги — отсутствие свечения под воздействием ультрафиолетового излучения. Если бумага светится в УФ-лучах, то это может говорить или о подделке, или о том, что на настоящую купюру оказано химическое воздействие. Следует сказать, что для того чтобы купюра начала «светиться» ее достаточно просто выстирать в стиральном порошке.

Самый известный широкой публике способ защиты купюр — водяные знаки. Таким способом защищают все бумажные деньги, ценные и гербовые бумаги, многие документы, например, паспорта.

Название данного способа защиты не имеет ничего общего с тем, как водяные знаки получают. Водяные знаки формируют в процессе изготовления бумаги на бумагоделательной машине. Для этого по заранее изготовленному и утвержденному рисунку изготавливают штамп, с помощью которого на тонкой металлической сетке выдавливают выпуклые и углубленные изображения. Сетку устанавливают на барабанный фильтр. Во время фильтрации на возвышенных местах сетки задерживается меньше исходной бумажной массы, а в углублениях больше. Потом полученную массу снимают с барабана, подсушивают и прессуют. Под валками пресса участки с большим количеством бумажной массы сдавливаются больше, становятся более плотными и, соответственно, менее прозрачными. Поверхность этих участков приобретает глянец. Водяные знаки могут непрерывно повторяться по всей поверхности банкноты или быть локальными, то есть располагаться в каком-то определенном месте. Водяной знак может быть двухтоновым — иметь только темные или светлые элементы на бумажном поле — или трехтоновым, имеющим и темные, и светлые элементы.

Подделка водяных знаков осуществляется несколькими способами: белой типографской краской, маслоподобными веществами, иногда тиснением. Имитация краской или маслом может обнаруживаться под воздействием ультрафиолетового излучения в виде рисунка светлого тона. Если фальшивка склеена из двух тонких листов бумаги, тогда водяной знак чаще всего пытаются воспроизвести надпечаткой белой краской на внутренней стороне одного из листов. «Поймать» подобную подделку ультрафиолетовым излучением не удастся. Но поскольку у нее отсутствует рельефность и глянец в необходимых местах, то специалисты определяют такие подделки на ощупь и в проходящем свете.

Имитации светлых водяных знаков чаще всего наносят маслоподобными веществами с формы высокой печати. Эта подделка с помощью ультрафиолета чаще всего не обнаруживается. Однако и в таком случае у рисунка отсутствуют глянец и рельефность изображения.

Довольно редко, но все же иногда встречаются имитации водяных знаков, полученные методом тиснения. Подделки подобного рода выделяются такой резкой рельефностью изображения, что они легко определяются в скользющем свете. В отличие от подлинных купюр, повышенный глянец на таких банкнотах наблюдается на более светлых участках рисунка. Когда стало определенно ясно, что одними водяными знаками надежно защитить банкноты не удастся, в банкноты начали вводить узенькие (1—2 мм) полимерные полоски, так называемые защитные нити. Эти полоски делают блестящими

метализированными, прозрачными или непрозрачными, флюоресцирующими под воздействием ультрафиолетового излучения и даже магнитными.

Полоски могут быть скрыты в массе бумаги, а могут быть расположены частично в массе, а частично на поверхности банкнота, тогда их называют ныряющими. В большинстве случаев ныряющие нити имеют металлизированное покрытие. Часто на защитных нитях печатают микротекст.

Подлинные защитные нити образуют на банкноте небольшое, но достаточное осязаемое утолщение.

Чаще всего защитные нити имитируют краской или наклейкой полоски бумаги. Иногда изображение нити печатают на одной из внутренних сторон банкнота, склеенного из двух слоев. Ныряющие нити чаще всего подделывают надпечаткой или подрисовкой металлизированной краской либо тиснением фольгой. Такой вид подделки относительно легко определяют специалисты. Любая поддельная ныряющая нить на просвет выглядит как сплошная полоса на ровном фоне банкнота, тогда как на подлинном банкноте такого типа всегда имеются небольшие чередующиеся темные и светлые полосы, перпендикулярные нити. Они образуются в местах выхода нити на поверхность.

Для осложнения жизни поддельщикам в состав банкнотной бумаги вводят так называемые конфетти и защитные волокна. Обычно их имитируют подрисовкой или надпечаткой. Такую подделку легко определить при помощи сильной лупы и препарировальной иглы. Иногда в состав бумаги вводят частицы ферромагнетика, которые можно обнаружить при наблюдении в микроскоп.

Для печати банкнотов используют специальные краски, обладающие сразу несколькими уникальными свойствами: не выцветают, имеют очень высокую стойкость к истиранию, не изменяются при намокании. Даже после стирки забытая в кармане купюра остается вполне узнаваемой. В настоящее время при печати банкнотов используют краски, способные светиться под действием ультрафиолетового излучения. Флюоресцентными красками печатают фрагменты рисунков, узоры, серийные номера и т. д. При этом в видимом спектре эти краски могут иметь цвет, то есть быть видимыми, а могут цвета и не иметь, тогда изображение проявится лишь при соответствующем освещении ультрафиолетовой лампой. К сожалению, и такой метод защиты от подделок уже освоили фальшивомонетчики.

В ответ хитроумные казначеи стали использовать краски, обладающие магнитными свойствами. Этой краской печатают серийные номера и фрагменты рисунков. Экспертная практика свидетельствует, что на подавляющем количестве подделок магнитный рисунок не имитируется. Исключение составляют лишь поддельные доллары (так называемые «супердоллары»), на которых распределение магнитного рисунка только незначительно отличается от подлинного.

В современных банкнотах используют краски, визуально воспринимаемые как краски одного цвета, но имеющие различную отражающую способность в инфракрасной области спектра. Этот эффект носит название ИК-метамерности красок. Если рисунок выполнен двумя одинаковыми по цвету, но разными по свойствам красками, то в инфракрасной области спектра будет видна только та

часть рисунка, которая выполнена краской, отражающей ИК-лучи. Такими красками защищены, например, российские купюры и деньги всех европейских стран и доллары.

Другой вид защиты — использование оптически изменяющихся красок. Цвет таких красок зависит от того, под каким углом на них смотреть. Технология изготовления таких красок чрезвычайно сложна и дорога. Правда, уже обнаружены подделки и с применением таких красок.

Как говорится, нет предела совершенству. На каждый новый метод защиты фальшивомонетки рано или поздно, но находят способ подделки. «Государевы» мастера находят ответ.

Каждое государство прилагает все возможные усилия для предотвращения подделки своих денежных знаков. Например, в стране кленового листа — Канаде, постепенно начинают переходить к печатанию денежных знаков на специально сконструированных машинах, обеспечивающих многоцветное изображение. Результат налицо: в стране поддельные деньги встречаются все реже. При монетном дворе Испании действует своя бумажная фабрика, которая изготавливает по секретной технологии бумагу для банкнотов, чеков и других денежных документов. Здесь же имеется и небольшая химическая фабрика, выпускающая краску для банкнотов, обладающую исключительной стойкостью и не выцветающую.

Испанские банкноты в 1000 и 600 песет имеют белые и черные линии, которые практически невидимы в центре банкнота, но заметны по краям. С таких песет чрезвычайно трудно сделать фоторепродукцию.

В бумагу, из которой делаются билеты Английского банка (фунты стерлингов), впрессовываются тончайшие металлические полоски, которые придают деньгам большую прочность и затрудняют подделку. Такой же метод применяют при изготовлении бельгийских франков, турецких лир, уругвайских песо.

Английское казначейство долго ломало голову над тем, как изготовить такие деньги, которые невозможно подделывать. В начале 1994 года были выпущены в обращение банкноты достоинством в 1 фунт стерлингов, изготовленные из чрезвычайно плотной пластмассы. Пластмассовые банкноты в 1 фунт стерлингов немного тяжелее и толще, нежели бумажные. При испытаниях они не разрывались после сгибания 500 000 раз. Бумажные деньги небольших номиналов приходится менять через каждые девять месяцев. Специалисты убеждены, что пластмассовые деньги невозможно подделать. Неясно, что по этому вопросу думают фальшивомонетки.

На Тайване тоже обеспокоены возможностью подделки денежных знаков. Правда, Интерпол еще ни разу не зафиксировал попытки подделать банкноты Тайваня. И все же местные ученые долгое время вели опыты с необычными материалами, стремясь создать свою бумагу. В середине 1979 года в печати появилось сообщение, что на Тайване начат выпуск специальной бумаги для банкнотов, изготовленной из листьев ананаса. По утверждению специалистов, деньги из этой необыкновенной бумаги обладают неповторимой мягкостью, шелковистостью. Считают, что они долго не будут загрязняться. Данное обстоятельство чрезвычайно важно, Отпадает необходимость часто изымать из

обращения старые, износившиеся деньги и печатать для их замены новые. Учитывая сложную и необычную методику изготовления новой бумаги, предполагают, что ее подделать будет действительно трудно.

Все больше денежных знаков снабжаются маленькими, сверкающими метками — голограммами. Они призваны защитить нас от подделок. Единственное оружие, на которое может всерьез рассчитывать банкнот, эта крохотная метка, переливающаяся всеми цветами радуги. С недавних пор она появилась на многих денежных знаках. Это голограмма, то есть стереоскопическая (объемная) фотография. Она обеспечивает очень высокую степень защиты, поскольку ее подделать крайне трудно. Для этого преступникам надо приобрести такую же очень дорогую аппаратуру, которая имеется у изготовителей голограмм.

Впрочем, крупнейшие преступные организации — те, что мы называем словом «мафия», не собираются отставать от времени. Они создают свои лаборатории, в которых учатся копировать голограммы. Кто победит в этой гонке блестящих умов, разведенных по обе стороны баррикады? Раздумывая об этом, нельзя не обратиться к истории появления голограммы.

Первую голограмму изобрел в 1948 году британский физик Деннис Габор (1900—1979), венгр по национальности. Это название восходит к греческому слову *holos* («весь, полностью»). До Габора любая фотография была «плоской», она передавала только два измерения предмета. Глубина пространства ускользала от объектива. Неужели нельзя было уместить на фотографической пленке все три изображения сразу?

В поисках решения Габор отталкивался от одного известного явления. Лучи света, отброшенные трехмерным объектом, достигают фотопленки в разные моменты времени. Одни проделывают короткий путь, другие — более длинный; одни спешат, другие запаздывают. Физики говорят, что волны приходят с фазовым смещением. Смещение зависит от формы предмета. Габор сделал вывод, что объем любого предмета можно выразить через разность фаз отраженных световых волн.

Человеческий глаз не способен уловить это запаздывание волн так как оно выражено в чрезвычайно малых промежутках времени. Данную величину следует преобразовать в нечто более осязаемое, например в перемены яркости. Это удалось ученому, который прибег к одному трюку. Он наложил волну, отраженную от предмета, то есть искаженную, на попутную («опорную») волну. Произошла «интерференция». Там, где встречались гребни двух волн, они усиливались, — там появлялось светлое пятно.

Если гребень волны накладывался на впадину, волны гасили друг друга; там наблюдалось затемнение. При взаимном положении волн возникает характерная интерференционная картина: чередование тонких линий, белых и черных. Эту картину можно запечатлеть на фотопластинке — голограмме. Она будет содержать всю информацию об объеме предмета, попавшего в объектив.

Чтобы «объемный портрет» получился точным и детальным, необходимо использовать световые волны одинаковой фазы и длины. При дневном свете или искусственном освещении подобный фокус не пройдет. Свет обычно представляет хаотическую смесь волн различной длины. В нем имеются все краски: от

коротковолнового голубого излучения до длинноволнового красного. Эти световые составляющие самым причудливым образом сдвинуты по фазе.

Деннис Габор в качестве источника света выбрал ртутовую лампу. При помощи бленда он фокусировал свет, получая тончайший луч. Но даже такой световой луч был неоднороден. Голограммы получались крохотными и плохо передавали образ.

Выход был найден только в 1960 году, когда в лаборатории Белла американский ученый Т. Мейман создал первый в мире лазер (Light Amplification by stimulateg Emission of Radiation).

Выбирая название нового аппарата, взяли аббревиатуру английской фразы «Усиление света вынужденным излучением». Лазер излучал когерентные волны. Их длина была одинакова. Они были сдвинуты относительно друг друга на одно и то же расстояние. Именно это требовалось, чтобы получить нормальную голограмму. Теперь а руках ученых появился источник света, который освещал объект и одновременно позволял наложить отраженные волны на опорную волну. На фотопластинке возникало объемное, или гологра-фическое, изображение.

С появлением лазера идея Денниса Габора была превосходно реализована.

В 1969 году Стивен Бентон придумал способ изготовления голограмм при обычном белом свете. С помощью фотошаблона — тонкого слоя с множеством микрошлицев — нужно изготовить «мастер-голограмму» и копировать ее голографическим способом. Шлицевой шаблон наподобие призмы расщепляет дневной свет на основные цвета спектра, В каждый из шлицев входит световой пучок одной-единственной волны. Это обеспечивает интерференцию и помогает получить картину яркую и разноцветную, сверкающую разными красками, в зависимости от угла зрения, то есть голограмму.

Главное преимущество цветной голограммы заключается в том, что ее можно копировать машинным способом, используя специальную технику тиснения. Красочную копию экспонируют на особый светочувствительный слой — фоторезистный лак. Данный материал отличается высокой разрешающей способностью. Его применяют и в микролитографии, чтобы нанести на плату те или иные элементы микросхемы.

При массовом тиражировании голограмм сначала берут цифровую камеру и фотографируют объект со всех сторон. Компьютер соединяет отдельные снимки. Таким образом, трехмерное изображение готово. Потом в лаборатории лазер «гравюрует» эту картинку на фоточувствительной пластинке. Получается тонкий поверхностный рельеф. С помощью электролиза «гравюру» наносят на никелевую матрицу, которая необходима для массового тиражирования голограмм. Их оттиски — по методу горячего тиснения — получают на металлической фольге (глубина рельефа менее 0,0005 мм). Лишь только луч света попадет на голограмму, она заиграет всеми цветами радуги (причиной тому преломление света). В этом ярком обрамлении нашему взору предстает изображенный предмет. Подобные голограммы стоят дешево. Их можно изготавливать в любом количестве, лишь бы было оборудование.

К сожалению, денежные «пираты» тоже стреляют в яблочко и подделывают голограммы. Конечно, подделка голограмм требует огромных технических затрат. Кроме качественных лазеров, преступники должны иметь прецизионную оптику,

антивибрационные столы, специальную фольгу, хорошие машины для тиснения. Необходимо овладеть техникой фотохимического проявления, знать гальванические работы и иметь лучших специалистов. Их стараниями фальшь, нанесенная на фальшь, превращается в символ денег. Чтобы справиться с потоком фальшивок, государственные банки вынуждены принимать все новые меры безопасности. Они используют более сложные технологии. На голограмму наносится (в явном или скрытом виде) дополнительная информация, своего рода голографические «водяные знаки».

Противники тоже не останавливаются. Мафия обзаводится самой дорогой, современной техникой, ведь подделка денежных знаков приносит астрономическую прибыль. Все повторяется по кругу, и специалисты банков, отвечая на брошенный им вызов, снова усложняют свои приемы.

Например, в подложку голограммы внедряют специальные полимеры, изменяющие ее оптические свойства. Теперь даже сотрудники лаборатории, не зная исходного рисунка, не смогут правильно копировать голограмму. В ней не будет самого главного, чем славится эта сверкающая «охранная грамота»: глубины и объема. Плоский, пусть и блестящий значок, не сможет обмануть никого. Подобную подделку сможет заменить любой, внимательно присмотревшись. Надо лишь приглядеться. Недаром несколько поколений блестящих специалистов создавали этот уникальный «световой паспорт».

От подделки существует два вида защиты: максимальная и оптимальная. Максимальная предусматривает использование всех возможных методов и элементов, но влечет за собой увеличение себестоимости производства банкнот. Поэтому обычно государство использует оптимальную защиту — необходимый и достаточный набор признаков подлинности.

Нельзя сказать, что от подделок нет спасения. Определить подделку всегда можно. Просто подобное «ремесло», существующее на протяжении многих веков, создало более 10 тысяч способов подделок денежных знаков и денных бумаг. Поэтому удивляться появлению фальшивок не стоит. А следует и самим прилагать усилия, чтобы определить подлинность попавшей к вам в руки купюры.

«Серый паук» - угроза для фальсификаторов.

«Серый паук» — так почтительно называют Международную организацию уголовной полиции (Интерпол) люди, идущие против закона.

«Серый» — значит работающий по высшим законам секретности. Это очень не нравится многим фальшивомонетчикам, которые желали бы побольше узнать о работе Интерпола по борьбе с денежными ворами.

Членами Интерпола состоят почти все страны мира. Эта организация является крупнейшей, второй после ООН. Вот почему Интерпол может действовать практически во всех уголках мира. Отсюда и «паук»: Интерпол обвил своей агентурной сетью всю нашу планету.

Практической, повседневной деятельностью Интерпола руководит Генеральный секретарь и его аппарат, насчитывающий примерно около 120 человек. Основными отделами Интерпола являются: по общим вопросам; по уголовным делам о преступлениях, имеющих международный характер; по правовым вопросам; по борьбе с фальшивомонетничеством и подделкой ценных бумаг.

Чрезвычайно важным участком работы Интерпола является связь. По радио и телексам Интерпол может немедленно дать национальной полиции страны необходимую информацию.

Одна из наиболее важных сфер деятельности Интерпола — борьба с фальшивомонетничеством.

Прежде всего, это большая аналитическая работа. Интерпол зарегистрировал и описал более 10 тысяч способов подделки денежных знаков и ценных бумаг.

Официальное издание Интерпола — каталог, подлинных и фальшивых банкнот и фальшивых чеков получают многие финансовые организации. Интерпол обеспечивает поступление постоянной информации обо всех выходящих новых банкнотах, равно как и об изымаемых из обращения, а также «коллекционирует» номера фальшивых банкнотов. В Европе во всех обменных пунктах каждый кассир имеет такой каталог.

Каталог — это информационная система, где показан внешний вид каждого банкнота с указанием защитных характеристик (таких, как микрошрифт, совмещение, водяные знаки и т. д.), все виды дорожных чеков, которые выпускают банки всего мира.

Однако система постоянного поступления новой, информации в банки данных существует только в единственном числе у Интерпола.

Полный комплект каталога включает три тома: 1-й, 2-й, так называемые «зеленые», тома подлинных банкнотов и дорожных чеков; 3-й том — «красный» — включает перечни номеров фальшивых банкнотов. Третий том рассылается только после выдачи разрешения Интерпола, который производит проверку заказывающей организации.

В связи с этим интересна история, которую любят рассказывать посетителям Интерпола.

...Изящно одетый мужчина подошел к обменной кассе Женевского банка и, протянув кассиру несколько стодолларовых купюр, попросил обменять их на марки ФРГ. Взяв банкноты, кассир бросил на них свой опытный взгляд. Почти со всех новых бумажек на него смотрело знакомое лицо Бенджамина Франклина. Незаметно от клиента (почти во всех швейцарских банках действует категорический запрет — демонстративно смотреть в присутствии клиента банкноты на свет) кассир убедился в наличии водяных знаков на долларах. Кассир быстро произвел перерасчет и, приятно улыбнувшись, вручил клиенту соответствующую сумму. Не прошло и пяти минут после ухода клиента, как банковский клерк схватился в отчаянии за голову: доллары оказались фальшивыми. Убедиться в этом кассиру помог специальный справочник по фальшивым деньгам. Кассир поднял тревогу. На следующий день фальшивомонетчик Томас Роу был задержан полицией. У него было изъято 367 тысяч фальшивых долларов. Через некоторое время полиция смогла нащупать связь преступника с неким Деннимос Лораном из Лос-Анджелеса. Полиция арестовала Лорана и его сообщников через три дня после неприятного случая в Женевском банке... Как видим, шайка фальшивомонетчиков была разоблачена Интерполом. И большую помощь в этом оказал «красный» справочник Интерпола, к помощи которого прибегнул кассир.

Работу по борьбе с фальшивомонетчиками (а также мошенниками, подделывающими денежные и другие документы) проводит одно из самых важных структурных подразделений Интерпола — Международный центр по борьбе с фальшивомонетчиками и подделывателями ценных бумаг. Этот ведущий отдел появился в структуре Интерпола практически сразу с созданием этой организации — в 1923 году.

За время работы отдел накопил много ценной информации, которая помогает эффективно вести борьбу с фальшивомонетничеством.

Фальшивые деньги учитываются, анализируются и регистрируются. Интерпол сравнивает фальшивые банкноты с подлинными по таким показателям: линейные размеры; художественная композиция рисунка; химический состав бумаги, из которой сделан банкнот; краски рисунка; водяные знаки; структура бумаги и т. д. Каждый новый тип поддельных денег получает свою нумерацию. К примеру, номер 12 А 4720 расшифровывается таким образом:

12 — доллар Соединенных Штатов.

А — обозначает, что подделан денежный знак страны Американского континента.

4720 — порядковый номер. Он означает, что до него было зарегистрировано 4719 различных типов поддельных американских долларов. Эти фальшивые доллары нового, ранее не зарегистрированного типа.

Если попадаются доллары ранее известного типа, то они не нумеруются, а вводятся в компьютер. При вводе делается пометка с указанием того, где, в какой стране обнаружены эти деньги. Эксперты отдела получают возможность отслеживать пути их распространения. В досье отдела имеются образцы всех находящихся в обращении денежных знаков — стран-членов Интерпола, а также ряда других стран.

Исследование всех поступающих в отдел поддельных банкнотов осуществляется в прекрасно оборудованной первоклассной техникой лаборатории. Ведь исследования требуют не только необычайно кропотливой, но и быстрой работы. Результаты исследований публикуются в соответствующих каталогах.

Полиция стран — членов Интерпола, обнаружив фальшивые банкноты, сразу информирует об этом штаб-квартиру организации. Заполняется специальная форма, в которой сообщаются обстоятельства, связанные с обнаружением фальшивок, посылаются образцы или, в крайнем случае, фотокопии с описанием отклонения от оригинала и т. д. Сотрудники отдела все эти сведения изучают, анализируют отклонения от оригинала. На основании аналитического сопоставления устанавливается, новая ли это подделка, то есть ранее не зарегистрированная, или из уже известной партии. Естественно, что это не очень надежный метод, поскольку один и тот же фальшивомонетчик может все время совершенствовать свое «искусство», выпуская банкноты, все более совпадающие с оригиналом. И все же выводы Интерпола часто помогают ловить новую шайку фальшивомонетчиков,

Результаты обследования новой подделки публикуются в специальном журнале Интерпола «Фальшивые деньги и подделки». В журнале два раздела. Первый (издаваемый отдельно на английском и французском языках) содержит четко выполненные репродукции, а также детальное описание недавно обнаруженных поддельных банкнотов, монет, банковских и тревеллер-чеков. Второй (издаваемый на английском, французском, немецком и испанском языках) содержит фотографии и детальное описание банкнотов и монет, находящихся в обращении в 188 странах, а также особо золотых монет, имеющих хождение в 47 странах. Здесь же помещается информация о деньгах, изъятых из обращения, с указанием крайней даты, когда банки их еще принимают для обмена.

Издания Интерпола — важное пособие для тех, кто занимается борьбой с фальшивомонетничеством и подделками.

Отдел регулярно проводит двухнедельные учебные сборы, на которые приглашаются специалисты из разных стран. Кроме того, отдел проводит международные конференции по проблемам борьбы с фальшивомонетничеством. На этих конференциях представляется подробный доклад о фальшивомонетничестве и дается анализ за период, прошедший после предыдущей конференции.

Накапливая в своих досье все данные о фальшивых банкнотах и фальшивомонетчиках, Интерпол получает возможность проводить чрезвычайно полезный статистический анализ и на его основе делать важные выводы. Это помогает странам — членам Интерпола в борьбе с подделками денег. Деятельность Интерпола заметна и потому, что преступники быстро перемещаются из одной страны в другую, реализуя свою «продукцию». Поэтому помощь Международной криминальной полиции в поимке фальшивомонетчиков необычайно ощутима.

Острая необходимость в совместных действиях для борьбы с фальшивомонетничеством ощущалась давно. 20 апреля 1929 года была заключена Женевская конвенция по борьбе с подделкой денежных знаков, как бумажных, так

и металлических. До этого, еще в 1923 году, в рамках Международной уголовной полиции (тогда она называлась Международная комиссия уголовной полиции) был создан отдел по борьбе с фальшивомонетчиками.